

ТЕРНОПІЛЬСЬКИЙ НАЦІОНАЛЬНИЙ ПЕДАГОГІЧНИЙ УНІВЕРСИТЕТ
ІМЕНІ ВОЛОДИМИРА ГНАТЮКА
МІНІСТЕРСТВО ОСВІТИ І НАУКИ УКРАЇНИ

Кваліфікаційна наукова
праця на правах рукопису

СТОКОЛОСА ТАРАС АНДРІЙОВИЧ

УДК 94:664.6/.7](477.4)«18/19»

ДИСЕРТАЦІЯ
РОЗВИТОК БОРОШНОМЕЛЬНОЇ ПРОМИСЛОВОСТІ НА
ПРАВОБЕРЕЖНІЙ УКРАЇНІ У ДРУГІЙ ПОЛОВИНІ
XIX – НА ПОЧАТКУ XX СТОЛІТТЯ

032 – історія та археологія

03 – гуманітарні науки

Подається на здобуття наукового ступеня доктора філософії

Дисертація містить результати власних досліджень. Використання ідей, результатів і текстів інших авторів мають посилання на відповідне джерело

_____ Т. А. Стоколоса

Науковий керівник (консультант): **Москалюк Микола Миколайович**, доктор історичних наук, професор

Тернопіль – 2021

АНОТАЦІЯ

Стоколоса Т. А. Розвиток борошномельної промисловості на Правобережній Україні у другій половині XIX – на початку XX ст. – Кваліфікаційна наукова праця на правах рукопису.

Дисертація на здобуття наукового ступеня доктора філософії в галузі історії за спеціальністю 032 – історія та археологія. Тернопільський національний педагогічний університет імені Володимира Гнатюка, Тернопіль, 2021.

У дисертаційній роботі проведено комплексне дослідження розвитку борошномельного виробництва на території Правобережної України у другій половині XIX – на початку XX ст. Здійснено аналіз наявної історіографічної бази із досліджуваної проблематики, який засвідчив, що ця сфера промисловості вивчалася лише в загальному контексті економічного розвитку українських земель у пореформений період. Є декілька праць, які торкаються окремих аспектів борошномельного виробництва у Київській, Подільській та Волинській губерніях, але, здебільшого, вони є фрагментарними та узагальненими.

Наявну історіографічну базу дослідження умовно поділено на три групи: 1) праці дослідників дорадянського періоду; 2) радянська історіографія; 3) праці сучасних істориків. Встановлено, що вони відрізняються методологічними підходами, які використовувались істориками. Для праць періоду Російської імперії характерною особливістю була описовість явищ. Автори лише інколи проводили поверхневий аналіз наведених процесів та фактів. Водночас, вони заклали початок вивчення борошномельної промисловості на Правобережній Україні. Їхні праці містять надзвичайно цінний статистичний матеріал, який використано під час проведення даного дослідження. Аналіз радянської історіографії засвідчив, що дослідникам цього періоду притаманна методологічна та ідеологічна заангажованість. Вони значно перебільшували роль та місце промислових робітників для розвитку тогочасного суспільства.

Новий етап у дослідженні промислового розвитку України у другій половині XIX – на початку XX ст. розпочався із проголошенням незалежності у 1991 р.

З'являється ряд праць, які висвітлюють маловідомі аспекти економічного розвитку українських земель у пореформений період. Зростає також інтерес до проблематики борошномельного виробництва на території Правобережної України. Публікуються статті, які досліджують млинарську справу на локальному рівні або присвячені історії окремих млинів. Але, не зважаючи на зазначені обставини, проблематика розвитку борошномельного виробництва на території Київської, Подільської та Волинської губерній так і не стала предметом окремого комплексного історичного дослідження.

Автором роботи наведено характеристику борошномельного виробництва у Київській, Волинській та Подільській губерніях у другій половині XIX – на початку XX ст. Встановлено, що у досліджуваний період ця галузь промисловості активно розвивалася. Збільшується кількість підприємств та вартість виробленої ними продукції. Ця тенденція продемонстрована у наведених статистичних даних по кожній губернії Правобережжя. Розвиток борошномельного виробництва відзначався періодичними кризовими явищами. Особливо відчутною була криза 1880-х рр., яка зумовлювалась перевиробництвом продукції. Через це частина підприємств зменшила обсяги виробництва, а деякі припинили діяльність. З метою уникнення економічних потрясінь створено монополістичне об'єднання борошномелів. Його діяльність спрямовувалась на регулювання обсягів виробництва, захист інтересів підприємців та контроль над цінами.

Встановлено, що у другій половині XIX – на початку XX ст. в Російській імперії видано ряд нормативно-правових актів, які регулювали функціонування борошномельної галузі. Вони відзначалися прогресивними тенденціями та розширенням соціальної бази підприємців. Займатися торговою та підприємницькою діяльністю міг кожен, хто придбав відповідний дозвіл. Водночас, на законодавчому рівні російський уряд відзначався непослідовністю у своїх рішеннях. Через відсутність чіткої системи правового регламентування прогресивні реформи у борошномельному виробництві на початку XX ст. так і не були завершені.

З'ясовано, що у досліджуваній період відбувався процес капіталізації промисловості. Але у зв'язку із низкою факторів як, наприклад, економічною слабкістю Російської імперії, заохоченням ввезення в країну грошових коштів, а не матеріалів та відсутністю власників капіталів, уряд був змушений залучати іноземних інвесторів. Найбільшу активність проявили французькі, бельгійські та англійські підприємці. Цей процес відзначався неоднозначністю. З одного боку проникнення іноземного капіталу стимулювало розвиток вітчизняної промисловості, зокрема, борошномельної. А з іншого – сприяло промисловій та фінансовій експлуатації українських земель.

Окремо автором проаналізовано процес формування промислових працівників у борошномельній промисловості. Встановлено, що основними джерелами поповнення цієї соціальної групи були колишні кріпосні селяни, сільські та міські ремісники і кустарні виробники. Борошномельна галузь, у порівнянні із іншими сферами промисловості, не відзначалася великою кількістю працівників на підприємствах. На промислових млинах Правобережної України на початку ХХ ст. середня кількість робітників на одному млині становила: Київська губернія – 16–17, Волинська губернія – 15–16 осіб, Подільська – 15 осіб. Також з'ясовано, що значна увага під час роботи на млині приділялася техніці безпеки. Це пояснюється тим, що на великій кількості підприємств використовувались складні механізми та парові двигуни, під час роботи з якими потрібно володіти певними технічними навичками та правилами роботи. Водночас, незважаючи на чітку регламентацію виробничого процесу, на борошномельних підприємствах часто траплялися нещасні випадки, які, інколи, призводили до смерті.

З'ясовано, що у другій половині ХІХ – на початку ХХ ст. відбувається активний процес формування класу підприємців. Після проведення ліберальних реформ у 1860-х рр. доступ до підприємницької діяльності одержали представники усіх верств. Найбільшу активність проявили люди, які володіли певними грошовими коштами та могли спрямувати їх на розвиток власного виробництва. Насамперед, це були купці та поміщики. За національністю

підприємці на території Правобережної України більшість становили євреї та поляки. Саме вони володіли найбільшими та найпотужнішими млинами. Наприклад, млин Л. Бродського у м. Києві та М. Холоденка у м. Житомирі. Українці не змогли оформитись у єдину етнічну підприємницьку групу та володіли, здебільшого, невеликими млинами, які перемелювали зерно для потреб навколишньої території.

У процесі проведеного дослідження охарактеризовано систему підготовки кваліфікованих кадрів для потреб борошномельного виробництва Правобережної України у пореформений період. З'ясовано, що тогочасна система професійно-технічної освіти не була чітко організована. Створення та діяльність технічних шкіл та училищ часто ініціювалися місцевою громадою або окремими підприємцями. Тому кожен навчальний заклад був унікальним, не схожим на інші. Лише у березні 1888 р. видано “Основні положення про промислові училища (середні, технічні, нижчі технічні, ремісничі училища, загальні промислові училища)”. Відтепер профільні навчальні заклади розподілялися на 3 групи: 1. Підготовка ремісників. 2. Підготовка індустріальних робітників. 3. Підготовка робітників сільського господарства. Водночас, на території Правобережної України у досліджуваній період не існувало жодного профільного навчального закладу, який здійснював підготовку виключно працівників для борошномельної промисловості. Зважаючи на це, на млинах працювали випускники загальних технічних шкіл та училищ.

Автором проаналізовано розвиток інфраструктури та продуктивності борошномельного виробництва на території Правобережної України. Встановлено, що упродовж досліджуваного періоду кількість млинів у Київській, Подільській та Волинській губерніях збільшується, а також зростає обсяг виробленої продукції. Центром борошномельного виробництва усього Правобережжя було місто Київ. Найпотужнішими підприємствами було акціонерне товариство київського парового млина Я. І. Кельберг і К^о з капіталом на 1 грудня 1912 р. у 500000 крб. та товариство “Київський млин” з капіталом у 2500000 крб. Зокрема, на останньому працювало на початку ХХ ст. близько 130

робітників. Зазначено, що розміщення борошномельних підприємств на території губерній відбувалося нерівномірно. В окремих волостях могли функціонувати десятки млинів, а в деяких – лише одиниці.

Охарактеризовано розвиток технічного прогресу у борошномельному виробництві. Зазначається, що у другій половині XIX – на початку XX ст. існувало декілька типів млинів: водяні, вітряні, тартаки (з кінськими приводами) та парові. Всі вони співіснували одночасно на території Правобережної України. Найбільш поширеними були водяні та вітряні, але найпотужнішими – парові. Використання парової техніки дозволило значно збільшити обсяги виробництва та вивести борошномельну промисловість на передові позиції в економіці Київської, Подільської та Волинської губерній. Водночас, відмічено, що парові млини не були найчисельнішими. В окремих регіонах не існувало жодного парового млина. Саме тому, станом на початок XX ст., промисловий переворот, який розпочався у борошномельному виробництві в другій половині XIX ст. так і не завершився.

Наведено характеристику основних форм внутрішньої торгівлі на Правобережній Україні у другій половині XIX – на початку XX ст., зокрема: ярмаркової, базарної та стаціонарної. Після проведення реформи 1861 р. основною поступово стає продаж борошномельної продукції у мережі крамниць та магазинів. Майже у кожному населеному пункті у досліджуваний період відбувався ярмарок або базар. Вони забезпечували потреби населення у необхідних промислових та сільськогосподарських товарах. Виникають також спеціалізовані магазини, які продавали виключно муку. Окремі з них відзначалися великим обігом товарів. Наприклад, крамниці Якова Шпільберга, Йосифа Бялика, Мартка Каменіра, Яшка Альперта, Пейсаха Донце в м. Житомирі. Зазначено, що внутрішня торгівля, особливо стаціонарна, на території Київської, Подільської та Волинської губерній у досліджуваний період перебувала в руках євреїв. Саме вони становили найбільшу кількість торговців.

Значну увагу приділено зовнішній торгівлі борошномельною продукцією, яка виготовлялася на Правобережжі у досліджуваний період. Встановлено, що

основними напрямками експорту борошна, круп та висівок були країни Центрально-Східної Європи та інші регіони Російської імперії. Водночас, у порівнянні із експортом зерна, вивезення борошномельної продукції становило незначну частину. Це пояснюється слабкістю економіки Російської імперії, недостатнім рівнем технічного розвитку млинів та непослідовністю політики уряду на зовнішніх ринках

Автором відзначено, що важливе значення для соціально-економічного життя українських земель відігравала розгалужена транспортна мережа. У досліджуваний період вона складалася із водних, сухопутних та залізничних шляхів. Будівництво залізнодорожних магістралей дало змогу об'єднати розрізнені промислові регіони в єдиний економічний простір та значно пришвидшити транспортування сировини та товарів на зовнішні і внутрішні ринки. Це, у свою чергу, сприяло зростанню борошномельного виробництва Правобережної України.

Ключові слова: Правобережна Україна, борошномельна промисловість, млин, технічний переворот, Російська імперія, ярмарок.

Annotation

Stokolosa T.A. The development of the flour-milling industry in Right-Bank Ukraine in the second half of XIX – the beginning of XX century. - Qualifying scientific paper on the rights of the manuscript.

Dissertation for a scientific degree Doctor of Philosophy in the field of history in specialty 032 – history and archeology. Ternopil Volodymyr Hnatiuk National Pedagogical University, Ternopil, 2021.

The complex research of the development of flour-milling industry on the territory of Right-Bank Ukraine in the second half of the XIX – the beginning of XX century is carried out in the dissertation. An analysis of the existing historiographic base on the investigated issues was made, which certified that this sphere of industry was studied only in the general context of the economic development of Ukrainian lands in the post-reform period. There are several works that touch on some aspects of flour-milling

production in the Kyiv, Podillya and Volyn governorates, but for the most part, they are fragmentary and generalized.

The existing historiographical base of the study is conditionally divided into three groups: 1) the work of researchers of the pre-Soviet period; 2) Soviet historiography; 3) the works of modern historians. It was found that they differ in the methodological approaches used by historians. For the works of Russian Empire period, a characteristic feature was the descriptiveness of the phenomena. The authors only occasionally conducted a superficial analysis of the presented processes and facts. At the same time, they initiated the study of the flour-milling industry in Right-Bank Ukraine. Their works contain extremely valuable statistical material that was used during research. The analysis of Soviet historiography has shown that the researchers of this period have a methodological and ideological commitment. They greatly exaggerated the role and place of industrial workers in the development of the society at that time.

A new stage in the study of industrial development of Ukraine in the second half of the XIX – the beginning of XX century began with the proclamation of independence in 1991. A number of works appear that highlight little-known aspects of the economic development of Ukrainian lands in the post-reform period. There is also growing interest in the problems of flour-milling production in the territory of Right-Bank Ukraine. Articles that explore local-level milling or on the history of individual mills are published. But, despite these circumstances, the problem of flour-milling production in the territories of Kyiv, Podillya and Volyn governorates has not been the subject of a separate comprehensive historical study.

The author describes the characteristics of flour-milling production in Kyiv, Volyn, and Podillya governorates in the second half of the XIX – the beginning of XX century. It is established that in the period under research this industry has been actively developing. The number of enterprises and the value of their products are increasing. This tendency is demonstrated in the statistics provided for each governorate of the Right Bank. The development of flour-milling production was marked by periodic crisis phenomena. Particularly noticeable was the crisis of the 1880s, which was caused by the overproduction of products. Due to this, some of the enterprises have reduced

production volumes and some have discontinued operations. In order to avoid economic turmoil, a monopolistic association of flour mills was created. His activities were aimed at regulating production volumes, protecting the interests of entrepreneurs and controlling prices.

It is defined that in the second half of the XIX – the beginning of XX century in the Russian Empire issued a number of legal acts that regulated the functioning of the flour-milling industry. They were marked by progressive tendencies and expansion of the social base of entrepreneurs. Anyone who has obtained the appropriate permission could engage in trade and business activities. At the same time, at the legislative level, the Russian government was marked by inconsistency in its decisions. In the absence of a clear system of legal regulation, progressive reforms in the milling industry in the beginning of XX century have never been completed.

It was found that during the period under research, the process of industrial capitalization was taking place. But due to a number of factors, such as the economic weakness of the Russian Empire, the encouragement of cash imports rather than materials, and the absence of a capital owner, the government was forced to attract foreign investors. The most active were the French, Belgian and English entrepreneurs. This process was ambiguous. On the one hand, the penetration of foreign capital stimulated the domestic industry, in particular, the flour-milling. On the other, it facilitated the industrial and financial exploitation of Ukrainian lands.

The author analyzes separately the formation of industrial workers in the flour-milling industry. It was found that the main sources of replenishment of this social group were former serfs, rural and urban artisans and handicraft producers. The flour-milling industry, compared to other industries, was not marked by a large number of employees at the enterprises. At the industrial mills of Right-Bank Ukraine in the beginning of XX century, the average number of workers at one mill was: Kyiv governorate - 16-17, Volyn governorate - 15-16 people, Podillya - 15 people. It was also found that much attention was paid to safety during the work at the mill. This is due to the fact that many enterprises used complex mechanisms and steam engines to work with certain technical skills and rules of operation. At the same time, despite the strict

regulation of the production process, flour-milling enterprises often had accidents that sometimes lead to death.

It was found that in the second half of the XIX – the beginning of XX century there was an active process of forming a class of entrepreneurs. After liberal reforms in the 1860s, representatives of all strata of society gained access to entrepreneurship. The most active people were those who owned some money and could direct them to develop their own production. First of all, they were merchants and landlords. By nationality, entrepreneurs in the Right-Bank Ukraine were mostly Jews and Poles. They owned the largest and most powerful mills. For example, L. Brodsky's mill in Kyiv and M. Kholodenko's in Zhytomyr. The Ukrainians were unable to form a single ethnic business group and owned, for the most part, small mills that milled grain for the needs of the surrounding area.

In the course of the research the system of training of qualified personnel for the needs of flour-milling production of Right-Bank Ukraine during the post-reform period was characterized. It was found that the vocational education system at that time was not clearly organized. The creation and operation of technical schools and colleges were often initiated by the local community or individual entrepreneurs. Therefore, each educational establishment was unique, unlike any other. Only in March 1888 was issued the "Basic principles for industrial schools (secondary, technical, lower technical, artisan schools, general industrial schools)". From now on, specialized educational establishments were divided into 3 groups: 1. Training of artisans, 2. Training of industrial workers, 3. Training of agricultural workers. At the same time, there were no specialized educational establishments on the territory of Right-Bank Ukraine during the period under the research, which trained exclusively workers for the flour-milling industry. Due to this fact, graduates of general technical schools and colleges worked at the mills.

The author analyzes the development of flour-milling production infrastructure and productivity in the territory of Right-Bank Ukraine. It is established that during the studied period the number of mills in Kyiv, Podillya and Volyn governorates is increasing and the volume of production is increasing. The center of flour-milling

production on the Right Bank was Kyiv. The most powerful enterprises were the joint stock company of the Kyiv steam mill JI Kelberg and K^o with the capital on December 1, 1912 in 500000 rubles. and the association “Kyiv Mill” with a capital of 2500,000 rubles. In particular, in the last one, in the beginning of XX century worked about 130 workers. It was noted that the distribution of flour mills in the governorates was uneven. Dozens of mills could operate in individual parishes, and in some, only few of them.

The development of technological progress in flour milling production is characterized. It is noted that in the second half of the XIX – the beginning of XX century there were several types of mills: water, windmills, horse-drawn tarts and steam mills. All of them coexisted on the territory of Right-Bank Ukraine. The most common were water and wind, but the most powerful were steam mills. The use of steam technology has allowed to increase production volumes and to bring the flour-milling industry to the leading positions in the economies of Kyiv, Podillya and Volyn governorates. At the same time, it was noted that steam mills were not the largest. There were no steam mills in individual regions. That is why, as of the beginning of the XX century an industrial revolution that began in the flour-milling industry in the second half of the XIX century didn't end.

The description of the main forms of domestic trade in Right Bank Ukraine in the second half of the XIX – the beginning of XX century in particular: fair, market and stationary. After the reform of 1861, the main gradually became the sale of flour products in a network of shops and stores. Almost every settlement during the period under research had a fair or market. They provided the needs of the population in the necessary industrial and agricultural goods. There were also specialized stores that sell only flour. Some of them were characterized by high turnover of goods. For example, the shops of Jacob Spielberg, Joseph Bialyk, Mark Kamenir, Yashko Alpert, Peysakh Donetsk in Zhytomyr. It was noted that domestic trade, especially stationary, in the territories of Kyiv, Podillya and Volyn governorates was in the hands of Jews during the period under research. They were the largest number of traders.

Considerable attention was paid to foreign trade in flour-milling products, which were produced on the Right Bank during the period under research. It was found that

the main destinations for the export of flour, cereals and bran were the countries of Eastern-Central Europe and other regions of the Russian Empire. At the same time, in comparison with grain exports, the export of flour products formed a small part. This is due to the weakness of the economy of the Russian Empire, the lack of technical development of the mills and the inconsistency of the government's policy in foreign markets.

The author noted that an extensive transport network played an important role in the socio-economic life of Ukrainian lands. During the period under research it consisted of water, land and railways. The construction of railway lines has enabled the integration of disparate industrial regions into a single economic space and significantly accelerated the transportation of raw materials and goods to foreign and domestic markets. This contributed to the growth of flour-milling production of Right-Bank Ukraine.

Keywords: Right-Bank Ukraine, flour-milling industry, mill, industrial revolution, Russian Empire, fair.

СПИСОК ОПУБЛІКОВАНИХ ПРАЦЬ ЗА ТЕМОЮ ДИСЕРТАЦІЇ

Наукові праці, в яких опубліковано основні результати дослідження:

1. Стоколоса Т. А. Технічні вдосконалення у борошномельній промисловості Правобережної України у другій половині XIX – на початку XX ст. *Наукові записки Тернопільського національного педагогічного університету імені Володимира Гнатюка. Серія: Історія / За заг. ред. проф. І. С. Зуляка.* Тернопіль: Вид-во ТНПУ ім. В. Гнатюка. 2016. Вип. 2. Ч. 1. С. 34–39.
2. Стоколоса Т. А. Інфраструктура та продуктивність борошномельної промисловості Подільської губернії у другій половині XIX – на початку XX ст. *Гуржіївські історичні читання.* Черкаси: Вид. Чабаненко Ю.А. 2017. Вип. 11. С. 89–93.
3. Стоколоса Т. А. Інфраструктура та продуктивність борошномельного виробництва Волинської і Київської губерній у другій половині XIX – на початку XX ст. *Переяславський літопис.* 2017. Вип. 12. С. 42–49.
4. Стоколоса Т. А. Збут продукції борошномельної промисловості Правобережної України на зовнішній ринках у другій половині XIX – на початку XX ст. *Наукові записки Тернопільського національного педагогічного університету імені Володимира Гнатюка. Серія: Історія / За заг. ред. проф. І. С. Зуляка.* Тернопіль: Вид-во ТНПУ ім. В. Гнатюка. 2018. Вип. 2. Ч. 2. С. 3–8.
5. Стоколоса Т. А. Торгівля продукцією борошномельної промисловості на території Волинської губернії у другій половині XIX – на початку XX ст. *Гілея.* 2018. Вип. 134 (7). С. 18–22.
6. Стоколоса Т. А. Національний склад підприємців у борошномельній промисловості Правобережної України у другій половині XIX – на початку XX ст. *Науковий вісник Ужгородського національного університету. Серія: Міжнародні відносини.* 2019. Вип. 6. С. 33–39.
7. Стоколоса Тарас. Проблематика борошномельного виробництва Правобережної України другої половини XIX – початку XX ст. у працях сучасних українських дослідників. *Knowledge, Education, Law, Management.* 2020. №5 (33). Вип 4. С. 82–89.

Наукові праці, які засвідчують апробацію матеріалів дисертації

1. Стоколоса Т. А. Ярмаркова торгівля в Подільській губернії у другій половині XIX – на початку XX ст. *Історична наука в Україні: сучасний стан і перспективи*: Матеріали Міжнародної науково-практичної конференції (3-4 листопада 2016 р., Вінниця). Вінниця, 2016. С. 14–17.
2. Стоколоса Т. А. Характеристика борошномельного виробництва Подільської губернії у другій половині XIX – на початку XX ст. *Теорія і практика сучасної науки*: Матеріали Міжнародної науково-практичної конференції (24-25 лютого 2017 р., Дніпро). У 2-х частинах. Херсон, 2017. Ч.1. С. 221–224.
3. Стоколоса Т. А. Правове регулювання діяльності борошномельної промисловості Правобережної України у другій половині XIX – на початку XX ст. *Zbior artykulow naukowych. Konferencji Miedzynarodowej Naukowo-Praktycznej "Priorytetowe obszary badawcze: od teorii do praktyki"* (28/02/2017). Warszawa: Wydawca: Sp. Z o. o. "Diamond traditing tour", 2017. С. 52–55.
4. Стоколоса Т. А. Утворення монополістичного об'єднання у борошномельній промисловості у другій половині XIX ст. *Матеріали VI Всеукраїнської науково-практичної конференції: "Історико-філософські дослідження молодих учених"* (26 квітня 2018 р., Суми). Суми, 2018. С. 104–106.
5. Стоколоса Т. А. Базарна та стаціонарна торгівля борошномельною продукцією на території Подільської губернії у другій половині XIX – на початку XX ст. *Дні науки*: Матеріали Всеукраїнської науково-практичної конференції (26–28 вересня 2018 р., Тернопіль). Тернопіль, 2018. Вип. 8. С. 76–79.
6. Стоколоса Т. А. Характеристика борошномельного виробництва Правобережної України у другій половині XIX – на початку XX ст. *Трансформація наукових парадигм упродовж XX – XXI ст.*: Матеріали Всеукраїнської науково-практичної конференції (14 листопада 2018 р., Тернопіль.). Тернопіль, 2018. Вип. 10. С. 25–29.
7. Стоколоса Т. А. Борошномельне виробництво у м. Житомир наприкінці XIX – на початку XX ст. *Суспільні науки: виклики і сьогодення*: Матеріали

міжнародної науково-практичної конференції (7–8 червня 2019 р., Одеса).
Одеса, 2019. С. 31–34.

8. Стоколоса Т. А. Травматизм робітників та пожежі на борошномельних млинах Правобережної України у другій половині ХІХ – на початку ХХ ст. *Треті Геретівські читання: Матеріали Всеукраїнської науково-практичної конференції з міжнародною участю* (14 червня 2019 р., Тернопіль). Тернопіль, 2019. Вип. 14. С. 29–31.

ЗМІСТ

| | |
|--|-----|
| АНОТАЦІЯ | 2 |
| ПЕРЕЛІК УМОВНИХ ПОЗНАЧЕНЬ..... | 17 |
| ВСТУП..... | 18 |
| РОЗДІЛ 1. ІСТОРИОГРАФІЧНИЙ ОГЛЯД ТА ДЖЕРЕЛЬНА БАЗА ДОСЛІДЖЕННЯ | 24 |
| 1.1. Історіографія дослідження | 24 |
| 1.2. Джерельна база | 42 |
| 1.3. Методологія та методи дослідження..... | 49 |
| РОЗДІЛ 2. ЗАГАЛЬНА ХАРАКТЕРИСТИКА БОРОШНОМЕЛЬНОЇ ПРОМИСЛОВОСТІ | 83 |
| 2.1. Загальний нарис становища промисловості | 83 |
| 2.2. Економічна політика держави | 99 |
| 2.3. Капіталізація промисловості | 113 |
| 2.4. Особливості формування класу підприємців, інженерно-технічних кадрів та робітників борошномельної промисловості..... | 121 |
| РОЗДІЛ 3. МАТЕРІАЛЬНО-ТЕХНІЧНА БАЗА ПРОМИСЛОВОСТІ..... | 165 |
| 3.1. Інфраструктура та продуктивність підприємств..... | 165 |
| 3.2 Напрямок технічних удосконалень у промисловості..... | 180 |
| РОЗДІЛ 4. ЗБУТ ПРОДУКЦІЇ БОРОШНОМЕЛЬНОЇ ПРОМИСЛОВОСТІ | 198 |
| 4.1. Торгівля на внутрішніх ринках..... | 198 |
| 4.2. Зовнішня торгівля та розвиток транспортної мережі..... | 216 |
| ВИСНОВКИ..... | 245 |
| СПИСОК ВИКОРИСТАНИХ ДЖЕРЕЛ ТА ЛІТЕРАТУРИ | 251 |
| ДОДАТКИ..... | 283 |

ПЕРЕЛІК УМОВНИХ ПОЗНАЧЕНЬ

Верста – 500 сажнів, 1,067 км

Держархів Житомирської області – Державний архів Житомирської області

Держархів Тернопільської області – Державний архів Тернопільської області

Держархів Хмельницької області – Державний архів Хмельницької області

Десятина – 2400 квадратних сажнів, 21600 квадратних аршинів, 1,092 га

Пуд – 40 фунтів, 16,38 кг

Постав – жорна

ЦДІАК – Центральний державний історичний архів України, м. Київ

Четверть – 64 фунти (25,6 кг)

ВСТУП

Актуальність теми визначається необхідністю комплексного дослідження розвитку борошномельного виробництва на території Правобережної України у другій половині XIX – на початку XX ст., висвітленням місця галузі у соціально-економічному житті краю.

У 1861 р. в Російській імперії, до складу якої входили також українські землі, зі скасуванням кріпосного права, розпочинається період ліберальних реформ, які охопили основні сфери життя суспільства. Значний вплив вони мали на соціально-економічний розвиток. Активними темпами зростає промисловість, розширюється внутрішній ринок. Не була винятком і борошномельна галузь. У другій половині XIX – на початку XX ст. сфера виробництва борошна, круп та висівок, за обсягами та вартістю продукції, починає займати ключові позиції в економіці Київської, Подільської та Волинської губерній. Упродовж незначного періоду борошномельна промисловість пройшла розвиток від дрібного млина, на якому використовувалась сила води та вітру та працювало декілька людей, до великих підприємств із власною інфраструктурою, ринками збуту, десятками робітників, а також використанням парових, а згодом дизельних та електричних двигунів.

Відповідно, такий цінний історичний досвід слід використовувати для розвитку сучасного борошномельного виробництва в незалежній Україні.

Врахування особливостей розвитку економіки українських земель у досліджуваний період разом із її досягненнями, кризовими явищами та непослідовною політикою держави є надзвичайно важливим для побудови моделі економічного життя держави. Така необхідність зумовлюється також і тим, що на сучасному етапі українська промисловість переживає значну кількість явищ, які були притаманні для другої половини XIX – початку XX ст.: перехід від однієї системи господарювання до іншої. Саме тому доцільно проаналізувати альтернативні методи та форми господарського розвитку України в теперішніх умовах. Досягненню поставленої мети, сприяє комплексне дослідження та

характеристика розвитку борошномельного виробництва у другій половині XIX – на початку XX ст. на території Київської, Подільської та Волинської губерній.

Актуальність досліджуваної тематики також зумовлюється тим, що у вітчизняній та зарубіжній історичній науці приділялося досить мало уваги проблематиці розвитку борошномельного виробництва на Правобережній Україні у другій половині XIX – на початку XX ст. Є декілька праць, які відображають окремі аспекти функціонування борошномельної галузі, але, здебільшого, вони є фрагментарними, узагальненими. Основна увага в таких дослідженнях приділяється розвитку промисловості українських земель у пореформений період в цілому.

Необхідність комплексного дослідження борошномельного виробництва також зумовлюється наявністю значної кількості архівних та історіографічних матеріалів, які вимагають подальшої систематизації та критичного аналізу.

Зв'язок роботи з науковими програмами, планами, темами. Дисертаційне дослідження виконувалося в рамках планів науково-дослідної роботи кафедри історії України, археології та спеціальних галузей історичних наук Тернопільського національного педагогічного університету імені Володимира Гнатюка і є складовою частиною теми: “Актуальні проблеми історії XIX – XX ст.”(номер державної реєстрації 011U002130)

Мета – комплексно дослідити та охарактеризувати розвиток борошномельної промисловості на території Правобережної України у другій половині XIX – на початку XX ст.

Для досягнення поставленої мети необхідно вирішити наступні **завдання**:

- ✓ з'ясувати стан наукової розробки досліджуваної проблематики, рівень і повноту забезпечення джерельної бази, визначити методологічну основу дослідження;
- ✓ охарактеризувати особливості функціонування борошномельної промисловості на Правобережній Україні у пореформений період;
- ✓ висвітлити нормативно-правову базу, яка регулювала і спрямовувала розвиток борошномельного виробництва у досліджуваний період;

- ✓ розкрити особливості фінансування борошномельної галузі;
- ✓ визначити джерела і шляхи формування та поповнення кадрів для борошномельної промисловості;
- ✓ проаналізувати напрямки матеріально-технічних вдосконалень у галузі;
- ✓ охарактеризувати основні напрямки та обсяги збуту промислової продукції борошномельної галузі.
- ✓ розкрити особливості розвитку транспортної мережі на Правобережній Україні та її значення для борошномельного виробництва.

Об'єкт дослідження – соціально-економічні процеси, які відбувалися на Правобережній Україні у досліджуваній період.

Предмет дослідження – розвиток борошномельної промисловості на Правобережній Україні у другій половині XIX – на початку XX ст.

Методологічна основа дисертації. Дослідження ґрунтується на використанні основних принципів, зокрема: історизму, об'єктивності, соціального підходу та альтернативності. Також використано значну кількість методів, які дали змогу комплексно висвітлити проблематику розвитку борошномельного виробництва на території Правобережної України у другій половині XIX – на початку XX ст. Їх можна розділити на дві групи: 1) загальнонаукові методи: дедуктивний, індуктивний, історичний, логічний, порівняння, синтезу і аналізу; 2) спеціальні історичні методи: історико-генетичний, історико-хронологічний, проблемно-хронологічний, історико-типологічний, статистичного аналізу та метод періодизації.

Хронологічні рамки роботи визначені його тематичної спрямованістю і охоплюють період з другої половини XIX ст. (з 1861 р. – скасування кріпосного права) до початку XX ст. (1914 р., коли економіка почала спрямовуватись на забезпечення ведення військових дій). Такий підхід дозволив проаналізувати та дослідити особливості і характерні риси розвитку борошномельного виробництва на території Київської, Подільської та Волинської губерній у зазначений період.

Територіальні межі охоплюють кордони трьох правобережних губерній України, які входили до складу Російської імперії, зокрема: Київської,

Подільської та Волинської. На сьогодні ці території охоплюють межі Вінницької, Хмельницької, Рівненської, Волинської, Київської, Житомирської, Черкаської, а також, частково – Одеської, Тернопільської та Кіровоградської областей.

Наукова новизна отриманих результатів полягає в наступному:

уперше:

- проведено комплексне дослідження борошномельного виробництва Правобережної України у пореформений період, що дало змогу відтворити умови соціально-економічного розвитку українського суспільства у другій половині XIX – на початку XX ст. ;
- введено до наукового обігу значну кількість архівних матеріалів, які раніше не використовувалися дослідниками, що дозволило висвітлити недосліджені аспекти функціонування борошномельної промисловості на території Київської, Подільської та Волинської губерній;
- аналіз процесу формування працівників у борошномельній промисловості сприяв становленню основних джерел їх поповнення, чисельності, умовам праці, розмірам заробітної плати, а також організації техніки безпеки на млинах;
- висвітлено вплив прогресивних державних реформ другої половини XIX ст. на розвиток борошномельної галузі досліджуваного періоду, що свідчить про намагання Російської імперії реорганізувати економічне життя країни на основі ринкових відносин;

поглиблено:

- дослідження еволюції матеріально-технічної бази борошномельної промисловості на Правобережній Україні у другій половині XIX – на початку XX ст., яке дозволило охарактеризувати основні типи млинів та їхні конструктивні особливості, простежити процес промислового перевороту у галузі;
- вивчення інфраструктури та продуктивності борошномельних підприємств на території Київської, Подільської та Волинської

губерній, що дало можливість простежити динаміку розвитку виробництва;

- порівняння залізничного, водного та сухопутного транспорту дозволило визначити значення транспортної мережі для розвитку внутрішньої і зовнішньої торгівлі борошномельними продуктами;

набуло подальшого розвитку:

- аналіз змін у нормативно-правових актах, на основі яких здійснювали свою діяльність борошномельні підприємства Правобережної України у досліджуваний період;
- дослідження основних форм внутрішньої торгівлі борошномельною продукцією на території Правобережжя.

Апробація результатів дослідження. Основні положення, висновки та матеріали дисертаційного дослідження представлені у доповідях на наукових та науково-практичних конференціях, зокрема: Міжнародна науково-практична конференція “Історична наука в Україні: сучасний стан і перспективи” (3-4 листопада 2016 р., Вінниця); Міжнародна науково-практична конференція “Теорія і практика сучасної науки” (24-25 лютого 2017 р., Дніпро); Zbiór artykułów naukowych. Konferencji Międzynarodowej Naukowo-Praktycznej “Priorytetowe obszary badawcze: od teorii do praktyki” (28.02.2017, Warszawa); VI Всеукраїнська науково-практична конференція “Історико-філософські дослідження молодих учених” (26 квітня 2018 р., Суми); Всеукраїнська науково-практична конференція “Дні науки” (26–28 вересня 2018 р., Тернопіль); Всеукраїнська науково-практична конференція “Трансформація наукових парадигм упродовж XX–XXI ст.” (14 листопада 2018 р., Тернопіль); Міжнародна науково-практична конференція “Суспільні науки: виклики і сьогодення ”(7–8 червня 2019 р., Одеса); Всеукраїнська науково-практична конференція з міжнародною участю “Треті Геретівські читання”(14 червня 2019 р., Тернопіль).

Публікації. Основні положення та результати дослідження відображено у 15 публікаціях, 6 із яких – у наукових фахових виданнях України (п’ять з яких

входять до міжнародних науко метричних баз даних), 1 – іноземне видання, 8 – матеріали всеукраїнських та міжнародних наукових конференцій.

Обсяг і структура дисертації. Робота складається із анотації, переліку умовних позначень, вступу, чотирьох розділів, висновків, списку використаних джерел та літератури (326 позицій), 17 додатків (10 таблиць, 3 – текстовий матеріал, 1 фото, 2 схеми, 1 карта). Загальний обсяг дисертації становить 304 сторінки, з яких 189 – основний текст.

РОЗДІЛ 1. ІСТОРИОГРАФІЧНИЙ ОГЛЯД ТА ДЖЕРЕЛЬНА БАЗА ДОСЛІДЖЕННЯ

1.1. Історіографія дослідження

Проблематика борошномельного виробництва України другої половини ХІХ – початку ХХ ст. активно вивчається дослідниками більш як 100 років. Є значна кількість праць, які висвітлюють промислове життя українських земель. Проте питання розвитку борошномельної промисловості так і не стало предметом спеціального комплексного історичного дослідження. Здебільшого, борошномельне виробництво висвітлюється в контексті вивчення інших сфер промисловості. Історіографічний комплекс, стосовно досліджуваної проблематики, можна умовно розділити на три групи: 1) праці дорадянського періоду; 2) радянська історіографія; 3) праці сучасних істориків. Такий поділ зумовлюється не тільки хронологічними рамками, але й різними підходами до дослідження питання, об'єктивністю розгляду та методологією.

Праці першої групи охоплюють період з другої половини ХІХ ст. – до 1914 р. Нижньою хронологічною межею є 1861 р., коли відбулося скасування кріпосного права у Російській імперії і економіка почала функціонувати на основі ринкових відносин. Верхня хронологічна межа – початок Першої світової війни та перебудова промисловості для ведення військових дій.

Серед праць дослідників зазначеної історіографічної групи слід, насамперед, відмітити В. Гульдмана і його книгу “Подольская губерния. Опыт географическо-статистического описания”, у якій автор висвітлює розвиток промисловості та сільського господарства на території Поділля. Значна увага приділена борошномельному виробництву та торгівлі. Зокрема, В. Гульдман надає інформацію про інфраструктуру борошномельних підприємств із розділенням на окремі повіти, суму виробництва та ярмаркову торгівлю в межах губернії [1].

Важливим історичним джерелом є праця В. Гульдмана “Справочная книжка Подольской губернии”. Автор наводить інформацію про стан борошномельного

виробництва на території губернії у період 1882–1886 рр.: суму виробництва, кількість та типи млинів, чисельність робітників [2].

Значний інтерес становить праця В. Денисова “Ярмарки” видана у 1911 р. У якій наведено інформацію щодо торгівлі на території Правобережної України. Зокрема, список ярмарків Київської та Подільської губерній із зазначенням їх товарообігу та тривалості. Значну увагу автор приділив Київському Контрактовому ярмарку [3].

Варто відзначити працю П. Ляценка “Русская мукомольная промышленность и торговля мукой: Экономическо-статистический очерк”. Автор характеризує стан борошномельного виробництва на території Російської імперії. Значну увагу він також приділив Правобережній Україні. Висвітлено інфраструктуру та обсяги виробництва млинів, напрями експорту муки та труднощі, які виникають під час реалізації продукції на зовнішніх ринках [4].

У праці В. Мозгового “Киевская губерния. Очерк” знаходимо статистичні дані по кількості млинів у Київській губернії в 1878 р. та сумі їх виробництва, кількісні показники робітників, а також описано найбільші млини краю [5].

В. Гомилевський у своїй праці “Организация хозяйства: пособие для устройства русских именей” подає загальну характеристику млинарства та млинів у Російській імперії. Автор виділяє основні типи млинів (водяні, вітряні та парові), а також зазначає переваги та обсяги виробництва кожного із них. Заслугою В. Гомилевського є порівняння розмірів капіталів, які необхідно вкласти для повноцінного функціонування певного типу млина [6].

Цінним джерелом інформації, стосовно борошномельного виробництва Волинської губернії, є дослідження А. Забелина “Военно-статистическое обозрение Волынской губернии”. Автор наводить відомості про кількість млинів у губернії станом на 1887 р., національний склад підприємців, найбільші млини, напрями та обсяги збуту муки [7].

Технічні аспекти виробництва муки охарактеризовано у праці А. Маркушевича “Размол на вальцах. Краткий очерк, методы повторительного размолла на вальцевых станках, принятой в России”. У якій автор максимально

повно висвітлює особливості вальцьового розмелювання зерна, види вальців та їхні переваги в порівнянні із жорновим [8].

Заслуговує особливого значення праця П. Федорова “Мукомольное производство. Практическое руководство для землевладельцев, мукомолов и т.п. для преподавания в сельскохозяйственных и землевладельческих школах”. У ній на значній кількості матеріалів наведено принципи жорнового та вальцьового помелу, а також їх порівняння. Особливу увагу автор акцентує на перевагах саме вальцьового розмелювання над всіма іншими [9].

У праці П. Козьміна “Мукомольное производство. Курс лекцій читанный в Киевском политехническом институте им. Императора Александра II” висвітлено повний процес виробництва муки: від опису зерна до очищення готової продукції [10].

В історіографії періоду Російської імперії, стосовно розвитку борошномельної промисловості, знайшла своє відображення також проблематика зовнішньої торгівлі мукою. Зокрема, слід відмітити працю М. Селихова “Русское мукомолье в борьбе с германской конкуренцией на международном рынке: причины упадка нашего экспорта и меры к поощрению вывоза русской муки за границу”. Автором здійснено аналіз основних проблем експорту муки, наведено статистичне порівняння вивезення пшеничної муки між різними країнами у 1905–1911 рр. Також він пропонує ряд заходів для покращення зовнішньої торгівлі [11].

Підсумовуючи історіографію дорадянського періоду слід відмітити, що для дослідників не було характерним проведення глибокого аналізу наявної інформації. Їхні праці, здебільшого, мають описовий характер та насичені значним обсягом статистичних відомостей. Водночас, саме такі дослідження володіють значною історичною цінністю. Оскільки інформація, яка у них відображена була отримана безпосередньо із першоджерел.

Їхні автори брали участь у процесах, які відбувалися в борошномельній промисловості. Значна частина з них за освітою були інженерами, технологами, займалися викладацькою діяльністю та намагалися позитивно вплинути на розвиток борошномельного виробництва.

Другу історіографічну групу становлять дослідження радянського періоду. Його нижньою хронологічною межею є 1920-ті рр. – встановлення влади більшовиків на українських землях. Верхньою – 1991 р. – проголошення незалежності України.

Важливим джерелом для дослідження борошномельного виробництва є праця П. Козьміна “Мукомольное производство” видана у 1938 р. Це було вже п’яте видання. Автор, будучи інженером та доктором технічних наук, зміг повністю описати процес розмелювання пшениці та жита. Наводиться історична характеристика борошномельного виробництва у різні історичні періоди та опис основної сировини – зерна з ботанічної точки зору. П. Козьмін детально висвітлює процес підготовки зерна до переробки, акцентуючи увагу на необхідності його очищення. В одному із розділів своєї праці дослідник характеризує технічні особливості розмелювання зерна. Його дослідження використовувалось для навчання у профільних закладах до середини ХХ ст. [12].

У праці О. Нестеренка “Розвиток капіталістичної промисловості і формування пролетаріату на Україні вкінці ХІХ – на початку ХХ ст.” автор виділяє окремі етапи розвитку найважливіших галузей промисловості. Значну увагу приділено процесу формування робітників. Зокрема, джерела поповнення цього прошарку суспільства. Важливими є наведені статистичні дані стосовно кількості робітників у борошномельній промисловості [13].

Досліджувана проблематика також висвітлюється у праці П. Ляценка “История народного хозяйства СССР”. Автор звертає увагу на те, що в Російській імперії промисловий переворот розпочався набагато пізніше, ніж в країнах Західної Європи і тривав довше. Це пояснюється існуванням, навіть у післяреформений період, пережитків кріпосницької системи. У контексті нашого дослідження важливу інформацію у праці П. Ляценка становить інформація стосовно джерел формування промислових робітників, в тому числі і в борошномельній промисловості, та основні аспекти державної політики, яка реалізовувалась в економіці країни [14].

Цінним джерелом для вивчення розвитку борошномельної промисловості на Правобережній Україні у другій половині XIX – на початку XX ст. є дослідження Л. Мельника “Технічний переворот на Україні у XX ст.”, у якому автор висвітлює процес технічної трансформації в основних сферах промислового виробництва: цукровій, винокурній, борошномельній та інших галузях [15].

Стосовно стану борошномельної галузі, то автор зазначає, що зважаючи на тісний зв’язок із сільськогосподарським виробництвом та наявність великої кількості дрібних млинів, технічний переворот у цій сфері в досліджуваній період так і не був завершений [15, с. 105].

В контексті дослідження розвитку борошномельного виробництва на території Правобережної України заслуговує на увагу комплекс праць І. Гуржія, які присвячені проблематиці торгівлі, транспортного забезпечення, а також формування промислових робітників.

Варто відзначити ґрунтовну працю І. Гуржія “Україна в системі всеросійського ринку 60–90-х років XIX ст.”. Дослідження базується на значній кількості матеріалів, в тому числі – архівних. Автор висвітлює місце українських губерній у ринку Російської імперії. Особлива увага акцентується на висвітленні ролі транспорту для промислового розвитку. І. Гуржій послідовно, наводячи статистичні відомості, характеризує значення та процес розвитку найважливіших транспортних шляхів: залізничних, річкових та морських. Ми погоджуємось із висновками автора про те, що залізничні станції, річкові пристані і морські порти були місцями зосередження вантажів, та, водночас, важливими торговими пунктами, які пов’язувались між собою.

Автор описує три форми внутрішньої торгівлі: ярмаркову, базарну та стаціонарну. Зазначається, що незважаючи на постійне зростання та розширення обсягів стаціонарної торгівлі, ярмарки не втрачають свого значення. Про що свідчать численні звернення жителів різних населених пунктів із проханнями про відкриття нових та збільшення тривалості уже діючих ярмарків [16].

Питанням ярмаркової торгівлі присвячена стаття І. Гуржія “Українські ярмарки та їх роль у внутрішній торгівлі Росії (60 – 90-ті роки XIX ст.)”. У якій

автор комплексно підходить до вказаної проблематики та надає детальну характеристику ярмарковій торгівлі, зазначає типи ярмарків. Значна інформація наводиться стосовно ярмарків Києва та Подільської губернії [17].

Заслуговує на увагу також праця І. Гуржія “Героїчне минуле і славне сучасне робітничого класу України”. Хоча вона безпосередньо не пов’язана із проблематикою розвитку борошномельного виробництва, але цінною є інформація стосовно формування промислових працівників. Автор наводить дані про зростання кількості робітників, їхнього походження, умов та оплати праці. Вагоме місце автор відводить питанням захисту прав працівників [18].

Проблематиці торгівлі на території України присвячені статті Б. Кругляка, зокрема: “Роль постійної торгівлі в розвитку капіталізму на Україні (60–90-ті роки XIX ст.)” та “Розвиток капіталістичних форм внутрішньої торгівлі на Україні в 60–90-х роках XIX ст.”. Автор характеризує форми внутрішньої торгівлі: ярмаркову, базарну та стаціонарну. Особлива увага приділена причинам зростання стаціонарної торгівлі та кількості торговців [19–20].

Питання зовнішньої торгівлі борошномельною продукцією висвітлено у праці В. Дена “Положение России в мировом хозяйстве”. Дослідник висвітлює статистичні відомості стосовно вартості вивезеної закордон муки та круп і порівнює її з іншими товарами, які експортувалися із Російської імперії [21].

Окремі аспекти борошномельного виробництва Подільської губернії висвітлені у монографії С. Городецького “Сільське господарство Поділля перед світовою війною”. Автор ставить за мету навести якомога детальнішу картину стану сільського господарства Поділля на початку XX ст. Охарактеризовано стан транспортної мережі, напрями та обсяги вивезення борошна на зовнішні та внутрішні ринки, а також продуктивність млинів Подільської губернії. Досить цікавим є твердження автора про те, що зважаючи на значну кількість борошномельних підприємств та недосконалість тогочасної статистики, важко визначити їх точну кількість, та обсяги і суму виробленої продукції [22].

У праці Н. Пономарьова “Учебник сельскохозяйственной и торговпромышленной статистики России” зазначена статистична інформація про

кількість млинів у Київській губернії у 1879 р., види муки, які вироблялися на млинах Правобережжя та обсяги експорту борошномельної продукції на зовнішні ринки [23].

Слід відмітити тритомну “Історію народного господарства Української РСР”. У томі 1 за редакцією І. Лукінова, Т. Дерев’янкіна, М. Герасимчука, В. Голобуцького та ін. наведені важливі дані стосовно місця борошномельної галузі у промисловості Правобережної України, обсяги виробництва та кількості робітників. Особливу увагу автори приділяють створенню банківсько-кредитної системи, зокрема, Державного Банку, як важливого чинника для розвитку промисловості [24].

Отже, як видно із наведених даних, праці дослідників радянського періоду є важливим джерелом для вивчення розвитку борошномельної промисловості на території Правобережної України у другій половині XIX – на початку XX ст.

Але варто відмітити, що проблематика борошномельного виробництва так і не стала предметом окремого історичного дослідження. Історики зазначеного періоду приділяли незначну увагу переробці зерна на муку. Ця сфера виробництва не досліджувалась за територіальним принципом, а розглядалася нерозривно із всеросійським ринком. Для дослідників даного періоду характерний поверхневий розгляд досліджуваного питання. Здебільшого, борошномельне виробництво вивчалось при характеристиці інших галузей промисловості.

Водночас, значна увага приділялася окремим аспектам функціонування галузі: джерела формування робітників, будівництво транспортної мережі, розвиток внутрішньої і зовнішньої торгівлі. Цінним є значний обсяг статистичних даних, які були залучені до наукового обігу. Ці відомості заповнюють прогалини, які були допущені у працях періоду Російської імперії.

Аналіз праць радянського періоду також свідчить про ідеологічну заангажованість тогочасних дослідників. Марксистсько-ленінська ідеологія значну увагу звертала на класову боротьбу робітників (пролетаріату) проти пригноблених та експлуататорів (підприємців). Значно переоцінюючи роль перших. Однобокність у дослідженнях призвела до того, що така важлива складова

соціально-економічного життя як підприємці набули, здебільшого, негативної характеристики. Ця обставина значно ускладнила об'єктивне вивчення питання борошномельного виробництва у пореформений період.

Третя група праць, які відображають розвиток борошномельного виробництва на території Правобережної України, охоплюють час із 1991 р. до сьогодні. З відновленням незалежності України проблематика виробництва борошна, круп та висівок привертає все більше уваги дослідників. Сучасні історики відходять від заангажованості радянського періоду і намагаються під новим кутом висвітлити особливості соціально-економічного життя українських земель досліджуваного періоду.

За період незалежності України проблематика розвитку борошномельного виробництва на території Правобережжя у другій половині XIX – на початку XX ст. так і не набула висвітлення в комплексному історичному дослідженні. Досить часто науковці розглядають сферу млинарства дотично до інших галузей промисловості. Висвітлюючи лише окремі напрями її розвитку.

Позитивним аспектом в сучасній історіографії є поява ряду регіональних та, навіть, локальних досліджень, які присвячені розгляду проблематики борошномельного виробництва на Правобережній Україні у другій половині XIX – на початку XX ст. відокремлено від промисловості Російської імперії. Водночас, з'явилась значна кількість праць, які переосмислюють науковий доробок істориків радянського періоду. Це, зокрема, стосується місця та ролі підприємців у розвитку галузі. Від різко негативного воно змінюється на позитивне. Підприємці розглядаються уже не як клас експлуататорів, а як важливий елемент розвитку виробництва, як засновники нових підприємств, навчальних закладів та меценати.

Важливою є праця Т. Лазанської “Історія підприємництва в Україні (на матеріалах торгово-промислової статистики XIX ст.)”. Авторка досліджує промисловий розвиток українських земель та пов'язаний з ним процес формування підприємців, які стали активними учасниками економічного життя України. Значна увага звертається на промисловий переворот у борошномельній

галузі, кризу 1880-х рр. та створення монополістичного об'єднання борошномелів. Також аналізуються форми державного регулювання економіки, соціальні та національні особливості формування підприємців, господарська діяльність торгово-промислового класу та окремих представників українського підприємництва [25].

У статті Т. Лазанської “Соціальне походження промислової буржуазії України в XIX ст.” розглядається питання соціальної приналежності промисловців. Особлива увага акцентується на поміщиках та купцях, які становили більшість. Така активна участь зазначених категорій населення була можлива завдяки тому, що вони володіли значними коштами, які вкладали у розвиток виробництва [26].

Питання формування прошарку підприємців також висвітлюється у статтях Т. Ніколаєвої “Соціокультурна характеристика підприємців України (1861–1914 рр.)”, “Соціальний та національний склад підприємницького прошарку в Україні в останній третині XIX – на початку XX ст.” та “Роль підприємців України в розвитку професійної освіти (остання третина XIX – початок XX ст.)”. У вказаних працях досліджується співвідношення підприємців різних національностей, урядова політика, а також участь і роль промисловців у становленні та розвитку професійної освіти на українських землях [27–29].

В контексті дослідження формування підприємців, їхнього значення та місця у промисловому розвитку українських земель важливу роль відіграють праці О. Доніка, зокрема, його статті “Промислове підприємництво дворянства України в XIX ст.: урядова політика, особливості розвитку, галузеві напрямки”, “Соціокультурний вимір підприємництва в Україні у другій половині XIX – на початку XX ст.”, “Етнічна диференціація і процеси соціально-культурної адаптації підприємців України в пореформену добу”. Автор на основі значної кількості матеріалів висвітлює місце і роль дворян у промисловості XIX ст. Особлива увага приділена тим галузям виробництва, які були безпосередньо пов'язані із поміщицьким землеволодінням. Важливим аспектом дослідження є характеристика національного складу підприємців (євреїв, росіян, іноземців та

українців) [30–32]. Цікавим є твердження автора, що українці не змогли утворити на власних землях міцну та організовану спільноту підприємців-господарників [32, с. 109].

Сучасні історики не оминули увагою також питання участі іноземців в українській промисловості, в тому числі – борошномельній. Цій проблематиці присвячена стаття О. Машкіна “Російське дворянство іноземного походження в промисловості України другої половини XIX - початку XX ст.”. Автор наводить загальну характеристику іноземних підприємців, зазначає дані стосовно найбільших млинів, їх інфраструктури та власників [33].

У статті П. Білецького “Участь іноземних підприємців у харчовій промисловості Подільської губернії (друга половина XIX – початок XX ст.)” автор аналізує роль підприємців іноземного походження у харчовому виробництві Поділля. З’ясовано шляхи інвестування закордонного капіталу, розвиток матеріально-технічної бази, організацію роботи іноземними фахівцями. Особливо цінною є інформація про іноземців, які були власниками млинів у Подільській губернії [34].

Як уже зазначалося, у сучасній історичній науці почали з’являтися дослідження, які присвячені регіональним та локальним питанням розвитку промисловості Правобережної України. Слід відмітити, що серед них є праці, об’єктом яких стала саме борошномельна промисловість.

Насамперед, варто відзначити статтю С. Єсюніна “Борошномельне виробництво у містах Подільської губернії наприкінці XIX – початку XX ст.”. Основну увагу автор звертає на розвиток борошномельної галузі у містах Поділля. Наводяться статистичні дані стосовно кількості млинів у 1867 р., 1895 р. та 1907 р. Також охарактеризовано окремі млини. Зокрема, у Гайсині та Балті. Заслугою автора є те, що його дослідження базується на значній кількості архівних матеріалів, які вперше вводять до наукового обігу [35].

Серед праць С. Єсюніна також слід виділити статті “Становлення банківсько-кредитної системи у містах Подільської губернії у другій половині XIX – на початку XX ст.”, “Становлення транспортної мережі Подільської губернії та її

вплив на розвиток міст у другій половині XIX – на початку XX ст.”, “Розвиток залізничного транспорту на Поділлі та Південно-Східній Волині у другій половині XIX – на початку XX ст.”, “Судноплавство в межах Подільської губернії у другій половині XIX – на початку XX ст.” та “Соціально-економічний стан міст Подільської губернії на момент впровадження реформ 1860-х років”. Дані праці не присвячені безпосередньо борошномельній промисловості та питанням її розвитку, але вони містять важливий фактологічний матеріал, який доповнює загальну картину розвитку промисловості на території Подільської губернії та Правобережної України [36–40].

Комплексний аналіз соціально-економічного становища та культурного розвитку поляків на Волині здійснено О. Буравським у монографії “Поляки Волині у другій половині XIX – на початку XX ст.”. Автор акцентує увагу на значному внеску польської національної меншини у господарське освоєння та економічний розвиток регіону. Заслугою дослідника є введення до наукового обігу значної кількості раніше неопублікованих архівних матеріалів [41].

Розвиток борошномельного виробництва на території Правобережжя також відображений і в публікаціях автора дисертації [42–47]. Зокрема, висвітлюється розвиток технічної бази борошномельного виробництва Правобережної України [42, с. 34–38], охарактеризовано інфраструктуру та продуктивність млинів Подільської, Волинської та Київської губерній у другій половині XIX – на початку XX ст. [43, с. 89–93; 44, с. 42–49]. Значну увагу автор також приділив реалізації борошномельної продукції на внутрішніх та зовнішніх ринках у досліджуваній період [45, с. 3–8; 46, с. 18–22]. Охарактеризовано національний склад підприємців, які займалися виробництвом борошна на території Правобережжя [47, с. 33–39].

Окремі аспекти розвитку борошномельної промисловості Правобережної України на локальному рівні висвітлені у статтях М. Смірнова, І. Романюк та В. Ієвлевої. Зокрема, у статті “Розбудова промисловості в Браїлові протягом другої половини XIX – початку XX ст.” дослідники наводять опис трьох млинів у місті, а також їх технічний стан [48]. В. Ієвлева у праці “Пустоварівський млин – пам’ятка

індустріальної спадщини” висвітлює історію будівництва млина, матеріально-технічну базу, а також схему розміщення комплексу виробничих споруд млина. Цінними є сучасні фото млина, який продовжує працювати [49].

Характеристику конструктивних особливостей водяних, вітряних млинів і топчаків подано у статті С. Ганницького “Типологія млинів на українських землях XIX – поч. XX ст.”[50].

Технічна характеристика борошномельних підприємств висвітлена у статті С. Шапрана “Архітектурно-конструктивні вирішення млинів Волині періоду XIX – початку XX ст.”. Автор наводить статистичні відомості про кількість млинів у Волинській губернії на початку XX ст., національний склад підприємців, вартість перемелювання зерна. Значну увагу він приділяє технічним особливостям функціонування водяних, вітряних млинів і тартаків. Їх опис супроводжується детальним кресленням схеми роботи, що дає змогу порівняти основні аспекти їхньої конструкції [51].

Серед праць сучасних дослідників, які висвітлюють розвиток основних галузей промисловості українських земель, в тому числі і борошномельної, в пореформений період важливе місце займають монографії М. Москалюка “Розвиток переробної промисловості у Наддніпрянській Україні в другій половині XIX – на початку XX століття” та “Розвиток обробної промисловості українських губерній Російської імперії в другій половині XIX – на початку XX століття”. Автор висвітлює значення українських губерній у сільськогосподарському виробництві Російської імперії. Проаналізовано стан переробної промисловості, охарактеризовано матеріально-технічну базу, витoki накопичення капіталів та економічну політику уряду. Особлива увага приділена проблематиці формування підприємців, технічної інтелігенції та промислових робітників [52–53].

Питанням виробництва борошна присвячена стаття М. Москалюка “Розвиток борошномельної промисловості у Наддніпрянській Україні в другій половині XIX – на початку XX ст.”. Автором виділено основні типи млинів, їх продуктивність та процес проникнення капіталу у млинарську сферу виробництва. Особливо цінною є інформацію стосовно млинів у Подільській губернії та Києві [54].

Технічний стан борошномельної галузі досліджуваного періоду охарактеризовано у статтях М. Москалюка “Технічний переворот на Україні у другій половині XIX – на початку XX ст.” та “Матеріально-технічна база підприємств харчової промисловості на Правобережній Україні в другій половині XIX століття”. Автор аналізує процес промислового перевороту у борошномельному виробництві, особливу увагу приділяючи впровадженню вальцьових та парових млинів, зокрема, на території Волинської губернії [55–56].

Питання зовнішньої та внутрішньої торгівлі борошномельною продукцією відображені у статтях М. Москалюка “Українська зовнішня торгівля в другій половині XIX – на початку XX ст.”, “Внутрішня торгівля товарами харчової промисловості на Правобережній Україні (друга половині XIX – початку XX ст.)” та “Розвиток стаціонарної торгівлі в Україні у другій половині XIX – на початку XX ст.”. Автором охарактеризовано основні форми внутрішньої торгівлі: ярмаркова, базарна та стаціонарна, розряди та кількість щорічних ярмарків на Правобережній Україні у пореформений період, значення залізниці для розвитку торгової мережі, а також місце та роль євреїв у реалізації продукції. Значну увагу дослідник приділяє експорту зерна та муки із території Київської, Волинської та Подільської губерній [57–59].

Окремі аспекти розвитку борошномельного виробництва відображені у статтях І. Жиленкової “Структура та динаміка експорту зернової продукції з України (кінець XIX – початок XX ст.)” та “Особливості економічного розвитку українських земель Російської імперії в пореформену добу”. Авторка розкриває значення експорту зернових продуктів для економіки українських земель, характеризує основні напрямки вивезення борошна та зерна. Також наводять статистичні дані про кількість млинів на Правобережній Україні у 1893 р. та обсяги розмелювання зерна у другій половині XIX – на початку XX ст. [60–61].

Питання експорту борошномельної продукції відображено у статті О. Пилипенка “Зовнішня торгівля України й Росії напередодні Першої світової війни”. Автором наведено важливу статистичну інформацію стосовно вивезення борошна на зовнішні ринки із Правобережної України на початку XX ст. [62].

У статті К. Завальнюка “Торгівля промисловими товарами між Україною та Білорусією в другій половині XIX ст.” висвітлено відомості про загальну кількість вивезеного з України в Білорусь борошна [63].

Важливою є також монографія О. Реєнта та О. Сердюка “Сільське господарство України і світовий продовольчий ринок (1861–1914 рр.)”. Дослідники, взявши за основу значний обсяг архівних матеріалів, висвітлюють особливості розвитку сільського господарства України та його інтеграцію у світовий продовольчий ринок у другій половині XIX – на початку XX ст.

Значну увагу вони надають і борошномельному виробництву. Зокрема, наводиться порівняльна характеристика вивезення зернових та борошномельних продуктів у країни Центральної Європи на початку XX ст. Автори демонструють значну кількість статистичних даних стосовно експорту борошна як з окремих населених пунктів, так і з території Правобережної України. Також наводиться інформація про найбільші товарні млини Правобережжя, інфраструктуру та продуктивність борошномельного виробництва у Волинській губернії в 1905 р., потужності млинів Києва та проблеми збуту борошна.

Заслугою О. Реєнта та О. Сердюка є те, що вони розглядають Україну як важливого учасника світового продовольчого ринку у другій половині XIX – на початку XX ст. Адже раніше домінуючим був підхід, згідно з яким українські землі та економіка були інтегровані у всеросійський простір [64].

Заслуговує на увагу спільна праця О. Гуржія, О. Реєнта та Н. Шапошнікової “Нариси з історії розвитку виробничих відносин і торгівлі в Україні (друга половина XVII – початок XX ст.)”. У книзі висвітлено особливості розвитку виробничих відносин на українських землях та їх еволюцію. Значна увага приділена основним аспектам внутрішньої торгівлі та виходу української продукції на зовнішні ринки. Не оминули автори також проблематику борошномельного виробництва на Правобережній Україні в пореформений період. Зокрема, наведено детальні статистичні дані відносно експорту пшеничного, житнього борошна та висівок із губерній Правобережжя на початку XX ст. Наводиться інформація про найбільших промисловців, чисельність

робітників на найпотужніших млинах Києва, а також відомості про інфраструктуру борошномельного виробництва на окремих територіях [65].

У ряді статей О. Реєнт наводить інформацію про експорт борошна, висівок і зерна із території України, зазначає кількість товарних млинів на початку ХХ ст., їх технічний стан, обсяги переробки зерна на млинах. Автор виділяє фактори, які гальмували розвиток млинарства, а саме: недостатня розвиненість транспортної мережі, переважання вивезення сировини над готовою продукцією [66–68].

Певні аспекти виробництва борошна знайшли своє відображення і в працях закордонних істориків. Зокрема, Д. Бовуа у своєму дослідженні “Битва за землю в Україні 1863–1914. Поляки в соціо-етнічних конфліктах” наводить дані про посіви зерна на Правобережжі, вартість перевезення продукції, зовнішню торгівлю, регулювання праці робітників. Висвітлено статистичні відомості про кількість та типи млинів у Волинській губернії [69].

У праці “Гордіїв вузол Російської імперії: влада, шляхта і народ Правобережної України (1793–1914)” [70] Д. Бовуа висвітлює особливості соціальної, національної, культурної та економічної політики, яку проводила Російська імперія на землях, які входили до складу Речі Посполитої. Значну увагу дослідник приділив міжнаціональним відносинам на Правобережжі.

Американський дослідник Марк Раєв у праці “Зрозуміти дореволюційну Росію. Держава та суспільство в Російській імперії” [71] розглядає основні аспекти розвитку Російської держави у період другої половини ХVІІ – початку ХХ ст. Значну увагу він приділяє реформам другої половини ХІХ ст., позитивним та негативним наслідкам їх проведення. Заслугою автора є висвітлення становища основних верств населення: селян, дворян, робітників.

У монографії Костянтина Кононенка “Україна та Росія – історія економічних відносин між Україною та Росією (1654–1917)” [72], яка видана у США, автором проаналізовано різноманітні аспекти економічного життя українських земель у другій половині ХVІІ – на початку ХХ ст. Значна увага приділена розкриттю колоніального характеру російської політики відносно України, розвитку

цукрової, вугільної, металургійної промисловості, питанням синдикування, а також капіталізації економіки.

В контексті дослідження проблематики борошномельного виробництва на Правобережній Україні важливе значення відіграють стаття А. Леня “Розвиток технічного прогресу у борошномельній промисловості в Україні у другій половині XIX – на початку XX ст.”. У ній охарактеризовано принципи роботи основних типів млинів: водяних, вітрових та парових. Значна увага приділена впровадженню парової техніки та високопродуктивних вальцових верстатів для розмелювання [73].

Серед інших праць дослідника слід також відзначити статті “Внутрішня торгівля товарами харчової промисловості в українських губерніях російської імперії у другій половині XIX – на початку XX ст.”, “Особливості збуту продукції харчової промисловості України в другій половині XIX ст.” та “Забезпечення харчової промисловості інженерно-технічними кадрами в другій половині XIX – на початку XX ст.”. Вони не присвячені безпосередньо питанням борошномельного виробництва, але доповнюють загальну картину соціально-економічного розвитку українських земель [74–76].

Важливе значення для вивчення проблематики борошномельного виробництва відіграє монографія Н. Романюк “Сільські підприємці і підприємництво: 1861–1914 рр. (за матеріалами Київської, Подільської і Волинської губерній)”. У даному дослідженні висвітлено тенденції та особливості розвитку підприємництва у сільському господарстві, промисловості, торгівлі та банківській сфері. Значну увагу приділено також і борошномельній галузі. Дослідниця детально аналізує законодавчу політику, яка проводилась російським урядом у промисловому виробництві. Зазначається місце та роль борошномельної промисловості в економіці Російської імперії. Також наводяться статистичні відомості про виробництво млинів Правобережної України. Заслугою автора є аналіз національного складу підприємців та їхня роль в економічному житті українських земель [77].

До вагомих досліджень Н. Романюк також належить ряд статей, які відображають питання урядової політики у сфері промисловості, в тому числі борошномельної галузі, інформацію стосовно виробництва млинів на Правобережжі, внутрішньої торгівлі та становище робітників [78–88].

В останні роки інтерес до проблематики борошномельного виробництва значно зростає. Свідченням цього є дисертація О. Жам “Борошномельне виробництво Правобережної України кінця XVIII – початку XX ст.: історіографія”. Дослідниця вперше у вітчизняній та зарубіжній історичній науці провела комплексне історіографічне дослідження млинарства на Правобережжі. Проаналізовано та систематизовано великий обсяг матеріалів, які висвітлюють проблематику борошномельного виробництва.

Заслугою автора є виділення трьох історіографічних періодів наукової розробки проблеми: імперського, радянського та сучасного. Проведено детальний аналіз великого обсягу праць та методологічних підходів і принципів, які були притаманні для кожного етапу вивчення борошномельного виробництва Правобережної України наприкінці XVIII – на початку XX ст. Також виявлено, систематизовано та введено до наукового обігу значний обсяг архівних матеріалів, які дали змогу дослідити окремі аспекти розвитку галузі у пореформений період [89].

Результати свого дослідження дослідниця також продемонструвала у ряді статей. Зокрема, у статті “Борошномельне виробництво Житомирського повіту в XIX ст.” висвітлено інформацію стосовно інфраструктури, стаціонарної торгівлі мукою, значення міста Житомира у розвитку млинарства, млини родини Терещенків, а також проводиться порівняння борошномельної промисловості у Житомирському повіті та на Правобережжі [90].

У статтях “Технічний стан парових борошномельних млинів Правобережної України другої половини XIX ст.”, “Пожежі на борошномельних млинах Правобережної України у XIX ст.”, а також “Виробничий травматизм на парових борошномельних млинах Правобережної України 2-ї половини XIX ст.” дослідниця, на основі значної кількості архівних матеріалів, наводить

характеристику парового млинарства, причини пожеж і травм під час роботи на млинах, а також ряд заходів, які впроваджувалися для їх уникнення [91–93]. Авторка відзначає, що досить часто причинами нещасних випадків було недотримання елементарних правил техніки безпеки [93, с. 118].

У ряді інших публікацій О. Жам висвітлює інформацію стосовно монастирського млинарства, особливостей внутрішньої та зовнішньої торгівлі продукцією борошномельного виробництва, проводить аналіз наявної історіографії проблематики [94–99].

Таким чином, аналіз сучасної історіографії свідчить про зростаючий інтерес до проблематики розвитку борошномельної промисловості на Правобережній Україні у другій половині XIX – на початку XX ст. З'являється ряд досліджень, які висвітлюють окремі аспекти розвитку млинарства: матеріально-технічна база, розвиток виробництва в окремих губерніях, внутрішня і зовнішня торгівля. Позитивним моментом є поява праць про історію окремих млинів, що дозволяє значно поглибити вивчення проблематики борошномельного виробництва у Київській, Подільській та Волинській губерніях. Сучасна історична наука кардинально переосмислює значення та місце підприємців у соціально-економічному житті пореформеної України. На відміну від радянської історіографії, вони уже не розглядаються як клас експлуататорів. У працях українських дослідників відзначено позитивний вплив підприємців на розвиток економіки, освіти та їхню активну участь у благодійницькій діяльності.

Отже, наявний історіографічний матеріал, який відображає розвиток борошномельної промисловості у другій половині XIX – на початку XX ст. можна умовно розділити на три групи. Наукові висновки та факти, які містяться у працях вказаних дослідників, враховані автором у роботі над дисертацією. Водночас, так і не було здійснено комплексного історичного аналізу розвитку борошномельного виробництва та території Правобережної України у другій половині XIX – на початку XX ст. Для усунення цієї історичної прогалини і покликане наше дослідження.

1.2. Джерельна база

Дослідження базується на значній кількості різноманітних за походженням, характером та змістом джерел. Їх можна розділити на декілька основних груп: 1) неопубліковані архівні матеріали центральних та обласних державних архівів, 2) опубліковані документи, довідники та статистичні матеріали. В цю групу слід віднести: загальноросійські промислові відомості, збірники, пам'ятні книжки та огляди Київської, Волинської та Подільської губерній, інформацію стосовно фабрично-заводської промисловості та ін.

Інформація, яка знаходиться в архівних фондах, містить відомості стосовно соціально-економічного розвитку українських земель у другій половині XIX – на початку XX ст. Значну частину складають матеріали, які відображають розвиток борошномельного виробництва на території Правобережної України у досліджуваний період.

Зокрема, слід відзначити фонди Центрального державного історичного архіву в місті Києві, Державного архіву Житомирської області, Державного архіву Хмельницької області та Державного архіву Тернопільської області.

Важливе значення для нашого дослідження становлять матеріали Центрального державного історичного архіву України в м. Києві. Зокрема, фонд 442 “Канцелярія Київського, Подільського і Волинського генерал-губернатора” містить звіти губернаторів про соціально-економічний стан губерній. Наведено великий обсяг статистичних матеріалів стосовно кількості млинів, їх типи, суму виробництва, чисельності робітників. В одному із звітів подано детальний опис інфраструктури борошномельних підприємств у Подільській губернії станом на 1884 р. У цьому фонді також зберігаються матеріали щодо значення борошномельного виробництва для економіки Правобережної України у другій половині XIX – на початку XX ст., що дає змогу порівняти його з іншими сферами промисловості. Охарактеризовано основні ярмарки Подільської губернії, а також транспортну мережу на Волині [100–105].

У фонді 574 “Канцелярія старшого фабричного інспектора Київської губернії” знаходяться матеріали із проханнями місцевих жителів на будівництво млинів та вдосконалення уже існуючих, подана інформація стосовно парових двигунів, які діяли на млинах губернії, а також їх власників.

Із матеріалів цього фонду також дізнаємося про заробітну плату робітників, які працювали на млинах. Зокрема, розмір зарплати залежно від посади та кваліфікації робітника на підприємствах К. Вержбицького. Охарактеризовано режим роботи на млинах, а також систему штрафів, які діяли на виробництві. Значний інтерес становлять повні списки правил внутрішнього розпорядку, яких повинні були дотримуватися всі робітники [106–113].

Фонд 575 “Канцелярія київського окружного інспектора” дає нам інформацію про травмування робітників та смертельні нещасні випадки на млинах Правобережної України, статистичні дані про кількість млинів, а також опис окремих млинів. Наведено відомості про тривалість робочого дня, кількість працівників, понаднормові роботи на підприємствах, результати перевірки технічного стану та заходів, які вживалися для уникнення травмування працівників [114–123].

Отже, фонди Центрального державного історичного архіву України в м. Києві містять важливу інформацію щодо борошномельної промисловості Правобережної України у досліджуваний період.

Значний обсяг матеріалів із досліджуваної проблематики відображають фонди Державного архіву Житомирської області. Зокрема, фонд 67 “Волинське губернське управління” містить щорічні огляди Волинської губернії, де вміщено значну кількість статистичних даних про розвиток основних галузей промисловості, пожежі, які відбулися на млинах та суму завданих збитків, а також основні торговельні шляхи [124–133]. З фонду 118 “Волинська казенна палата” дізнаємося про кількість млинів та мережу стаціонарних торгових закладів, які здійснювали продаж муки в окремих волостях Волинської губернії [134–136].

Справи фонду 338 “Податковий інспектор міста Житомира” містять відомості про перевірку торгових і промислових підприємств міста Житомира за

1906 р. та 1912–1913 рр. Охарактеризовано найпотужніші млини, зазначаються їх власники, обсяг річної переробки зерна та вартість виробленої продукції. Значну цінність для вивчення розвитку борошномельного виробництва в м. Житомирі становлять описи торгових закладів, які здійснювали реалізацію борошномельної продукції [137–138].

З матеріалів фонду 497 “Стремигородське волосне управління” дізнаємося про млини, які діяли на території волості, мережу стаціонарних торгових закладів, що здійснювали продаж муки, ярмарки, а також знаходимо важливий документ, де вміщено звернення жителів с. Шершні з проханням надати дозвіл на будівництво водяного млина [139–145].

Таким чином, матеріали, які знаходяться у фондах Державного архіву Житомирської області дають можливість дослідити різноманітні аспекти функціонування борошномельного виробництва на території Волинської губернії.

Великий обсяг даних міститься в Державному архіві Хмельницької області. Так, у фонді 71 “Рахновецьке волосне управління” знаходимо інформацію про тип млинів, їх розміщення, власників, а також обсяги переробки зерна на добу. Цінними є дані стосовно торгівлі у Рахновецькій волості Подільської губернії. Описано найбільші торгові заклади, зазначено їх власників, асортимент продукції та річний обіг [146–150].

Справи фонду 78 “Маківське волосне управління” містять опис млинів Маківської волості із зазначенням місця розташування, типу млина, ім'я власника, технічні характеристики, тривалість роботи упродовж року та обсяг переробки зерна на добу. Охарактеризовано також внутрішню торгівлю, зокрема торгові заклади, які здійснювали продаж муки: кількість крамниць у різні періоди, імена власників, асортимент товарів та вартість річного обігу продукції [151–158].

Особливу цінність становлять архівні справи фонду 227 “Подільське губернське управління”. В ньому містяться звернення жителів Подільської губернії із проханнями надати дозвіл на будівництво млинів, їх описи, інформація щодо цін на борошномельну продукцію, транспортної мережі, та вартості перевезення товарів сухопутними та водними шляхами. Також подається

детальний опис деяких млинів Поділля: тип млина, його власник, населений пункт в якому він діяв, матеріально-технічну базу, обсяги виробництва. Досить цікавими є звіти подільського губерньського механіка, де подано результати перевірки парових плинів Подільської губернії з рекомендаціями стосовно усунення технічних недоліків [159–200].

Отже, фонди Державного архіву Хмельницької області містять великий обсяг інформації щодо різноманітних аспектів розвитку борошномельної промисловості на території Подільської губернії. Вони дають змогу детально простежити еволюцію матеріально-технічної бази млинів, розширення інфраструктури підприємств, а також кількісні та вартісні показники виробництва.

Інформація, які відображає окремі аспекти розвитку борошномельного виробництва на Правобережній Україні міститься в Державному архіві Тернопільської області. Зокрема, слід виокремити фонд 203 “Кременецька міська управа”. У ньому знаходяться дані про організацію внутрішньої торгівлі в Кременецькому повіті Волинської губернії, імена найбільших торговців, а також ціни на різноманітну борошномельну продукцію [201–205].

Отже, архівні матеріали містять значний обсяг інформації, яка висвітлює різноманітні аспекти функціонування борошномельної промисловості на території Правобережної України у другій половині XIX – на початку XX ст.: прохання на будівництво млинів, їхні плани, технічні характеристики, тип млина, обсяги виробництва, вартість продукції, інфраструктуру, транспортну мережу, зовнішню та внутрішню торгівлю, законодавчу базу, розмір заробітної плати, умови праці робітників і т. д.

До відомостей, які представлені у вказаних фондах потрібно ставитись критично. Це пов'язано з тим, що часто матеріали, які там розміщені є досить суперечливими та вимагають перевірки і зіставлення з іншими джерелами. Наприклад, річні звіти губернаторів можуть не відображати всієї кількості підприємств, а лише ті, які підлягають нагляду фабричної інспекції.

Але дослідження розвитку борошномельної промисловості на Правобережній Україні у другій половині XIX – на початку XX ст., незважаючи на недоліки архівних даних, неможливе без зазначеної групи джерел.

Надзвичайно важливе значення для вивчення борошномельної промисловості становлять опубліковані документи та матеріали, які формують другу групу історичних джерел. До них можна віднести загальноросійські зведені статистичні відомості, збірники, пам'ятні книжки та огляди губерній, довідники, дані про фабрично-заводську промисловість та ін.

Насамперед, слід виділити огляди Подільської губернії, у яких міститься інформація про кількість млинів на Поділлі наприкінці XIX – на початку XX ст., типи млинів, сума виробництва, а також відомості про базарну та ярмаркову торгівлю в краї [206–210].

Непересічну роль для нашого дослідження відіграють пам'ятні книжки Подільської, Волинської та Київської губерній. Вони містять дані стосовно кількості млинів, їх типи, власників, суму виробництва, кількість робітників, зовнішню і внутрішню торгівлю. Цінним є те, що досить часто мережа борошномельних підприємств наводиться по повітах, а також вказано багато статистичних даних за різні роки, що дає змогу простежити розвиток борошномельного виробництва, як окремо на території Подільської, Волинської, Київської губерній, так і в цілому на Правобережній Україні [211–242].

Значний обсяг інформації стосовно борошномельного виробництва містить у збірнику “Статистическо-экономический очерк Винницкого уезда и обзор деятельности упрощенного Земского управления за 1905–1910 гг.”. В якому зазначається кількість вальцевих млинів у повіті, чисельність працівників, продуктивність виробництва у 1909 р. і вивезення муки за межі повіту [243].

У праці “Сборник сведений по Киевской губернии и Адреса-календарь на 1887 год”, упорядником якої є В. Мозговий, детально описано найбільші млини Київщини: тип млина, власник, кількість робітників, сума виробництва [244].

Промисловість Київської губернії досить детально представлена в різноманітних збірниках та довідниках. Це пояснюється великим рівнем розвитку

краю, в тому числі і борошномельного виробництва, яке займало ключові позиції. У даному відношенні заслуговують на увагу “Сборник статистических сведений о Киевской губернии за 1859 г.” та “Список населенных мест Киевской губернии”. Зокрема, вони містять відомості про кількість парових млинів та ярмарки у Київській губернії у 1859 р., а також стан борошномельної галузі на 1900 р.: найбільші млини Києва, характеристику борошномельного виробництва по кожному із повітів [245–246].

У журналі “Економическая жизнь Подолии” відображена інформація стосовно експорту муки із Подільської губернії у 1900 р. [247].

Документальні відомості щодо економічного життя українських губерній відображені у збірниках “Труды местный комитетов о нуждах сельскохозяйственной промышленности. VIII. Волынская губерния” та “Труды местный комитетов о нуждах сельской промышленности. XXXI”. У них міститься звернення місцевих поміщиків до місцевої влади стосовно необхідності розвитку борошномельної промисловості і виробництва муки та охарактеризовано місце євреїв у борошномельній галузі Волинської губернії [248–249].

Значний фактологічний та статистичний матеріал містять різноманітні збірники та огляди галузей промисловості і сільського господарства. Наприклад, “Список фабрик и заводов Европейской России”, “Фабрично-заводская промышленность и торговля России”, “Фабрично-заводские предприятия Российской империи”. У цих збірниках наведено статистичні дані стосовно інфраструктури, обсягів і вартості виробництва млинів Київської, Волинської та Подільської губерній наприкінці XIX – на початку XX ст. Зазначається також інформація про становище борошномельної промисловості, відмічено кризові явища, які супроводжували галузь у 1880-х рр., обсяги експорту муки та круп на зовнішні ринки [250–252].

У книзі “Весь Юго-Западный край. Справочная и адресная книга по Киевской, Подольской и Волынской губерниям” міститься велика кількість інформації стосовно транспортної мережі на Правобережжі (залізниці, водні та ґрунтові шляхи), список банків, які діяли в кожній губернії, стан

борошномельного виробництва, кількість млинів, робітників, сума виробництва, опис млинів Бродського, товарні млини на Правобережній Україні, основні напрями та обсяги експорту муки [253].

Значний фактологічний матеріал міститься у книзі “Мукомольное дело в России”, де описано млини Київської, Подільської та Волинської губерній: розташування млина, рік будівництва, власник, орендар, технічні характеристики, кількість робітників, обсяги переробки зерна, види муки, які вироблялися, ринки збуту продукції. Інколи такі описи супроводжуються зображеннями млинів [254].

Важливим джерелом для дослідження розвитку борошномельної промисловості Правобережної України у другій половині XIX – на початку XX ст. є законодавчі акти та постанови з “Повного зібрання законів Російської імперії”. Вони відігравали надзвичайно важливу роль для функціонування держави, стояли на захисті існуючого державного ладу. Нормативно-правові акти, які містяться у зібранні відображають урядову політику, яка проводилась в економічній сфері. Значна увага приділена також борошномельному виробництву [255–258].

Отже, проведене нами дослідження розвитку борошномельної промисловості Правобережної України у другій половині XIX – на початку XX ст. базується на значній кількості історичних джерел. Насамперед, слід відмітити архівні матеріали із фондів Центрального державного історичного архіву в м. Києві Держархів Житомирської, Хмельницької, Тернопільської областей, які містять великий обсяг справ, де відображено різноманітні аспекти функціонування борошномельної галузі. Важливу роль відіграють також опубліковані матеріали: пам’ятні книжки, огляди губерній, збірники, довідники, законодавчі акти. Їх поєднання дає можливість автору провести комплексне висвітлення проблематики розвитку борошномельної промисловості на Правобережній Україні у другій половині XIX – на початку XX ст.

1.3. Методологія та методи дослідження

Історичне дослідження завжди повинно опиратися на дотримання певних наукових принципів. Вони являють собою конкретні установки, які обумовлюють ставлення дослідника до історичних фактів, джерел та методів. Саме тому, методологічною основою дослідження проблематики розвитку борошномельної промисловості на Правобережній Україні у другій половині XIX – на початку XX ст. є всебічне вивчення чітко сформульованої, окресленої теми через дотримання принципів історизму та об'єктивності.

Принцип історизму вимагає дослідження історичних фактів, явищ та подій відповідно до конкретних історичних обставин, в їх зв'язку та взаємообумовленості. Кожне історичне явище повинно вивчатися у динаміці: виникнення, етапи розвитку, стан на той чи інший момент часу. Його використання виключає можливість перетворення історичного дослідження на суб'єктивно підібраний набір фактів.

Принцип історизму, зокрема, дає можливість простежити процес еволюції технічного стану млинів: від використання жорен, які приводились в дію силою води, вітру або тварин до застосування парових, дизельних та електричних двигунів, що дозволило значно збільшити обсяги виробленої продукції та перетворити борошномельну промисловість у одну із ключових галузей економіки Правобережної України у період другої половини XIX – на початку XX ст. [259, с. 11–12].

Наступним принципом нашого наукового дослідження є принцип об'єктивності. Він вимагає від нас опиратися лише на реальні факти під час висвітлення розвитку борошномельного виробництва на території Київської, Волинської та Подільської губерній. Не виправляючи їх та не підлаштовуючи під задалегідь сформовані висновки.

Принцип об'єктивності використовувався також в процесі опрацювання історіографічного комплексу і став основою джерелознавчого та історіографічного аналізу використаних історичних джерел. Він застосовувався під час розгляду борошномельного виробництва Правобережної України в його різноманітності і суперечливості, в сукупності як позитивних, так і негативних явищ [259, с. 12–13].

Ще одним принципом дослідження проблематики розвитку борошномельного виробництва на території Правобережної України у пореформений період є принцип соціального підходу. Його використання передбачає вивчення минулого із врахуванням інтересів різних верств населення, форми їхнього прояву у економічних та політичних процесах всередині країни.

Завдяки соціальному підходу ми, наприклад, отримали можливість дослідити роль і місце поміщиків, купців, дворян та селян у борошномельному виробництві Київської, Подільської та Волинської губерній. Він також проявляється у інших аспектах: державному регулюванні економічного життя, організації внутрішньої і зовнішньої торгівлі, будівництві транспортної мережі. Це пов'язано із тим, що в досліджуваній період різні соціальні прошарки активно долучилися до економічних процесів, що було зумовлено низкою ліберальних реформ в Російській імперії у період другої половини XIX ст.

Характерною рисою дотримання принципу соціального підходу є те, що він передбачає одночасне використання принципів історизму та об'єктивності, які обумовлюють науковість історичного дослідження.

Використання принципу альтернативності дає можливість передбачити можливість здійснення певного історичного процесу, явища чи події, на основі аналізу різноманітних факторів розвитку суспільства та його можливостей. Вивчення ймовірності історичної альтернативності дозволяє оцінити розвиток борошномельної промисловості, побачити невикористані можливості та зробити важливі висновки, які варто втілювати на сучасному етапі соціального та економічного життя [259, с. 13].

Будь-яке наукове пізнання обов'язково повинно опиратися на використання дослідницьких методів. Історичне дослідження являє собою вивчення певних явищ та процесів об'єктивної реальності і направлене на вирішення тих чи інших завдань, тобто наукових проблем [260, с. 151].

Саме тому основою кожного дослідження є використання загальнонаукових методів пізнання. Вони являють собою методи, які використовуються у всіх, або більшості гуманітарних, природничих і технічних науках і довели свою користь та ефективність [261, с. 57].

Для дослідження, оцінки, а також порівняння розвитку борошномельного виробництва на Правобережній Україні у другій половині XIX – на початку XX ст. нами використано низку загальнонаукових методів пізнання, зокрема: дедуктивний та індуктивний, аналізу, синтезу, історичний та логічний, що дозволило дослідити борошномельну галузь у різноманітних аспектах.

Метод індукції використовується у історичному дослідженні для переходу від окремого знання до загального, від отриманих достовірних одиничних фактів до виявлення закономірностей у процесі історичного розвитку. У свою чергу, дедукція – це перехід від загального до конкретного. Цей метод значно полегшує та пришвидшує проведення історичного дослідження та дає можливість висвітлити певне явища на фоні загальних історичних процесів.

Ці методи використовували при вивченні інфраструктури борошномельних підприємств на території Правобережжя. Їх застосування дало змогу встановити, що незважаючи на розширення мережі підприємств, існували регіони, де борошномельне виробництво було представлено лише декількома невеликими млинами, які забезпечували потреби навколишньої території [262, с. 55].

Методи аналізу та синтезу тісно пов'язані. Вони є сутнісними, оскільки зумовлюються самою наукою. Аналіз – це розкладання цілого на складові частини. Він допомагає виокремити в об'єкті історичного дослідження, насамперед, такі проблеми як розвиток економічних та політичних відносин, зовнішньої і внутрішньої політики країни, культурні процеси, а також політичну, громадську, наукову, педагогічну діяльність певної історичної постаті.

Використання методу синтезу в історичному дослідженні передбачає визначення предмету (явища), накопичення необхідного фактологічного матеріалу та розкриття предмету дослідження за наміченим планом.

Завдяки методам аналізу та синтезу, які використовувалися на всіх етапах дослідження, ми можемо з'ясувати, що характерною особливістю розвитку борошномельної промисловості Правобережної України у другій половині XIX – на початку XX ст. було постійне вдосконалення матеріально-технічної бази, яке дало можливість збільшити обсяги продукції, яка вироблялася, розширити інфраструктуру млинів, а це позначилося на значному зростанні вартості промислової продукції. Наприклад, запровадження вальців призвело до технічного переоснащення млинів та відмови від жорен [261, с. 51, 57–58].

Логічний та історичний методи у процесі історичного дослідження є взаємопов'язаними. Необхідність їхнього використання обумовлюється тим, що функціонування і розвиток об'єктів реальності відбуваються у просторі і часі.

Застосування логічного методу дозволяє дослідити рух певного явища у просторі. У свою чергу, історичний метод демонструє рух певного явища в інтервалах часу. Ці методи дають можливість висвітлити два типи дослідницьких завдань. По-перше, це синхронне вивчення різноманітних явищ борошномельного виробництва в Київській, Волинській та Подільській губерніях у другій половині XIX – на початку XX ст. По-друге, це дослідження змін у часі, тобто їхнього розвитку. У контексті даного дослідження це проявляється у можливості простежити трансформацію матеріально-технічної бази борошномельної промисловості Правобережної України у другій половині XIX – на початку XX ст. Така трансформація, як відомо, проходила в напрямку вдосконалення – переходу від використання для виробництва енергії води, вітру, тварин до залучення парових двигунів [260, с. 155].

Одним із важливих аспектів висвітлення розвитку борошномельної промисловості є використання методу порівняння. Його використання дає можливість розкрити риси, притаманні окремим соціальним та економічним явищам на території Правобережжя та України в цілому. Зважаючи на

недостатню дослідженість проблематики борошномельного виробництва, нашим завданням постає визначення характерних особливостей розвитку сфери виробництва борошна, що є неможливим без її порівняння на території Волині, Поділля та Київщини у другій половині XIX – на початку XX ст. [259, с. 14].

Виходячи із поставлених нами завдань у роботі також використано спеціальні історичні методи дослідження, а саме: історико-генетичний, історико-хронологічний, порівняльно-історичний, проблемно-хронологічний, історико-типологічний, статистичного аналізу, метод періодизації, що відповідає сучасним тенденціям у розвитку історичної науки.

Історико-генетичний метод відноситься до тих, які найчастіше використовуються в історичних дослідженнях. Він дозволяє розкрити характерні особливості досліджуваної проблематики у процесі її історичного розвитку. Це дає можливість наблизитися до реальної історії досліджуваного об'єкта. За допомогою історико-генетичного методу висвітлюються причинно-наслідкові зв'язки у процесі промислового розвитку Правобережної України у другій половині XIX – на початку XX ст. Наприклад, явище економічного піднесення внаслідок технічної модернізації млинів. Саме тому історико-генетичний метод виступає найбільш універсальним, гнучким та доступним методом історичного дослідження [260, с. 184].

Використання історико-хронологічного методу дає змогу визначити хронологічні та територіальні межі дослідження, розглянути окремі виділені нами аспекти розвитку борошномельної промисловості Правобережжя у певні історичні періоди. Наприклад, виробництво борошна у 1860-х рр. відрізнялося від аналогічного процесу у період 1870-х рр., що зумовлювалось проведенням ряду ліберальних реформ у Російській імперії та необхідністю пристосування промисловості до нових форм та методів ведення діяльності.

Застосування історико-типологічного методу дає можливість у процесі дослідження борошномельної промисловості Правобережної України у другій половині XIX – на початку XX ст. виявити спільні риси, які були притаманні різноманітності тих чи інших поєднань окремого (одиночного).

Розвиток борошномельної промисловості на території Київської, Подільської та Волинської губерній представляв собою єдиний неперервний динамічний процес. Це не проста послідовність подій, а зміна одних якісних процесів іншими (наприклад, впровадження вальцевого станка замість жорен або поступове переважання стаціонарної торгівлі над ярмарковою), яка відзначається певними етапами. Виокремлення цих етапів також є важливим завданням у процесі нашого дослідження [260, с. 190–191].

Проблемно-хронологічний метод використовувався при вивченні борошномельного виробництва Правобережної України у часовій послідовності, передбачаючи розділення широкої проблематики на декілька менших, кожна з яких розглядається в послідовності історичних явищ і процесів, які до неї належать, а також у русі і змінах, які відбувалися в соціально-економічному житті Правобережжя у другій половині XIX – на початку XX ст.

За допомогою порівняльно-історичного методу були виявлені спільні та відмінні риси різних аспектів розвитку борошномельної промисловості Правобережної України, проведено аналіз та зіставлення показників виробництва муки упродовж досліджуваного періоду. У процесі порівняння також відкриваються можливості для пояснення досліджуваних явищ, розкриття їхньої сутності [260, с. 186–188].

Метод статистичного аналізу дає можливість висвітлити зміни у кількісних показниках, що відбувалися внаслідок розвитку борошномельної промисловості на Правобережній Україні. Наприклад, кількість млинів, обсяги та суму їхнього виробництва, дослідити динаміку чисельності промислового пролетаріату, зміни у веденні торгівлі тощо. Отримані таким чином результати були відображені у таблицях та діаграмах.

Метод періодизації дозволив виокремити певні хронологічні та змістовні періоди при вивченні історіографії теми та у дослідженні борошномельних підприємств [259, с. 14].

Отже, дисертаційне дослідження базується на використанні значної кількості загальнонаукових та спеціальних історичних методів. Для реалізації поставленої

мети та завдань вони застосовувалися комплексно, що дало можливість дослідити різноманітні аспекти та особливості борошномельного виробництва Правобережної України у другій половині XIX – на початку XX ст.

У дисертаційній роботі також використано значний понятійно-категоріальний апарат. Поняття являє собою форму мислення, яка цілісно і узагальнено розкриває суттєві відмінні ознаки досліджуваних об'єктів та явищ реального світу. Наукові поняття виражаються в термінах.

Поряд із поняттями формою вираження наукового знання та важливим засобом їхнього отримання є категорії. Категорії – це широкі, максимально узагальнені поняття, які відображають найбільш суттєві властивості, ознаки та зв'язки певної сукупності об'єктів реального світу [260, с. 208, 211].

Саме тому у дослідженні застосовані декілька найважливіших для досліджуваної проблематики категорій: Правобережна Україна, борошномельна промисловість, млин, промисловий переворот, підприємець, ярмарок, базар.

Насамперед, слід роз'яснити тлумачення поняття “Правобережна Україна”. Під ним слід розуміти назву частини території українських земель, яка знаходиться на правобережжі Дніпра. Термін виник після поділу козацької України по Дніпру між Російською державою та Річчю Посполитою згідно з Андрусівським договором (перемир'ям) 1667 р. Для другої половини XVII ст. під Правобережною Україною слід розуміти територію Правобережного Гетьманату, а для XVIII ст. – територію Київського, Подільського, Брацлавського і Волинського воєводств Речі Посполитої. Для кінця XVIII – початку XX ст. – території, приєднані до Російської імперії внаслідок поділів Польщі. Також тоді ці землі носили назву Південно-Західний край. В адміністративному плані Правобережна Україна у досліджуваний період поділялася на Київську, Волинську та Подільську губернії [262, с. 479].

Борошномельна промисловість – одна з найбільших галузей харчової промисловості, яка займається переробкою зерна на борошно та крупи [260, с. 93].

Млин – споруда, де здійснюється розмелювання зерна на борошно за допомогою вітряної, водяної, парової або іншої енергії [263, с. 681].

Промисловий переворот (промислова революція) – перехід від переважно аграрної економіки до індустріального виробництва, який розглядається в рамках техніко-економічних вимірів історичного процесу. Він створює передумови для трансформації аграрного суспільства в індустріальне. Промисловий переворот тісно зв'язаний зі зрушеннями в людській цивілізації, що відбуваються в соціально-політичних вимірах історичного процесу і знаменують собою перехід від традиційного суспільства до громадянського.

Промисловий переворот являв собою процес, який характеризувався винайденням спочатку робочої машини, далі – парової машини для приведення в дію робочих машин, і, нарешті, робочої машини для виготовлення інших робочих машин.

Промисловий переворот в Україні розпочався після селянської реформи 1861 р. У борошномельній промисловості він виражався у переході від використання для розмелювання зерна енергії води, вітру, тварин до виробництва за допомогою парових, а згодом дизельних та електричних двигунів, які дали змогу значно збільшити його обсяги [264, с. 29–32].

Підприємець – людина, яка володіє промисловим, торговим або іншим закладом [263, с. 962].

Ярмарок – торги, які відбуваються кожного року у визначений час в певному місці, на які з'їжджаються люди для реалізації та купівлі товарів, укладення торговельних угод. У XIX – XX ст. ярмарки перетворювалися на виставки, де торгівля відбувалася за зразками товарів.

В Україні ярмарки поширилися у XVI ст. Найвідомішими були Хрещенський у Харкові, Іллінський у Полтаві, Воздвиженський у Кролівці, Хрещенський Контрактовий у Києві [265, с. 427].

Базар – торгівля продуктами харчування або предметами широкого вжитку в певні дні тижня на площі або в спеціальному приміщенні [263, с. 55].

Отже, дослідження розвитку борошномельної промисловості Правобережної України у другій половині XIX – на початку XX ст. базується на використанні значної кількості загальнонаукових та спеціальних історичних методів. Їх

комплексне застосування дало змогу висвітлити основні аспекти досліджуваної проблематики.

Висновки до розділу 1

Проблематика промислового розвитку Правобережної України у другій половині XIX – на початку XX ст. відображена у значній кількості праць. Її висвітлення розпочалося ще в часи Російської імперії. Тогочасні державні службовці, викладачі та технічна інтелігенція публікували праці у яких відображалися основні аспекти виробництва борошна та круп. Але для досліджень цієї групи характерною є описовість. Відсутній аналіз наведених фактів та явищ. Але дані, які наведені у них становлять важливий інтерес для нашого дослідження.

Значний поступ у вивченні досліджуваної проблематики здійснено істориками радянського періоду. З'являються праці, які на більш якісному рівні висвітлюють соціально-економічне життя українських земель у пореформений період. Водночас, даним дослідженням притаманна певна ідеологічна спрямованість. Абсолютизувалась роль робітників (пролетаріату). Поряд з цим питання розвитку борошномельної промисловості Правобережної України так і не стало предметом окремого комплексного історичного дослідження.

Новий етап у дослідженні соціально-економічної історії розпочався із проголошенням незалежності України у 1991 р. Сучасні історики почали звертати увагу на недостатньо розроблені питання. Змінився підхід до значення та місця промисловців у економічному житті українських земель. Також було опубліковано значну кількість праць, у яких відображається розвиток основних галузей промисловості другої половини XIX – початку XX ст. З'являється ряд регіональних та локальних досліджень, які висвітлюють борошномельне виробництво на окремо взятій території.

Таким чином, опираючись на значний науковий доробок вітчизняних істориків, широку джерельну базу та обрані загальнонаукові та спеціальні історичні методи, здійснено спробу дослідити та висвітлити проблематику розвитку борошномельного виробництва у Київській, Волинській та Подільській губерніях у другій половині XIX – на початку XX ст.

Список використаних джерел до розділу 1

1. Гульдман В. К. Подольская губерния. Опыт географическо-статистического описания. Каменем-Подольский, 1889. 510 с.
2. Гульдман В. К. Справочная книжка Подольской губернии. Каменец-Подольский. 1888. 678 с.
3. Денисов В. И. Ярмарки. СПб., 1911. 138 с.
4. Лященко П. Русская мукомольная промышленность и торговля мукой: Эконом. стат. очерк. СПб., 1911. 58 с.
5. Мозговой В. Г. Киевская губерния. Очерк. К., 1881. 99 с.
6. Гомилевский В. Организация хозяйства: пособие для устройства русских имений. СПб.: Издание П. П. Сойкина, 1901. 336 с.
7. Забелин А. Военно-статистическое обозрение Волынской губернии. Ч. 1. К.: Тип. Штаба Киев. воен. окр., 1887. 368 с.
8. Маркушевич А. Размол на вальцах. Краткий очерк, методы повторительного размолы на вальцевых станках, принятой в Россию Дрезден: Типография Вильгельма Бэншль, 1884. 125 с.
9. Федоров П. А. Мукомольное производство: Практическое руководство для землевладельцев, мукомолов и т. п. для преподавания в сельскохозяйственных и землевладельческих школах. СПб.: Изд. М. П. Петрова, 1903. 74 с.
10. Козьмин П. Мукомольное производство. Курс читанный в Киевском политехническом институте им. Императора Александра II. Киев: Русский мельник, 1912. 607 с.
11. Селихов М. Русское мукомолье в борьбе с германской конкуренцией на международном рынке: причины упадка нашего экспорта и меры к поощрению вывоза русской муки за границу. СПб., Тип. М-ва финансов, 1912. 143 с.
12. Козьмин П. Мукомольное производство. М.: Госторгиздат, 1938. 224 с.

13. Нестеренко О. О. Розвиток капіталістичної промисловості і формування пролетаріату на Україні вкінці ХІХ – на початку ХХ ст. К.: Політвидав, 1952. 180 с.
14. Лященко П. И. История народного хозяйства СССР: в 3 т. М.: Госполитиздат, 1956. Т. 2: Капитализм. 1956. 728 с.
15. Мельник Л. Г. Технічний переворот на Україні у ХІХ ст. К.: Видавництво Київського університету, 1972. 240 с.
16. Гуржій І. О. Україна в системі всеросійського ринку 60–90-х років ХІХ ст. К.: Наукова думка, 1968. 192 с.
17. Гуржій І. О. Українські ярмарки та їх роль у внутрішній торгівлі Росії (60 – 90-ті роки ХІХ ст.). *Український історичний журнал*. 1963. № 5. С. 48–57.
18. Гуржій І. О., Кудлай О. С. Героїчне минуле і славне сучасне робітничого класу України. К.: Знання, 1971. 48 с.
19. Кругляк Б. А. Роль постійної торгівлі в розвитку капіталізму на Україні (60-90-ті роки ХІХ ст.). *Історія народного господарства та економічної думки Української РСР*. 1983. Вип. 17. С. 53–58.
20. Кругляк Б. А. Розвиток капіталістичних форм внутрішньої торгівлі на Україні в 60 – 90-х роках ХІХ ст. *Історія народного господарства та економічної думки Української РСР*. 1980. Вип. 14. С. 48–53.
21. Ден В. Е. Положение России в мировом хозяйстве. Петроград, 1922. Вып. 1. 168 с.
22. Городецький С. Сільське господарство Поділля перед світовою війною. Вінниця, 1929. 210 с.
23. Пономарев Н. В. Учебник сельскохозяйственной и торгово-промышленной статистики России. СПб.: Издание картографического заведения А. Ильина. 1924. С. 279.
24. Історія народного господарства Української РСР: у 3 т. 4 кн. / за ред. І. І. Лукінова, Т. І. Дерев'янкіна, М. С. Герасимчука, В. О. Голобуцького, П. О. Хромова, В. П. Чугайова. К.: Наукова думка, 1983. Т 1. 464 с.

25. Лазанська Т. Історія підприємництва в Україні (на матеріалах торгово-промислової статистики XIX ст.). К.: Інститут історії України НАН України, 1999. 282с.
26. Лазанська Т. І. Соціальне походження промислової буржуазії України в XIX ст. *Український історичний журнал*. 1996. № 2. С. 65–73.
27. Ніколаєва Т. М. Соціокультурна характеристика підприємців України (1861–1914 рр.). *Український історичний журнал*. 2011. № 3. С. 95–107.
28. Ніколаєва Т. М. Соціальний та національний склад підприємницького прошарку в Україні в останній третині XIX – на початку XX ст. *Проблеми історії України XIX – початку XX ст.* 2003. Вип. IV. С. 285–292.
29. Ніколаєва Т. М. Роль підприємців України в розвитку професійної освіти (остання третина XIX – початок XX ст.). *Український історичний журнал*. 2005. № 1. С. 82–96.
30. Донік О. М. Промислове підприємництво дворянства України в XIX ст.: урядова політика, особливості розвитку, галузеві напрямки. *Український історичний журнал*. 2007. № 5. С. 18–41.
31. Донік О. М. Соціокультурний вимір підприємництва в Україні у другій половині XIX – на початку XX ст. *Проблеми історії України XIX – початку XX ст.* 2003 № 6. С. 48–55.
32. Донік О. М. Етнічна диференціація і процеси соціально-культурної адаптації підприємців України в пореформену добу. *Проблеми історії України XIX – початку XX ст.* 2012. Вип. 20. С. 96–111.
33. Машкін О. М. Російське дворянство іноземного походження в промисловості України другої половини XIX – початку XX ст. *Український історичний журнал*. 1998. № 2. С. 83–88.
34. Білецький П. Участь іноземних підприємців у харчовій промисловості Подільської губернії (друга половина XIX – початок XX ст.). *Наукові праці Кам'янець-Подільського національного університету імені Івана Огієнка. Історичні науки*. 2014. Т. 24. С. 384–399.

35. Єсюнін С. Борошномельне виробництво у містах Подільської губернії наприкінці ХІХ – початку ХХ ст. *Український млинологічний журнал*. 2011. Вип. 1. С. 108–111.
36. Єсюнін С. М. Становлення банківсько-кредитної системи у містах Подільської губернії у другій половині ХІХ – на початку ХХ ст. *Наукові записки Вінницького державного педагогічного університету імені М. Коцюбинського. Серія: Історія*. 2008. Вип. 13. С. 212–216.
37. Єсюнін С. М. Становлення транспортної мережі Подільської губернії та її вплив на розвиток міст у другій половині ХІХ- на початку ХХ ст. *Вісник Кам'янець-Подільського національного університету ім. І. Огієнка. Історичні науки*. 2009. Вип. 2. С. 145–154.
38. Єсюнін С. М. Розвиток залізничного транспорту на Поділлі та Південно-Східній Волині у другій половині ХІХ на початку ХХ ст. *Хмельницькі краєзнавчі студії: науково-краєзнавчий збірник*. Хмельницький. 2014. Вип. 1. С. 96–102.
39. Єсюнін С. Судноплавство в межах Подільської губернії у другій половині ХІХ – на початку ХХ ст. *Наукові праці Кам'янець-Подільського державного історичного музею-заповідника: зб. наук. пр.* Кам'янець-Подільський. 2017. Т. 1. С. 222–226.
40. Єсюнін С. М. Соціально-економічний стан міст Подільської губернії на момент впровадження реформ 1860-х років. *Наукові записки Тернопільського національного педагогічного університету імені Володимира Гнатюка. Серія Історія*. 2007. Випуск 2. С. 8–11.
41. Буравський О. А. Поляки Волині у другій половині ХІХ – на початку ХХ ст. Житомир: Вид-во ЖДУ, 2004. 168 с.
42. Стоколоса Т. А. Технічні вдосконалення у борошномельній промисловості Правобережної України у другій половині ХІХ – на початку ХХ ст. *Наукові записки Тернопільського національного педагогічного університету імені Володимира Гнатюка. Серія: Історія / За заг. ред. проф. І. С. Зуляка*. Тернопіль: Вид-во ТНПУ ім. В. Гнатюка. 2016. Вип.2. Ч. 1. С. 34–39.

43. Стоколоса Т. А. Інфраструктура та продуктивність борошномельної промисловості Подільської губернії к другій половині XIX – на початку XX ст. *Гуржіївські історичні читання*. Черкаси: Вид. Чабаненко Ю.А. 2017. Вип. 11. С. 89–93.
44. Стоколоса Т. А. Інфраструктура та продуктивність борошномельного виробництва Волинської і Київської губерній у другій половині XIX – на початку XX ст. *Переяславський літопис*. 2017. Вип. 12. С. 42–49.
45. Стоколоса Т. А. Збут продукції борошномельної промисловості Правобережної України на зовнішній ринках у другій половині XIX – на початку XX ст. *Наукові записки Тернопільського національного педагогічного університету імені Володимира Гнатюка. Серія: Історія / За заг. ред. проф. І. С. Зуляка*. Тернопіль: Вид-во ТНПУ ім. В. Гнатюка. 2018. Вип. 2. Ч. 2. С. 3–8.
46. Стоколоса Т. А. Торгівля продукцією борошномельної промисловості на території Волинської губернії у другій половині XIX – на початку XX ст. *Гілея*. 2018. Вип. 134 (7). С. 18–22.
47. Стоколоса Т. А. Національний склад підприємців у борошномельній промисловості Правобережної України у другій половині XIX – на початку XX ст. *Науковий вісник Ужгородського національного університету. Серія: Міжнародні відносини*. 2019. Вип. 6. С. 33–39.
48. Смірнов М., Романюк І. Розбудова промисловості в Браїлові протягом другої половини XIX – початку XX ст. *Гілея*. 2013. № 75. С. 38–40.
49. Ієвлева В. Пустоварівський млин – пам'ятка індустриальної спадщини. *Відлуння віків*. 2009. № 1 (11). С. 31–37.
50. Ганницький С. Типологія млинів на українських землях XIX – XX ст. *Український млинологічний журнал*. 2011. Вип. 1. С. 130–132.
51. Шапран С. Ю. Архітектурно-конструктивні вирішення млинів Волині періоду XIX – початку XX ст. *Сучасні проблеми архітектури та містобудування*. 2014. Випуск. 37. С. 293–301.

52. Москалюк М. М. Розвиток переробної промисловості у Наддніпрянській Україні в другій половині XIX – на початку XX ст. Тернопіль: Видавництво “Рада”, 2009. 336 с.
53. Москалюк М. М. Розвиток обробної промисловості українських губерній Російської імперії в другій половині XIX – на початку XX ст. Тернопіль: ТНПУ, 2012. 300 с.
54. Москалюк М. М. Розвиток борошномельної промисловості у Наддніпрянській Україні в другій половині XIX – на початку XX ст. *Наукові записки Тернопільського національного педагогічного університету імені Володимира Гнатюка. Серія: Історія.* 2009. Вип. 2. С. 23–26.
55. Москалюк М. М. Технічний переворот на Україні у другій половині XIX – на початку XX ст. *Київська старовина.* 2007. №6. С. 42–53.
56. Москалюк М. М. Матеріально-технічна база підприємств харчової промисловості на Правобережній Україні в другій половині XIX століття. *Наукові записки Тернопільського національного педагогічного університету імені Володимира Гнатюка. Серія: Економіка.* 2003. Вип. 15. С. 65–68.
57. Москалюк М. М. Українська зовнішня торгівля в другій половині XIX – на початку XX ст. *Пам’ять століть.* 2007. № 6. С. 70–76.
58. Москалюк М. Внутрішня торгівля товарами харчової промисловості на Правобережній Україні (друга половина XIX – початок XX ст.). *Наукові записки Тернопільського національного педагогічного університету імені В. Гнатюка. Серія Економіка.* 2005. Вип. 18. С. 92–98.
59. Москалюк М. Розвиток стаціонарної торгівлі в Україні у другій половині XIX – на початку XX ст. *Наукові записки Тернопільського національного педагогічного університету імені Володимира Гнатюка. Серія Історія.* 2007. Вип. 2. С. 35–39.
60. Жиленкова І. Структура та динаміка експорту зернової продукції з України (кінець XIX – початок XX ст.). *Наукові записки Національного університету “Острозька академія”. Серія: Історичні науки.* 2015. Вип. 24. С. 42–48.

61. Жиленкова І. М. Особливості економічного розвитку українських земель Російської імперії в пореформену добу. *Проблеми історії України XIX – початку XX ст.* 2012. Вип. XX. С. 112–141.
62. Пилипенко О. Є. Зовнішня торгівля України й Росії напередодні Першої світової війни. *Проблеми історії України XIX – початку XX ст.* 2005. Вип. 9. С. 118–130.
63. Завальнюк К. В. Торгівля промисловими товарами між Україною та Білорусією в другій половині XIX ст. *Український історичний журнал.* 1998. № 4. С. 43–56.
64. Реєнт О. П., Середюк О. В. Сільське господарство України і світовий продовольчий ринок (1861–1914 рр.). К.: Інститут Історії України НАН України, 2011. 365 с.
65. Гуржій О., Реєнт О., Шапошнікова Н. Нариси з історії розвитку виробничих відносин і торгівлі України (друга половина XVII – початок XX ст.). К.: Інститут історії України НАН України, 2018. 365 с.
66. Реєнт О. П. Експорт хлібних ресурсів з українських губерній Російської імперії (1861–1914 роки). *Студії з історії Української революції 1917–1921 років: на пошану Руслана Яковича Пирога.* Збірник наукових праць. К.: Інститут історії України НАН України. 2011. С. 122–144.
67. Реєнт О. П. Хлібні ресурси України в добу капіталістичного розвитку (1861–1914 рр.). *Проблеми історії України XIX – початку XX ст.* 2010. Вип. 17. С. 6–40.
68. Реєнт О. П. Портові міста – основні реалізатори хлібних продуктів з українських губерній Російської імперії (1861 – 1914 рр.). *Проблеми історії України XIX – початку XX ст.* 2016. Вип. 23. С. 3–22.
69. Бовуа Д. Битва за землю в Україні 1863–1914. Поляки в соціокультурних конфліктах / Пер. З. Борисюк. К., 1998. 336 с.
70. Бовуа Д. Гордиев узел Российской империи: власть, шляхта и народ на Правобережной Украине (1793–1914) / Пер. М. Крисань. Москва: Новое литературное образование, 2011. 1008 с.

71. Раев М. Понять дореволюционную Россию. Государство и общество в Российской империи / Пер. Я. Горбаневский, Н. Дюжева. Лондон, 1990. 304 с.
72. Kononenko K. Ukraine and Russia. A History of the Economic Relations between Ukraine and Russia (1654–1917). Milwaukee, Wisconsin: The Marquette University Press, 1958. 255 p.
73. Лень А. Розвиток технічного прогресу у борошномельній промисловості в Україні у другій половині XIX – на початку XX ст. *Україна – Європа – Світ*. 2012. Вип. 9. С. 340–344.
74. Лень А. Внутрішня торгівля товарами харчової промисловості в українських губерніях Російської імперії у другій половині XIX – на початку XX ст. *Наукові записки Тернопільського національного педагогічного університету імені Володимира Гнатюка. Серія Історія*. 2012. Вип. 1. С. 68–72.
75. Лень А. Особливості збуту продукції харчової промисловості України у другій половині XIX – на початку XX ст. *Україна – Європа – Світ*. 2012. Вип. 10. С. 432–437.
76. Лень А. Забезпечення харчової промисловості інженерно-технічними кадрами в другій половині XIX – на початку XX ст. *Наукові записки Тернопільського національного педагогічного університету імені Володимира Гнатюка. Серія Історія*. 2012. Вип. 2. С. 38–43.
77. Романюк Н. Й. Сільські підприємці і підприємництво: 1861–1914 рр. (за матеріалами Київської, Подільської і Волинської губернії). Житомир: Полісся, 2012. 600 с.
78. Романюк Н. Й. Роль підприємництва в розвитку аграрного сектору економіки Правобережної України (друга половина XIX – початок XX ст.). *Український історичний журнал*. 2013. № 3. С. 113–127.
79. Романюк Н. Й. Правові умови розвитку сільського підприємництва в другій половині XIX – на початку XX ст. *Гілея*. 2013. Вип. 71 (№4). С. 85–89.
80. Романюк Н. Пріоритетні галузі підприємців Волині (друга половина XIX – початок XX ст.). *Науковий вісник Східноєвропейського національного університету імені Лесі Українки. Історичні науки*. 2015. № 5 (306). С. 21–26.

81. Романюк Н. Підприємницька діяльність у внутрішній торгівлі Київської, Подільської і Волинської губерній (друга половина XIX – початок XX ст.) *Науковий часопис національного педагогічного університету ім. М. П. Драгоманова*. 2014. Вип. 11. С. 159–167.
82. Романюк Н. Історіографія проблеми підприємництва в Київській, Подільській, Волинській губерніях: 1861–1914 рр. *Наукові записки Тернопільського національного педагогічного університету імені Володимира Гнатюка. Серія: Історія*. 2015. Вип. 2. Ч.3. С. 155–160.
83. Романюк Н. Особливості розвитку підприємництва в Київській, Подільській і Волинській губерніях: 1861–1914 рр. *Аркасівські читання: Україна в контексті історичного розвитку Східної Європи: Матеріали V міжнар. наук.-практ. конф., 17-18 квітня 2015 р. Миколаїв: МНУ ім. В. О. Сухомлинського*. 2015. С. 174–176.
84. Романюк Н. Й. Зростання чисельності та роль сільських підприємців в умовах аграрних реформувань другої половини XIX – початку XX ст. (за матеріалами Київської, Подільської, Волинської губерній). *Гілея*. 2016. Вип. 105. С. 27–31.
85. Романюк Н. Й. Промислове підприємництво другої половини XIX – початку XX ст. : політико-історичні умови розвитку. *Історичні записки: зб. наук. праць*. Луганськ. 2009. Вип. 21. С. 154–161.
86. Романюк Н. Й. Правовий статус землевласників Правобережної України в другій половині XIX – на початку XX ст. *Літописець*. 2015. Вип. 10. С. 7–13.
87. Романюк Н. Й. Сільські підприємці і підприємництво в другій половині XIX – на початку XX ст. (за матеріалами Київської, Подільської і Волинської губерній). *Наукові читання*. Житомир. 2013. Т. 2. С. 361–364.
88. Романюк Н. Й. Основні тенденції розвитку підприємництва у промисловості України (друга половина XIX – початок XX ст.). *Вісник Східноукраїнського національного університету імені Володимира Даля*. 2008. № 11 (129). С. 200–207.

89. Жам О. Борошномельне виробництво Правобережної України кінця XVIII – початку XX ст.: Історіографія: дис....канд. іст. наук: 07.00.06. Переяслав-Хмельницький, 2018. 330 с.
90. Жам О. М. Борошномельне виробництво Житомирського повіту в XIX столітті *Краєзнавство*. 2000. № 1-2. С. 187–195.
91. Жам О. Технічний стан парових борошномельних млинів Правобережної України другої половини XIX ст. *Український млинологічний журнал*. 2011. Вип. 1. С. 114–118.
92. Жам О. М. Пожежі на борошномельних млинах Правобережної України у XIX ст.: причини та наслідки. *Питання історії науки та техніки*. 2012. № 4. С. 70–79.
93. Жам Олена. Виробничий травматизм на парових борошномельних млинах Правобережної України 2-ї половини XIX ст. “*Історія повсякденності: теорія та практика*”: матеріали Всеукраїнської наук. конф., Переяслав-Хмельницький, 14-15 травня 2010 р. / упоряд.: О. М. Лукашевич, Т. Ю. Нагайко]. Переяслав-Хмельницький. 2010. С. 117–119.
94. Жам О. Борошномельне виробництво монастирів Київської губернії 2-ї половини XIX ст. *Могилянські читання: Матеріали X-ї міжнародної наукової конференції “Монастирські комплекси в контексті християнської культури”*. К., 2006. С. 119–126.
95. Жам О. Монастирські млинарські заклади Правобережної України XIX ст. *Краєзнавство*. 2002. Вип. 1-4. С. 80–83.
96. Жам Олена. Торгівля зерном і продуктами його переробки на Правобережній Україні у XIX ст. *Краєзнавство*. 2008. № 1-4. С. 190–195.
97. Жам О. Парові борошномельні млини Бродських в місті Києві 2-ї пол. XIX ст. *Краєзнавство*. 2011. № 1. С. 174–180.
98. Жам Олена. Водяні млини Києва XIX ст. *Краєзнавство*. 2012. № 1. С. 41–44.
99. Жам О. Особливості розвитку борошномельного виробництва Київської губернії в XIX – на початку XX ст.: історіографічний зріз. *Переяславський літопис*. 2017. Вип. 11. С. 79–85.

100. По представленню Волинського губернатора з копією всепідданого звіту про стан губернії за 1876 рік // ЦДІАК України. Ф. 442 (“Канцелярія Київського, Волинського і Подільського генерал-губернатора”). Оп. 56. Спр. 330. 70 арк.
101. По представленню Подільського губернатора з копією все підданого звіту про стан ввіреної йому губернії за 1878 рік // ЦДІАК України. Ф. 442 (“Канцелярія Київського, Подільського і Волинського генерал-губернатора”). Оп. 532. Спр.134. 47 арк.
102. По представленню Волинського губернатора з копією все підданого звіту про стан ввіреної йому губернії за 1878 рік // ЦДІАК України. Ф. 442 (“Канцелярія Київського, Подільського і Волинського генерал-губернатора”). Оп. 532. Спр. 181. 181 арк.
103. По представленню Подільського губернатора з копією все підданого звіту про стан губернії за 1884 р. // ЦДІАК України. Ф. 442 (“Канцелярія Київського, Волинського і Подільського генерал-губернатора”). Оп. 538. Спр. 202. 85 арк.
104. По представленню Київського губернатора з копією все підданого звіту про стан губернії за 1886 рік // ЦДІАК України. Ф. 442 (“Канцелярія Київського, Подільського і Волинського генерал-губернатора”). Оп. 540. Спр. 187. 55 арк.
105. Про заснування ярмарок в м. Фастові // ЦДІАК України. Ф. 442 (“Канцелярія Київського, Волинського і Подільського генерал-губернатора”). Оп. 627. Спр. 213. 11 арк.
106. Список фабрик і заводів Київської губернії із зазначенням їх власників, місця розташування підприємства із відомостями про парові котли за 17.12.1891 р. // ЦДІАК України. Ф. 574 (“Канцелярія старшого фабричного інспектора Київської губернії”). Оп. 1. Спр. 7. 173 арк.
107. Донесення в департамент торгівлі і мануфактур Міністерства торгівлі і фінансів від 14 серпня 1896 р. про кількість фабрик і заводів Київської губернії, кількість робітників, середню місячну зарплату і про тривалість робочого дня на підприємствах. Переписка з Міністерством фінансів про особовий склад Київської фабричної інспекції // ЦДІАК України. Ф. 574

- (“Канцелярія старшого фабричного інспектора Київської губернії”). Оп. 1. Спр. 8. 327 арк.
108. Довідникові листи з описанням парових котлів на цукрових, винокурних заводах і млинах Київської губернії і записи про засвідчення котлів фабричною інспекцією // ЦДІАК України. Ф. 574 (“Канцелярія старшого фабричного інспектора Київської губернії”). Оп. 1. Спр. 13. 96 арк.
109. Переписка із будівельним відділом Київського губернського управління про порядок встановлення рухомих локомотивів і про встановлення локомотива Липківського в с. Городище // ЦДІАК України. Ф. 574 (“Канцелярія старшого фабричного інспектора Київської губернії”). Оп. 1. Спр. 67. 13 арк.
110. Затвержені фабричною інспекцією правила внутрішнього розпорядку для робітників Томашевського млина Хоєцького, Сквирського повіту Київської губернії // ЦДІАК України. Ф. 574 (“Канцелярія старшого фабричного інспектора Київської губернії”). Оп. 1. Спр. 133. 24 арк.
111. Про видачу дозволу на встановлення парового котла на млині Мекка в м. Макарові Київського повіту // Ф. 574 (“Канцелярія старшого фабричного інспектора Київської губернії”). Оп. 1. Спр. 167. 13 арк.
112. Затвержені фабричною інспекцією правила внутрішнього розпорядку і таблиць штрафів, стягуваних з робітників млина в м. Бердичеві // ЦДІАК України. Ф. 574 (“Канцелярія старшого фабричного інспектора Київської губернії”). Оп. 1. Спр. 320. 4 арк.
113. Список фабрик і заводів Київської губернії із зазначенням їх власників, місцезнаходження підприємства з відомостями про парові котли // ЦДІАК України. Ф. 574 (“Канцелярія старшого фабричного інспектора Київської губернії”). Оп. 1. Спр. 353. 244 арк.
114. Дорожній журнал фабричного інспектора про технічний стан, про склад і кількість робітників і про умови їх роботи на підприємствах Київської і Волинської губерній // ЦДІАК України. Ф. 575 (“Канцелярія київського окружного інспектора”). Оп. 1. Спр. 3. 141 арк.

115. Дорожній журнал фабричного інспектора про технічний стан, про склад і кількість робітників і про умови їх роботи на підприємствах Київської і Волинської губерній // ЦДІАК України. Ф. 575 (“Канцелярія київського окружного інспектора”). Оп. 1. Спр. 4. 191 арк.
116. Дорожній журнал фабричного інспектора про технічний стан, про склад і кількість робітників і про умови їх роботи на підприємствах Київської і Волинської губерній // ЦДІАК України. Ф. 575 (“Канцелярія київського окружного інспектора”). Оп. 1. Спр. 5. 192 арк.
117. Повідомлення адміністрації фабрик і заводів Подільської губернії про смертельні випадки і травми робітників на підприємствах // ЦДІАК України. Ф. 575 (“Канцелярія київського окружного інспектора”). Оп. 1. Спр. 10. 165 арк.
118. Дані про фабрично-заводську промисловість у Радомишльському повіті 1902 р. і навколишніх промислових підприємствах Київської губернії за 1904 р. // ЦДІАК України. Ф. 575 (“Канцелярія київського окружного інспектора”). Оп. 1. Спр. 71. 296 арк.
119. Відомості про кількість робітників, тривалість робочого дня і понаднормових роботах на парових млинах по губерніях Київського фабричного округу за 1899 рік // ЦДІАК України. Ф. 575 (“Канцелярія київського окружного інспектора”). Оп. 1. Спр. 102. 164 арк.
120. Переписка зі старшим фабричним інспектором Волинської губернії про технагляд за промисловими підприємствами. Відомості про страйки на промислових підприємствах Волинської губернії в 1907 р. // ЦДІАК України. Ф. 575 (“Канцелярія київського окружного інспектора”). Оп. 1. Спр. 196. 83 арк.
121. Відомості про тривалість робочого дня і списки промислових товариств, підпорядкованих нагляду фабричної інспекції, по губерніях Київського фабричного округу // ЦДІАК України. Ф. 575 (“Канцелярія київського окружного інспектора”). Оп. 1. Спр. 212. 95 арк.

122. Повідомлення адміністрації фабрик і заводів Волинської губернії про смертельні випадки і травми робітників на підприємствах // ЦДІАК України. Ф. 575 (“Канцелярія Київського окружного інспектора”). Оп. 1. Спр. 219. 134 арк.
123. Повідомлення адміністрації фабрик і заводів Волинської губернії про смертельні випадки і травми робітників на підприємствах // ЦДІАК України. Ф. 575 (“Канцелярія київського окружного інспектора”). Оп. 1. Спр. 345. 283 арк.
124. Огляд Волинської губернії за 1883 рік // Держархів Житомирської області. Ф. 67 (“Волинське губернське управління”). Оп. 1 (дод.). Спр. 307. 69 арк.
125. Огляд Волинської губернії за 1884 рік // Держархів Житомирської області. Ф. 67 (“Волинське губернське управління”). Оп. 1 (дод.). Спр. 308. 74 арк.
126. Огляд Волинської губернії за 1885 р. // Держархів Житомирської області. Ф. 67 (“Волинське губернське управління”). Оп. 1 (дод.). Спр. 309. 75 арк.
127. Огляд Волинської губернії за 1886 рік // Держархів Житомирської області. Ф. 67 (“Волинське губернське управління”). Оп. 1 (дод.). Спр. 310. 100 арк.
128. Огляд Волинської губернії за 1888 рік // Держархів Житомирської області. Ф. 67 (“Волинське губернське управління”). Оп. 1 (дод.). Спр. 311. 41 арк.
129. Огляд Волинської губернії за 1889 рік // Держархів Житомирської області. Ф. 67 (“Волинське губернське управління”). Оп. 1 (дод.). Спр. 312. 41 арк.
130. Огляд Волинської губернії за 1891 рік // Держархів Житомирської області. Ф. 67 (“Волинське губернське управління”). Оп. 1 (дод.). Спр. 313. 65 арк.
131. Огляд Волинської губернії за 1895 рік // Держархів Житомирської області. Ф. 67 (“Волинське губернське управління”). Оп. 1 (дод.). Спр. 314. 68 арк.
132. Огляд Волинської губернії за 1906 рік // Держархів Житомирської області. Ф. 67 (“Волинське губернське управління”). Оп. 1 (дод.). Спр. 315. 73 арк.
133. Справа про прохання міщанина Ертмана Ліка про дозвіл облаштування в колонії Євгеніївці Житомирського повіту борошномельного млина // Держархів Житомирської області. Ф. 67 (“Волинське губернське управління”). Оп. 6. Спр. 1. 45 арк.

134. Відомості податкового інспектора Луцького повіту про результати перевірки торгових і промислових підприємств в Медвезькій волості Луцького повіту // Держархів Житомирської області. Ф. 118 (“Волинська казенна палата”). Оп. 1 (дод.). Спр. 7. 48 арк.
135. Відомості податкового інспектора 1-ї ділянки Новоград-Волинського повіту про результати перевірки торгових і промислових підприємств в повіті // Держархів Житомирської області. Ф. 118 (“Волинська казенна палата”). Оп. 1 (дод.). Спр. 10. 277 арк.
136. Журнал генеральної перевірки торгових та промислових підприємств по Дубенському повіту // Держархів Житомирської області. Ф. 118 (“Волинська казенна палата”). Оп. 20. Спр. 1378. 141 арк.
137. Списки торгових і промислових підприємств міста Житомира // Держархів Житомирської області. Ф. 338 (“Податковий інспектор міста Житомира”). Оп. 1. Спр. 18. 30 арк.
138. Журнал перевірки торгових і промислових підприємств за 1912 і 1913 рр. // Держархів Житомирської області. Ф. 338 (“Податковий інспектор міста Житомира”). Оп. 1. Спр. 37. 618 арк.
139. Відомості про кількість млинів у волості // Держархів Житомирської області. Ф. 497 (“Стремигородське волосне управління”). Оп. 1. Спр. 68. 7 арк.
140. Повідомлення мирового посередника про збір коштів на утримання політехнічного училища, яке відкривається в м. Миколаєві і пожертви на користь постраждалим від голоду. Статистичні відомості і відомості про землекористування, про наявність промислових і торгових підприємств, про розмір возової, етапної та дорожньої натуральних повинностей в 3 стані // Держархів Житомирської області. Ф. 497 (“Стремигородське волосне управління”). Оп. 1. Спр. 94. 36 арк.
141. Відомості про виконання селянами натуральних повинностей за 1867–1869 рр. Відомості про народонаселення волості по станах і віросповіданнях за 1870 р., про кількість фабрик і заводів, про посіви і збір хліба, про стан скотарства //

- Держархів Житомирської області. Ф. 497 (“Стремигородське волосне управління”). Оп. 1. Спр. 131. 18 арк.
142. Журнал перевірки торгово-промислових підприємств волості // Держархів Житомирської області. Ф. 497 (“Стремигородське волосне управління”). Оп. 1. Спр. 175. 17 арк.
143. Справа про будівництво водяного млина в с. Шершні // Держархів Житомирської області. Ф. 497 (“Стремигородське волосне управління”). Оп. 1. Спр. 202. 8 арк.
144. Список власників торгових і промислових підприємств по волості // Держархів Житомирської області. Ф. 497 (“Стремигородське волосне управління”). Оп. 1. Спр. 275. 35 арк.
145. Відомості і дані про врожайність зернових культур і картоплі, про наявність фабрик, заводів, навчальних закладів, про витрати на утримання церковних парафій, народних училищ та інших закладів волості. Список землевласників волості // Держархів Житомирської області. Ф. 497 (“Стремигородське волосне управління”). Оп. 1. Спр. 345. 51 арк.
146. Журнал обліку перевірки промисловості і торгівлі волості // Журнал перевірки торгових закладів і млинів волості // Держархів Хмельницької області. Ф. 71 (“Рахновецьке волосне управління”). Оп. 1. Спр. 105. 18 арк.
147. Відомості про наявність заводів і млинів у волості, про землеволодіння у волості селянських общин, посіви і врожайність хлібів, про волосні та сільські мирові запаси та інші документи // Держархів Хмельницької області. Ф. 71 (“Рахновецьке волосне управління”). Оп. 1. Спр. 177. 135 арк.
148. Журнал обліку перевірки промислових і торгових підприємств волості // Держархів Хмельницької області. Ф. 71 (“Рахновецьке волосне управління”). Оп. 1. Спр. 659. 13 арк.
149. Переписка з податковим інспектором Кам’янецько-Ущицької дільниці про стан торгових і промислових підприємств волості // Держархів Хмельницької області. Ф. 71 (“Рахновецьке волосне управління”). Оп. 2. Спр. 34. 16 арк.

150. Відомості про кількість фабрик, заводів, про селянське та поміщицьке землеволодіння, про врожайність, про природній рух населення волості і документи по інших питаннях // Держархів Хмельницької області. Ф. 78 (“Маківське волосне управління”). Оп. 1. Спр. 32. 153 арк.
151. Статистичні відомості про млини, про кількість землі, про посіви і урожай, про сільських посадових осіб волості і по інших питаннях // Держархів Хмельницької області. Ф. 78 (“Маківське волосне управління”). Оп. 1. Спр. 89. 81 арк.
152. Відомості про стан торгівлі і промислові заклади волості // Держархів Хмельницької області. Ф. 78 (“Маківське волосне управління”). Оп. 1. Спр. 382. 34 арк.
153. Відомості про наявність млинів, про землекористування і затвердження викупних документів селян волості, про натуральні повинності, про народні училища і кошти, які виділяються на їхнє утримання, список волосних і сільських посадових осіб та інші документи // Держархів Хмельницької області. Ф. 78 (“Маківське волосне управління”). Оп. 1. Спр. 461. 109 арк.
154. Відомості про рух хлібних запасів по сільських магазинам Маківської волості // Держархів Хмельницької області. Ф. 78 (“Маківське волосне управління”). Оп. 1. Спр. 530. 20 арк.
155. Журнал перевірки торгових і промислових підприємств волості // Держархів Хмельницької області. Ф. 78 (“Маківське волосне управління”). Оп. 1. Спр. 848. 23 арк.
156. Журнал обліку перевірки торгівлі та промислових підприємств волості // Держархів Хмельницької області. Ф. 78 (“Маківське волосне управління”). Оп. 1. Спр. 928. 65 арк.
157. Статистичні відомості про наявність фабрик і заводів, стан посівів та врожайність хлібів, про хлібні запаси і капітал, про мирські збори по селах волості та інші документи // Держархів Хмельницької області. Ф. 78 (“Маківське волосне управління”). Оп. 1. Спр. 1018. 324 арк.

158. Журнал перевірки торгових закладів і млинів волості // Держархів Хмельницької області. Ф. 78 (“Маківське волосне управління”). Оп. 1. Спр. 1079. 43 арк.
159. Про відновлення борошномельної греблі на річці Збруч, в прикордонному районі // Держархів Хмельницької області. Ф. 227 (“Подільське губернське управління”). Оп. 1 (дод.). Спр. 954. 247 арк.
160. Про паровий млин в с. Городище Ольгопільського повіту // Держархів Хмельницької області. Ф. 227 (“Подільське губернське управління”). Оп. 1 (дод.). Спр. 956. 21 арк.
161. По рапорту Вінницької думи про дозвіл чиновнику Савицькому на будівництво міського млина на березі річки Буг // Держархів Хмельницької області. Ф. 227 (“Подільське губернське управління”). Оп. 2 (дод.). Спр. 787. 17 арк.
162. Відомості про довідкові ціни на продукти і фураж по Волинській і Херсонській губернії за 1893 р. // Держархів Хмельницької області. Ф. 227 (“Подільське губернське управління”). Оп. 2 (дод.). Спр. 911. 145 арк.
163. Журнал присутності Подільського губернського управління: рапорти поліцейського упорядника про єврея орендатора водяного млина в поселенні Надіївці, про незаконні дії // Держархів Хмельницької області. Ф. 227 (“Подільське губернське управління”). Оп. 2 (дод.). Спр. 936. 18 арк.
164. Про відмежування млина на річці Сороці Гайсинського повіту, м. Сальниці, маєтку в с. Гальчинець Могилівського повіту та інше // Держархів Хмельницької області. Ф. 227 (“Подільське губернське управління”). Оп. 2 (дод.). Спр. 937. 57 арк.
165. Про будівництво млина в с. Долбанах Балтського повіту купцем Густавом Клейном // Держархів Хмельницької області. Ф. 227 (“Подільське губернське управління”). Оп. 2 (дод.). Спр. 950. 4 арк.
166. Копії наказів урядового Сенату і циркуляр Міністерства шляхів сполучення про облаштування водяних млинів, маслобоєнь, крупорушок та інше за 1913

- рік // Держархів Хмельницької області. Ф. 227 (“Подільське губернське управління”). Оп. 2 (дод.). Спр. 1050. 12 арк.
167. Про дозвіл єврею Мойсею Красенштейну облаштування млина в м. Балті // Держархів Хмельницької області. Ф. 227 (“Подільське губернське управління”). Оп. 3. Спр. 92. 20 арк.
168. По наказу урядового Сенату про огляд млина селянина Солов’я в с. Теремовцях // Держархів Хмельницької області. Ф. 227 (“Подільське губернське управління”). Оп. 3. Спр. 239. 15 арк.
169. Про відкриття ярмарки в м. Шатава Кам’янецького повіту // Держархів Хмельницької області. Ф. 227 (“Подільське губернське управління”). Оп. 3. Спр. 419. 66 арк.
170. Про дозвіл селянам с. Пукляк будівництва млина на р. Збруч // Держархів Хмельницької області. Ф. 227 (“Подільське губернське управління”). Оп. 3. Спр. 460. 130 арк.
171. Про дозвіл графу Миколі Маркову на будівництво парового млина поблизу м. Летичева // Держархів Хмельницької області. Ф. 227 (“Подільське губернське управління”). Оп. 3. Спр. 462. 17 арк.
172. Про дозвіл графу Мочидловському збудувати паровий млин в м. Вінниці // Держархів Хмельницької області. Ф. 227 (“Подільське губернське управління”). Оп. 3. Спр. 463. 22 арк.
173. Відомості про торгові ціни на продукти, фураж і сухопутне перевезення по Волинській і Херсонській губерніях на 1882 р. // Держархів Хмельницької області. Ф. 227 (“Подільське губернське управління”). Оп. 3. Спр. 480. 100 арк.
174. Про фабрики і заводи в Подільській губернії // Держархів Хмельницької області. Ф. 227 (“Подільське губернське управління”). Оп. 3. Спр. 1116. 135 арк.
175. Про огляд губернським механіком парових котлів на фабриках і заводах в Подільській губернії за 1892 рік // Держархів Хмельницької області. Ф. 227 (“Подільське губернське управління”). Оп. 3. Спр. 4042. 452 арк.

176. Про дозвіл прибудови парового млина до винокурного заводу в місті Балті Будейського // Держархів Хмельницької області. Ф. 227 (“Подільське губернське управління”). Оп. 3. Спр. 4075. 58 арк.
177. Про облаштування парового двигуна в борошномельному млині Шуличенка при с. Івче Літинського повіту // Держархів Хмельницької області. Ф. 227 (“Подільське губернське управління”). Оп. 3. Спр. 4433. 9 арк.
178. Про облаштування млина в селі Мазуровці // Держархів Хмельницької області. Ф. 227 (“Подільське губернське управління”). Оп. 3. Спр. 4502. 10 арк.
179. Відомості про фабрики, заводи, млини та інші промислові підприємства губернії за 1894 р. // Держархів Хмельницької області. Ф. 227 (“Подільське губернське управління”). Оп. 3. Спр. 4513. 399 арк.
180. Про млини Могилівські // Держархів Хмельницької області. Ф. 227 (“Подільське губернське управління”). Оп. 3. Спр. 4533. 234 арк.
181. Про млин Чарновського в селі Комарівці Гайсинського повіту // Держархів Хмельницької області. Ф. 227 (“Подільське губернське управління”). Оп. 3. Спр. 4536. 6 арк.
182. Про затвердження креслень млина при с. Теплик і с. Нижньому Ташлику графа Костянтина Потоцького // Держархів Хмельницької області. Ф. 227 (“Подільське губернське управління”). Оп. 3. Спр. 4537. 25 арк.
183. Про млини Летичівські // Держархів Хмельницької області. Ф. 227 (“Подільське губернське управління”). Оп. 3. Спр. 4539. 80 арк.
184. Про будівництво млина в селі Вольфанівці і Великій Косниці Ямпільського повіту // Держархів Хмельницької області. Ф. 227 (“Подільське губернське управління”). Оп. 3. Спр. 4550. 12 арк.
185. Про млин міщанина Едуарда Токарнієвського біля с. Цибулівка та ін., Гайсинського повіту // Держархів Хмельницької області. Ф. 227 (“Подільське губернське управління”). Оп. 3. Спр. 4864. 18 арк.
186. Про вальцевий млин дворянина Олександра Оттовича Мермана в с. Забубни Брацлавського повіту // Держархів Хмельницької області. Ф. 227 (“Подільське губернське управління”). Оп. 3. Спр. 5097. 19 арк.

187. Про млин Миколи Дверницького в м. Красне Ямпільського повіту // Держархів Хмельницької області. Ф. 227 (“Подільське губернське управління”). Оп. 3. Спр. 5102. 15 арк.
188. Про млин Захарія Присяжнюка при с. Стрельчинцях Брацлавського повіту // Держархів Хмельницької області. Ф. 227 (“Подільське губернське управління”). Оп. 3. Спр. 5109. 43 арк.
189. Про млин Товариства Тростянецького цукрового заводу в містечку Тростянець, Брацлавського повіту // Держархів Хмельницької області. Ф. 227 (“Подільське губернське управління”). Оп. 3. Спр. 5123. 4 арк.
190. Про млин Петра Ракузи в с. Сербах Могилівського повіту // Держархів Хмельницької області. Ф. 227 (“Подільське губернське управління”). Оп. 3. Спр. 5754. 4 арк.
191. Про млин Марії Красовської при с. Крушківцях Ушицького повіту // Держархів Хмельницької області. Ф. 227 (“Подільське губернське управління”). Оп. 3. Спр. 6129. 25 арк.
192. Про млин Василя Кулика при с. Велика Косниця Ямпільського повіту // Держархів Хмельницької області. Ф. 227 (“Подільське губернське управління”). Оп. 3. Спр. 6131. 6 арк.
193. Про млин Фрідріха Юрійовича в м. Бершаді Ольгопільського повіту // Держархів Хмельницької області. Ф. 227 (“Подільське губернське управління”). Оп. 3. Спр. 6134. 15 арк.
194. Про млин Рейзи Розен в м. Летичеві // Держархів Хмельницької області. Ф. 227 (“Подільське губернське управління”). Оп. 3. Спр. 6135. 10 арк.
195. Про млин селянки Дарії Шелоумової в с. Жабокрич, Ольгопільського повіту і план млина // Держархів Хмельницької області. Ф. 227 (“Подільське губернське управління”). Оп. 3. Спр. 6137. 37 арк.
196. Про перебудову млина Миколи Воеводського при с. Луканівка Балтського повіту // Держархів Хмельницької області. Ф. 227 (“Подільське губернське управління”). Оп. 3. Спр. 6441. 8 арк.

197. Про лісопильний завод з млином Мордка Нижнього в м. Вінниці // Держархів Хмельницької області. Ф. 227 (“Подільське губернське управління”). Оп. 3. Спр. 6525. 10 арк.
198. Про млин Феодора Мельхерта в м. Фрамполі, Кам’янецького повіту // Держархів Хмельницької області. Ф. 227 (“Подільське губернське управління”). Оп. 3. Спр. 6556. 9 арк.
199. Про електричне освітлення млина Івана Бутми Де-Каумана в Бисарівці Ямпільського повіту і план електроустановки на ній // Держархів Хмельницької області. Ф. 227 (“Подільське губернське управління”). Оп. 3. Спр. 6569. 15 арк.
200. Про організацію в м. Дунаївцях двох ярмарків упродовж року // Держархів Хмельницької області. Ф. 227 (“Подільське губернське управління”). Оп. 5 (дод.). Спр. 16. 40 арк.
201. Договір про найм міських магазинів жителів м. Кременця і заяви осіб про їх найм // Держархів Тернопільської області. Ф. 203 (“Кременецька міська управа”). Оп. 1. Спр. 41. 40 арк.
202. Книга реєстрації торгових будівель, їх власників і розміру капіталів // Держархів Тернопільської області. Ф. 203 (“Кременецька міська управа”). Оп. 1. Спр. 54. 37 арк.
203. Договір про здачу в оренду кам’яної лавки №8 торговцю Гольденбергу Шмулю // Держархів Тернопільської області. Ф. 203 (“Кременецька міська управа”). Оп. 1. Спр. 55. 62 арк.
204. Протоколи нарад членів міського управління про затвердження проектів розпоряджень по торгових і транспортних справах м. Кременця // Держархів Тернопільської області. Ф. 203 (“Кременецька міська управа”). Оп. 1. Спр. 78. 17 арк.
205. Відомості про ціни на хлібні і продовольчі товари по Кременцю за квітень 1906 р. // Держархів Тернопільської області. Ф. 203 (“Кременецька міська управа”). Оп. 1. Спр. 114. 2 арк.
206. Обзор Подольской губернии за 1890 год. К., 1890. 144 с.

207. Обзор Подольской губернии за 1892 год. К., 1892. 182 с.
208. Обзор Подольской губернии за 1895 год. К., 1895. 208 с.
209. Обзор Подольской губернии за 1903 год. К., 1903. 195 с.
210. Обзор Подольской губернии за 1905 год. К., 1905. 164 с.
211. Памятная книжка Подольской губернии на 1859 г. Каменец-Подольский. 1859. 184 с.
212. Памятная книжка Подольской губернии на 1885 год: Адрес-календарь и статистическо-справочные сведения. Каменец-Подольский. 1885. 266 с.
213. Памятная книжка Подольской губернии на 1911 г. / Сост. В. В. Филимонов. Каменец-Подольский. 1910. 616 с.
214. Памятная книжка Волынской губернии на 1895 год. Житомир. 1895. 474 с.
215. Памятная книжка Волынской губернии на 1896 год. Житомир. 1896. 475 с.
216. Памятная книжка Волынской губернии на 1897 год. Житомир. 1897. 580 с.
217. Памятная книжка Волынской губернии на 1898 год. Житомир. 1898. 472 с.
218. Памятная книжка Волынской губернии на 1899 год. Житомир. 1899. 595 с.
219. Памятная книжка Волынской губернии на 1901 год. Житомир. 1900. 582 с.
220. Памятная книжка Волынской губернии на 1902 год. Житомир. 1901. 480 с.
221. Памятная книжка Волынской губернии на 1903 год. Житомир. 1902. 555 с.
222. Памятная книжка Волынской губернии на 1904 год. Житомир. 1904. 550 с.
223. Памятная книжка Волынской губернии на 1905 год. Житомир. 1904. 460 с.
224. Памятная книжка Волынской губернии на 1906 год. Житомир. 1905. 388 с.
225. Памятная книжка Волынской губернии на 1907 год. Житомир. 1906. 549 с.
226. Памятная книжка Волынской губернии на 1908 год. Житомир. 612 с.
227. Памятная книжка Волынской губернии на 1909 год. Житомир. 1908. 539 с.
228. Памятная книжка Волынской губернии на 1912 год. Житомир. 1911. 688 с.
229. Памятная книжка Волынской губернии на 1914 год. Житомир. 1913. 585 с.
230. Памятная книжка Киевской губернии на 1856 год. К. 1856. 230 с.
231. Памятная книжка и Адрес-календарь Киевской губернии на 1889 год / В. Г. Мозговой. К. 1889. 252 с.
232. Памятная книжка Киевской губернии на 1890 год. К. 1890. 352 с.

233. Памятная книжка Киевской губернии на 1894 год. К. 1894. 237 с.
234. Памятная книжка Киевской губернии на 1895 год. К. 1895. 311 с.
235. Памятная книжка Киевской губернии на 1896 год. К. 1896. 390 с.
236. Памятная книжка Киевской губернии на 1897 год. К. 1897. 371 с.
237. Киевский календар на 1898 год. К. 1897. 310 с.
238. Памятная книжка Киевской губернии на 1900 год. К. 1899. 826 с.
239. Памятная книжка Киевской губернии на 1902 год. К. 1901. 534 с.
240. Памятная книжка Киевской губернии на 1904 год. К. 1904. 672 с.
241. Памятная книжка Киевской губернии на 1905 год. К. 1904. 598 с.
242. Памятная книжка Киевской губернии на 1913 год с приложением Адреса-календаря губернии. К. 1913. 796 с.
243. Статистическо-экономический очерк Винницкого уезда и обзор деятельности упрощенного Земского управления за 1905–1910 гг. К., 1910. 44 с.
244. Сборник сведений по Киевской губернии и Адресс-календарь на 1887 год / Сост. В. Г. Мозговой. К. 1887. 352 с.
245. Сборник статистических сведений о Киевской губернии за 1859 г. К.: Типография губернского правления. 1861. 284 с.
246. Список населенных мест Киевской губернии. К.: Тип. Ивановой, 1900. 985 с.
247. Экономическая жизни Подолии. 1914. № 22. 90 с.
248. Труды местных комитетов о нуждах сельской промышленности. VIII. Волынская губерния. СПб., 1903. 256 с.
249. Труды местных комитетов о нуждах сельской промышленности. XXXI. СПб., 1903. 1112 с.
250. Список фабрик и заводов Европейской России. СПб., 1903. 839 с.
251. Фабрично-заводская промышленность и торговля России. Издание 2-е. Исправленное и дополненное. СПб.: Типография И. А. Ефрона, 1896. 636 с.
252. Фабрично-заводские предприятия Российской империи / Сост. Л. К. Езиоранский. СПб.: Издание торгового дома А. Срока, 1909. 451 с.
253. Весь Юго-Западный край. Справочная и адресная книга по Киевской, Подольской и Волынской губерниям. К.: Тарасовская, 1913. 1177 с.

254. Мукомольное дело в России. Одесса, 1909. 592 с.
255. Полное собрание законов Российской империи. Собрание второе. Т. XL. Отделение второе. 1865. СПб., 1867. 1198 с.
256. Полное собрание законов Российской империи. Собрание второе. Т. XLII. Отделение первое. 1867., СПб. 1871. 1209 с.
257. Полное собрание законов Российской империи. Собрание второе. Т. XLV. Отделение первое. 1870. СПб., 1874. 897 с.
258. Полное собрание законов Российской империи. Собрание второе. Т. IV. СПб., 1887. 1257 с.
259. Голюкова О. М. Історія України: курс лекцій. Харків: ХНАУ, 2013. 200 с.
260. Ковальченко И. Д. Методы исторического исследования. Москва: Наука, 2003. 486 с.
261. Кривчик Г. Г. Основні загальнонаукові методи дослідження в історичних науках. *Науково-теоретичних альманах "Грані"*. 2017. Т. 20. №12. С. 55–61.
262. Енциклопедія історії України / Редкол.: В. А. Смолій та ін. Т. 8.: Па–Прик. К.: Наукова думка, 2011. 520 с.
263. Великий тлумачний словник сучасної української мови (з дод. і допов.) / Уклад. і голов. ред. В. Т. Бусел. К., Ірпінь: ВТФ "Перун", 2005. 1728 с.
264. Енциклопедія історії України / Редкол.: В. А. Смолій та ін. Т. 9.: Прил – С. К.: Наукова думка, 2012. 944 с.
265. Історична наука: термінологічний і понятійний довідник: навч. посіб. / В. М. Литвин, В. І. Гусєв, А. Г. Слюсаренко та ін. К.: Вища школа, 2002. 430 с.

РОЗДІЛ 2. ЗАГАЛЬНА ХАРАКТЕРИСТИКА БОРОШНОМЕЛЬНОЇ ПРОМИСЛОВОСТІ

2.1. Загальний нарис становища промисловості

Борошномельне виробництво завжди було однією із найважливіших галузей промисловості нашої країни. Значного розвитку воно набуло в другій половині XIX – на початку XX ст. на території Правобережної України. Цей факт економісти пов'язують з промисловим переворотом в цій галузі, будівництвом залізничних шляхів та активним зростанням міст [1, с. 108].

Пройшовши значний шлях від первісних жорен, які переробляли зерно ручним способом, від використання сили води та вітру для приведення в дію невеликих млинів, зернове виробництво еволюціонувало до використання двигунів внутрішнього згорання та електрики. У другій половині XIX – на початку XX ст. на території Подільської, Волинської та Київської губерній поряд із великими млинами, які впродовж доби переробляли десятки тисяч пудів зерна, продовжували функціонувати і невеликі борошномельні підприємства, продуктивність яких залишається недостатньо висвітленою. Саме тому варто відмітити, що статистичний облік борошномельного виробництва того чи іншого регіону є досить проблематичним [2, с. 38].

У другій половині XIX ст. територія Правобережної України залишалася сільськогосподарським краєм. Більшість населення проживала у селах. Так, у Київській губернії частка сільських жителів складала 87,1%, міських – 12,9%; у Подільській губернії: 92,7% сільських та 7,3% міських; у Волинській губернії: 91,4% сільських та 8,6% міських [3, с. 92].

Дані, щодо адміністративно-територіального поділу Правобережної України у другій половині XIX – на початку XX ст., наведені у додатку А.

На початок 1860-х рр. у Подільській губернії було 17 міст: губернське місто Кам'янець, 11 повітових міст – Балта, Брацлав, Вінниця, Гайсин, Летичів, Літин, Могилів, Ольгопіль, Проскурів, Нова Ушиця, Ямпіль, 5 заштатних – Хмільник, Сальниця (Літинського повіту), Бар (Могилівського повіту), Стара Ушиця та

Вербовець (Ушицького повіту). Така кількість міст зберігалася аж до початку ХХ ст. У 1903 р. надано статус безповітового міста Жмеринці, що для даного регіону на той час стало явищем рідкісним. За кількістю населення більшість міст Подільської губернії у 1860 р. були малими – менше 10 тисяч осіб (7 міст мали від 5 до 10 тисяч, 6 – менше 5 тисяч). Тільки в Кам'янці проживало більше 20 тис. людей [4, с. 8].

Чисельність населення постійно зростала. Якщо в 1811 р. в Подільській губернії проживало 1297800, то в 1857 р. уже 2431300 осіб. У 1897 р. населення губернії зросло до 3031513 осіб, з яких 220596 проживало в містах і 2810917 – в селах [5, с. 42]. Як видно із наведених даних, чисельність населення губернії мацже за століття збільшилась в понад 2,3 рази. Все воно було потенційним споживачем продукції борошномельної промисловості регіону.

Важливими факторами, які сприяли активізації борошномельного виробництва та його перетворенню на важливу сферу економічного життя українських земель, були велика промисловість і будівництво залізнодорожньої мережі. Саме залізниці дали значний поштовх для встановлення економічних відносин між віддаленими регіонами Правобережної України [6, с. 31].

Значну роль у зростанні продуктивності борошномельного виробництва відіграло впровадження (починаючи з кінця 60-х – початку 70-х рр. ХІХ ст.) вальцьового перемолу замість жорнового. Під час жорнового перемелювання вихід борошна із зерна (пшениці) не досягав і 70%, а при вальцьовому – становив 80% [7, с. 98]. Під час використання традиційних поставів сильно руйнується та розтирається оболонка зерна. Відповідно, мука, яка отримувалася таким способом темна. А при використанні вальців оболонка практично не розтирається і таким чином вихід муки на 8-10% більший і вона набагато світліша [8, с. 1–3].

З економічної точки зору більш доцільним було будувати млин на місцевості, де є доступ до сили води та вітру. Але вони могли виробляти незначну кількість продукції, яка, здебільшого, забезпечувала потреби місцевого регіону. Більш потужні млини, які перемелювали значні обсяги зерна на вищі сорти муки та крупи вигідніше будувати якомога ближче до ринків збуту продукції.

Обладнаний 2 поставами (жорнами) млин перемелював приблизно 130-150 пудів зерна на день, або 27000 пудів на рік. За цей же час, вітряний млин на 2 постави переробляли 12-15 тис. пудів зерна [9, с. 294].

Основний капітал водяного млина на два постави з усім необхідним обладнанням досягав 3-5 тис. крб. Продуктивність перемелення таких млинів збільшували завдяки додатковим виробництвам, наприклад, прилаштуванням сукновалень. Декілька такі млини діяли у Дубенському повіті Волинської губернії у 1875 р. Оборотний капітал водяного млина, включаючи зарплату мельника, ремонтні та інші витрати, становив приблизно 700-800 крб. [9, с. 295; 10, арк. 99 зв.–102].

Основний капітал вітряного млина на 2 постави становив 1000-1200 крб., оборотний – 350-450 крб. [9, с. 295]. Як видно із наведених даних, будівництво та експлуатація вітряних млинів вимагало менших капіталовкладень, але, водночас, вони виробляли меншу кількість продукції, ніж водяні.

Будівництво млинів було досить затратною справою. Для порівняння, у 1878 р. в Києві можна було купити 8-річного коня, який навчений ходити під сідлом та у возі за 55 крб. Курка на київському ринку коштувала у 1877 р. 35 коп., гусак – 1,5 крб., 100 яєць – 1 крб. Зарплата вчителя у губернському центрі становила приблизно 500 крб. на рік. А зимове пальто наприкінці XIX ст. коштувало 9 крб. [11, с. 58, 70–71].

Борошномельну продукцію, яка виготовлялася на млинах Правобережної України, можна, залежно від її вартості та характеристик, розділити на декілька видів.

Пшенична мука, яка нараховує до 9 сортів, які відрізняються кольором та вмістом висівок. Здебільшого у продажі зустрічалися три види такої муки:

1) Крупчатка (вартістю до 18 крб. 50 коп. за мішок вагою 81,9 кг). Вона використовувалася булочниками та міщанами для власних потреб. 2) Первак – набагато темніша крупчатки. П'ятипудовий мішок такої муки коштує приблизно 10-12 крб. Вона використовувалася, головним чином, під час виготовлення

різного роду хліба та продавалася в провінційні містечка та села для домашнього вжитку.

3) Вибійка (темно-бурого кольору). Цей сорт муки використовувався, в основному, під час випікання пряників. Досить часто його також змішували із житньою мукою.

Житня мука поділялася на три сорти: 1. Сіяна мука – пересівається через шовкове сито. 2. Обдирна мука – другий по якості сорт. 3. Звичайна мука – виготовляється напряду із жита і не піддавалася жодному очищенню. Зазвичай для її виготовлення використовують залишки від муки першого сорту.

Гречана мука – зустрічається досить рідко. В повсякденному житті набув поширення лише один її вид.

Горохова мука – користується значним попитом серед сільського населення в період посту. Вироблявся лише один сорт цієї муки.

Серед круп найбільш вживаними є ячмінна, просяна та гречана.

Манна крупа – єдиний сорт крупи, який виготовляється із пшениці. Вона надзвичайно дрібна та вважається найбільш ніжною серед усіх типів.

Ячмінна крупа – один із найважливіших продуктів хлібного ринку та найбільш вживана. Із ячменю виготовляють 8 видів круп.

Пшоняна крупа – третій за поширеністю вид крупи. Відзначається значним збільшенням об'єму під час приготування.

Вівсяна крупа (вівсянка) – виготовлялося 2 її сорти. У повсякденному харчуванні вона використовувалася нечасто.

Варто відмітити, що фальсифікація круп зустрічалася досить нечасто, так як це дуже легко виявити під час купівлі. Більш поширеним явищем була підробка пшеничної муки найвищого сорту. Оскільки цей продукт цінніший і фальсифікат важче виявити. Здебільшого її змішували із крохмалем та гороховою мукою. В муку нижчих сортів могли додавати білий пісок (до 10%). У фальсифікації муки були зацікавлені, насамперед, ті, хто нею торгував [12, с. 151–152].

Ціна на муку та крупи часто змінювалася та залежала від регіону. Зокрема, станом на 1881 р. у Житомирському повіті Волинської губернії середня вартість

пуда житньої муки складала 1 крб. 19 коп., у Овруцькому повіті – 99 коп., у Ковельському – 1 крб. 24 коп. [13, арк. 14]. На початку ХХ ст. вартість продукції борошномельної промисловості дещо змінилася. Зокрема, у 1906 р. в повітовому Кременці пуд пшеничної муки першого сорту коштував 1 крб. 10 коп., за пуд муки другого сорту потрібно було заплатити 1 крб., пуд муки житньої – 70 коп. [14, арк. 1 зв.]. На Поділлі ціна на продукцію борошномельної промисловості була більшою. Станом на 1910 р. вартість пуда муки першого сорту становила 2 крб. 10 коп., другого сорту – 2 крб., мука житня – 1 крб., крупа ячмінна – 1 крб. 40 коп., крупа пшенична коштувала 1 крб. 60 коп. [15, арк. 3 зв.].

Продаж муки також відбувався одразу після її виготовлення, безпосередньо на території млина. В цьому разі, вартість продукції могла бути дещо нижчою. Це обумовлювалось прагненням власника млина якомога швидше продати вироблену муку або крупи. Наприклад, у 1894 р. в Подільській губернії в с. Шустилів знаходився водяний вальцевий млин. Ціна на муку, яка продавалася на території млина становила: пшенична мука I сорту – 90 коп. за пуд, мука II сорту – 70 коп., мука III сорту – 40 коп.; житня мука I сорту – 70 коп. за пуд, мука II сорту – 50 коп., мука III сорту – 40 коп. [16, арк. 104–105].

Перемелювання зерна також оплачувалось. Плата могла здійснюватися сировиною (1/10 частина) або грошима. В середньому селяни сплачували за перемелювання 1 пуда зерна від 7 до 10 коп. Але ціна могла бути і значно більшою. У 1894 р. в Ольгополі за помел четверті муки на водяному млині брали плату 35 коп. [17, с. 295; 18, с. 189; 16, арк. 201–202].

Борошномельна промисловість у досліджуваній період активно розвивалася. Зокрема, обсяги виробництва у галузі зросли з 1 млн крб. станом на 1865 р. до 6,3 млн крб. у 1875 р. і 16,3 млн. в 1885 р., а чисельність робітників за 1875–1885 рр. з 2,2 до 8,4 тис. чоловік [19, с. 23]. Але цей процес не був рівномірним, виникали періодичні кризи. Найбільша криза відбувалася у другій половині 1880-х рр., коли зменшились обсяги виробництва, а частина млинів припинили свою діяльність. Але згодом, на початку 90-х рр. ХІХ ст. обсяги виробництва зростають до 39,2 млн крб. (тобто в 2,4 рази проти 1885 р.), а кількість зайнятих робітників

збільшилася до 23,7 тис. чоловік (у 2,8 рази) продукції [20, с. 339]. Станом на початок ХХ ст. (1911 р.) виробництво у борошномельній промисловості зросло ще більше – до 53,5 млн крб. [21, с. 126]. Водночас відбувалося постійне зростання значення та обсягів виробництва великих підприємств – парових млинів у виробництві продукції [20, с. 339].

Динаміка зростання борошномельного виробництва у другій половині ХІХ – на початку ХХ ст. на території Правобережної України висвітлена у таблиці.

Таблиця 2.1

Динаміка зростання виробництва борошномельної промисловості Правобережжя у другій половині ХІХ – на початку ХХ ст. (крб.)

| Губернія | 1861 р. | 1911 р. |
|------------|---------|----------|
| Київська | 86949 | 22517000 |
| Подільська | - | 6937659 |
| Волинська | - | 21013864 |
| Разом | 86949 | 52468523 |

[21, с. 123].

Із наведених даних можна зробити висновок, що борошномельна промисловість Правобережної України у період другої половини ХІХ – на початку ХХ ст. продемонструвала багатократне зростання обсягів виробництва. Найбільш високими темпами розвитку відзначалася Київська губернія.

На території Київської, Подільської та Волинської губерній у 1893 р. функціонувало 397 товарних млинів, зокрема: на Київщині – 156, Волині – 36, Поділлі – 205. Вони не надто відрізнялися у загальній вартості виробленої продукції. Але відзначалася певна відмінність у матеріально-технічній базі. На товарних млинах Київської губернії діяло 38 парових котлів. В той же час у Волинській лише 20, а у Подільській 6 [22, с. 121; 23, с. 28].

Детальні дані стосовно товарних млинів на території Правобережної України у 1893 р. наведені у додатку Б.

Борошномельне виробництво у Подільській губернії розвивалося досить активно. У середині ХІХ ст. за обсягами виробленої продукції воно посідало

друге місце після цукрової промисловості. Більшість млинів знаходились у сільській місцевості. Зокрема, у 1867 р. на території Подільської губернії діяло 2693 млини [1, с. 108].

В подальшому зберігалася тенденція до чисельного та вартісного зростання борошномельного виробництва. Хоча, слід відмітити, що даний процес відзначався і певними кризовими явищами, які негативно позначалися на продуктивності галузі.

Постійно будувалися нові підприємства. У 1883 р. єврею М. Красенштейну дозволено збудувати млин у Балті. Він представляв собою триповерхову будівлю. На першому поверсі знаходились три приміщення: в першому – сарай для коней, в другому – спеціальне колесо в яке впрягалися коні, в третьому – постави та інші борошномельні пристрої. На другому поверсі – резервуар для засипання зерна [24, арк. 1–13 зв.]. У 1882 р. розпочалося будівництво парового млина графа Миколи Маркова біля Летичева [25, арк. 9 зв.].

У середині 1880-х рр. борошномельна галузь переживала період кризи, який відзначався певними коливаннями кількості млинів та суми їхнього виробництва. Ця криза зумовлювалась перевиробництвом продукції. Деякі млини скоротили обсяги помелу, а окремі взагалі припинили роботу. Станом на 1886 р. у губернії діяло 3075 млинів, з них лише 36 парові [26, с. 370–372; 27, с. 157].

Детальні дані стосовно розміщення парових млинів на території Подільської губернії наведені у додатку В.

Варто відмітити, що значна частина млинів доповняли інше виробництво: цукрове, лісопильне, винокурне та ін. Зокрема, 1896 р. товариство Тростянецького цукрового заводу звернулося з проханням у губернське будівельне відділення про надання дозволу на будівництво водяного вальцевого млина [28, арк. 1–4]. У 1892 р. надано дозвіл добудувати млин до винокурного заводу в м. Балта, який належав купцеві Будейському. При Городищенському винокурному заводі Ольгопільського повіту діяв паровий млин [29, арк. 34–34 зв.; 30, арк. 2]. Дана обставина є свідченням того, що підприємці намагалися якомога ефективніше використовувати наявні ресурси для одержання максимальної вигоди.

Наприкінці XIX ст. борошномельна промисловість Подільської губернії продовжує активно розвиватися. Засновуються як нові млини, так і вдосконалюється виробництво на вже існуючих. Зокрема, в 1896 р. надано дозвіл на будівництво водяного вальцевого млина на р. Буг біля уже давно діючого жорнового млина [31, арк. 9–10, 15]. У 1907 р. проведено електрифікацію на млині Івана Бутми, а також надано дозвіл Федору Мельхерту на будівництво млина на 2 постави разом із соломорізкою, який приводився в дію гасовим двигуном потужністю 12 к. с. [32, арк. 1, 6; 33, арк. 1–4].

Про розвиток млинарства свідчать, зокрема, намагання значної кількості підприємливих людей Подільської губернії побудувати власні млини. В архівах будівельного відділу Подільського губернського правління знаходяться справи про будівництво млинів Д. Шелоумової в с. Жабокричах Ольгопільського повіту; Е. Токаревського в с. Цибулівка Гайсинського повіту; М. Дверницького в с. Красне Ямпільського повіту; В. Клопотовського біля с. Кариткове та П. Захандеревича в с. Роскоши Могилівського повіту; М. Тартакської біля Тульчина Брацлавського повіту та ін. [34, с. 326; 35, арк. 2–8; 36, арк. 15–15 зв.; 37, арк. 6–7; 38, арк. 2; 39, арк. 7].

Також подільські підприємці постійно висловлювали твердження про необхідність підтримки розвитку борошномельного виробництва на державному рівні. Зокрема, один із землевласників Могилівського повіту І. Іжицький на початку XX ст. висловив наступні твердження: 1) Уряд повинен сприяти у створенні товариств борошномелів та купівлі землі, 2) надати товариствам можливості брати державні кредити, 3) полегшити можливість вивозу муки на закордонні ринки, 4) знизити мито на ввезення закордонної техніки для потреб борошномельної промисловості, 5) сприяти у створенні шкіл борошномелів. Як бачимо, питання розвитку борошномельної промисловості хвилювало місцевих підприємців. Вони були зацікавлені у кількісному та якісному розширенні виробництва [40, с. 904–906].

На початку ХХ ст. борошномельна галузь виходить на передові позиції у промисловому виробництві краю. Детальні дані стосовно економічного розвитку Подільської губернії у 1902–1903 рр. наведені у наступній таблиці.

Таблиця 2.2

Промисловість Подільської губернії у 1902–1903 рр.

| Галузь | Сума виробництва (крб.) | |
|---------------|-------------------------|----------|
| | 1902 р. | 1903 р. |
| Цукрова | 42055831 | 42999767 |
| Борошномельна | 4124851 | 7114950 |
| Винокурна | 1987597 | 1941907 |
| Тютюнова | 1370040 | 1335065 |
| Суконна | 750650 | 1559450 |

[41, с. 45–46]

Дані таблиці свідчать, що на початку ХХ ст. основні галузі промисловості Подільської губернії, в тому числі борошномельна, значно розширили своє виробництво.

Але, варто відмітити, що переважна більшість борошномельних підприємств губернії не відзначалася використанням передових, як на той час, технологій та задовольняла потреби місцевої округи. Серед них слід згадати водяні млини графа Потоцького в м. Теплик Гайсинського повіту, Захарія Присяжнюка в с. Стрельчинець, Олександра Мермана в с. Задуб'я Брацлавського повіту та водяний дерев'яний млин, покритий солом'яною у с. Нові Нетічинці Летичівського повіту [42, арк. 37; 31, арк. 9–10, 15; 43, арк. 3; 44, арк. 48].

Великих промислових млинів на Поділлі з виробництвом понад 100000 пудів на рік можна нараховувалося близько 45, з яких 15 (33%) належали до турбінно-водяних, 12 (27%) були паровими, 8 (13%) пароводяними, 7 (16%) газомоторних, 2 (4%) водяно-газомоторними і 1 (2%) паро-газомоторними [19, с. 25].

Отже, у досліджуваній період борошномельне виробництво займало ключові позиції у промисловості Подільської губернії. За темпами розвитку інфраструктури та вартості продукції воно поступалося лише цукроварінню.

Водночас, варто відмітити, що переважна більшість млинів не використовувала передових, як на той час, технологій. Діяльність таких підприємств спрямовувалась на задоволення потреб навколишньої території.

У другій половині XIX ст. період борошномельна промисловість досягла значного поширення і на території Волинської губернії. Але варто відмітити, що у перші пореформені десятиліття Волинь відставала від сусідніх губерній у плані технічного розвитку. Так, станом на 1875 р. із 2993 млинів, які діяли у губернії лише 29 використовували у виробництві парові двигуни [45, с. 67].

Але, починаючи із 80-х рр. XIX ст., борошномельна галузь Волині виходить на передові позиції в економіці краю. Збільшується кількість млинів та сума виробленої ними продукції. Постійно засновуються нові підприємства. Зокрема, 1885 р. засновано водяні млини П. Морстина у с. Малі Бережці Кременецького повіту та І. Селіванова в м. Новоград-Волинський, річна сума виробництва яких перевищувала 100000 крб. [46, с. 651]. У 1889 р. з ініціативою будівництва парового млина звернувся житель с. Євгеніївка Житомирського повіту [47, арк. 1].

Станом на 1895 р. за сумою виробництва борошномельна промисловість вийшла на друге місце в губернії. Вартість промислової продукції всієї губернії складала 16881730 крб. З них 5338208 крб. припадало саме на млинарство. Згідно з даними “Огляду Волинської губернії” у 1895 р. діяло 287 великих млинів (на 79 більше, ніж у 1894 р.). На яких працювало 1292 робітники [48, арк. 7–7 зв.].

Про значний розвиток борошномельної галузі на Волині свідчать також звіти місцевої адміністрації. Так, Волинський губернатор у своїх річних звітах відмічав: “Серед промислів сільського населення найбільш помітне місце займають виробництво муки, бджільництво, лісовий промисел і т.д. Найбільш розвинене борошномельне виробництво” [49, арк. 5 зв.].

Далі варто навести дані стосовно порівняння основних галузей промисловості Волинської губернії у 1894–1895 рр.

Таблиця 2.3

Сума виробництва основних галузей промисловості Волинської губернії у
1894–1895 рр. (крб.)

| Галузь | 1894 р. | 1895 р. |
|---------------|---------|---------|
| Цукрова | - | 9162035 |
| Борошномельна | 4134003 | 5338208 |
| Винокурна | 1881656 | 2044501 |
| Паперова | 650815 | 896900 |
| Лісопильна | 722044 | 1742336 |

[48, арк. 7–7 зв.].

Як видно із наведених даних, не лише борошномельна галузь, але й інші ключові сфери виробництва Волинської губернії змогли значно підвищити суму власного виробництва у 1895 р. Основне місце в промисловості краю, як і на Поділлі, відігравало цукрове виробництво.

Варто відмітити, що центром борошномельного виробництва Волині був Житомирський повіт. На його території функціонувало 18% від усіх парових закладів Волинської губернії. Житомирський повіт за кількістю млинів займав лідируючі позиції на усьому Правобережжі. Він поступався лише Радомишльському, Черкаському, Липовецькому повітам Київської губернії та Ольгопільському Подільської губернії. Ще однією особливістю млинів на Житомирщині, крім Житомира, була орієнтація на задоволення потреб навколишньої території. Ці млини не були промисловими та не експортували свою продукцію на зовнішні ринки збуту [18, с. 189].

Поступово рівень механізації та технічного забезпечення млинів підвищувався. Якщо у 1901 р. в губернії діяло 472 товарних млини, то вже у 1905 р., за даними волинського губернатора, їх кількість збільшилась до 507. З них 130 парових і 377 водяних [34, с. 561; 22, с. 121].

Найпотужнішими борошномельними підприємствами Волині на початку ХХ ст. були млини М. Х. Холоденка у м. Житомир та І. Манковського у м. Любар, який перемелював по 600-800 тис. пудів зерна на рік [50, арк. 6; 51, с. 23].

Таким чином, у Волинській губернії борошномельне виробництво на початку ХХ ст. змогло значно збільшити обсяги виробництва та вартість виробленої продукції.

У Київській губернії борошномельне виробництво також займало основні позиції в економіці краю. Станом на 1859 р. в Києві уже працював 1 паровий млин [52, с. 88]. Згодом, у 1879 р. їх кількість зросла до 37 [12, с. 150].

Важливою ознакою борошномельної промисловості Київської губернії було переважання млинів, які використовували для виробництва енергію вітру. Так, наприклад, у 1888 р. нараховувалося 1662 млини, які приводилися в дію силою води. Для порівняння, кількість вітряних досягала 7891 [53, с. 77–78].

Найбільш потужними борошномельними підприємствами Київської губернії у досліджуваній період були парові млини. У 1892 р. їх нараховувалось 61 [54, с. 281–288]. Центром борошномельного виробництва був Київ. Серед млинів, насамперед, виділялося підприємство Акціонерного товариства, до складу якого входили Л. та А. Бродські, А. Гольдберг. На ньому працювало 150 робітників, річне виробництво складало 4 млн крб., помел – 3 млн пудів. Млин Акціонерного товариства Я. Кельбера та синів і млин О. Сергеева кожного року виробляли продукції на суму 2 млн крб. кожен [21, с. 126]. Серед значних млинів Києва також слід відмітити підприємства Бліндера, Яновського, Хрякова, Яковлева і Бялика, [34, с. 328]. Загальна добова переробка на млинах міста досягала 50000 пудів. З них 33000 пудів припадало на пшеницю, а 17000 пудів – жито [55, с. 33].

Про значний розвиток борошномельного виробництва у Києві свідчить також те, що наприкінці ХІХ ст. в місто щороку доставлялося для переробки 567500 пудів жита, 893500 пудів пшениці та 224700 пудів вівса. За сумою хлібний вантаж, який завозився у Київ поступався лише лісовим матеріалам [56, с. 194].

У 1911 р. борошномельна промисловість посідала третє місце за сумою виробництва серед галузей економіки губернії [21, с. 123]. Детальні дані стосовно обсягів виробництва основних галузей промисловості Київської губернії наведені у додатку Д.

Отже, у другій половині XIX – на початку XX ст. Київська губернія стала центром борошномельного виробництва усієї Правобережної України. Зокрема, у м. Києві діяли найбільші та найпотужніші на той час млини.

Млини Правобережної України, в основному, переробляли пшеницю та жито. Просо та гречка використовувалися в невеликій кількості. Наприклад, в Київській губернії близько 50% млинів перемелювали пшеницю, 8% – жито, 8% – просо і близько 20% мали змішане виробництво. Невелика частка використання жита у борошномельній промисловості пояснюється тим, що воно вживалося, здебільшого, селянами і перемелювалось на невеликих млинах [2, с. 41].

У досліджуваній період сировина для борошномельної промисловості відіграла надзвичайно важливу роль. Правобережна Україна у другій половині XIX – на початку XX ст. залишалася аграрним краєм, тому велика територія відводилася для посіву зернових [6, с. 108].

Середній врожай чотирьох основних зернових культур (пшениця, озиме жито, овес, ячмінь) на території Правобережної України становив у 1905–1909 рр. майже 220 млн пудів. Лідером за обсягами збору зерна була Київщина [22, с. 113; 57, с. 172–173]. Але варто відмітити, що у Подільській губернії вирощувалось найбільше кукурудзи в Україні. Тут щороку збиралося приблизно 10,5 млн пудів цієї культури. Виходячи із 15 пудової норми споживання на душу продовольчого хліба, Подільська губернія володіла щорічно в середньому близько 24 млн пудів хлібного надлишку, а Київська – 15 млн пудів. Місцева промисловість, яка споживала сільськогосподарську продукцію переробляла не більше 3,5 млн пудів. Решта експортувалася на зовнішні ринки [22, с. 113].

Слід зазначити, що реальний збір хлібних культур був значно більшим. У 1905–1906 рр. він перевищував 300 млн пудів. За даними Ярошевича, доповідь якого представлена на установчих зборах Південно-Західного відділення Російської експортної палати, річний збір озимої та ярої пшениці на території Правобережжя у 1905 – 1906 рр. становив у середньому 72,1 млн пудів, або 17% урожаю цієї культури у всій Російській імперії. Значну роль відіграла також і

пшениця у Подільській губернії, де її середній збір у ці роки становив 34,9 млн пудів, або 48% середнього збору в регіоні [22, с. 113].

Розподіл посівних площ пшениці по губерніях Правобережної України на початку ХХ ст. представлено у таблиці.

Таблиця 2.4

Посівні площі пшениці на території Правобережної України на початку ХХ ст. (середні показники за 1909–1913 рр. в десятинах)

| Губернія | Озима | Ярова | Всього |
|------------|---------|--------|---------|
| Подільська | 449806 | 95270 | 545076 |
| Київська | 341301 | 16316 | 357617 |
| Волинська | 254381 | 7486 | 261867 |
| Всього | 1045488 | 119072 | 1164560 |

[58, с. 22]

Важливу роль серед зернових культур займало жито. Так, у 1909–1913 рр., в середньому, посівна площа цієї зернової культури складала у Волинській губернії 594954, у Київській – 464023 і в Подільській – 342402 десятини [58, с. 23] Як видно із наведених даних, посівні площі жита переважали над пшеницею, хоча у борошномельній промисловості використовувалася, здебільшого, саме пшениця.

Варто відмітити, що на початку ХХ ст. на млинах Правобережної України розмелювалося 148,8 млн продовольчого зерна. Для порівняння у двох інших регіонах (Лівобережжя та Південь) перероблялося 117,9 млн та 109,7 млн зерна відповідно.

На розвиток борошномельного виробництва негативно впливала висока вартість переробки зерна, що зумовлювалось недостатнім забезпеченням матеріально-технічної бази та високими митними тарифами на закордонне обладнання [59, с. 134].

У другій половині 80-х рр. ХІХ ст. борошномельна промисловість увійшла у період економічної кризи. Частина млинів припинила своє існування. Скоротились також і обсяги виробництва борошномельної продукції. У зв'язку з цим, почалися пошуки рішень для підвищення цін на борошно. Насамперед, це

масове вивезення зерна закордон, хоча і за заниженою вартістю. У лютому 1888 р. в Москві відбувся I з'їзд російських виробників борошна [34, с. 303]. Під час його роботи обговорювалися питання утворення об'єднання борошномелів, започаткування центрального комітету або товариства з борошномельної справи в Москві [60, с. 180–181].

Наступний всеросійський з'їзд борошномелів відбувся у 1895 р. Його скликало Міністерство фінансів для того, щоб узгодити питання збільшення обсягів вивезення на зовнішні ринки готової продукції замість зерна. Також на обговорення виносилась пропозиція започаткування союзу борошномелів і постійного комітету або бюро, які повинні регулювати виробництво муки, круп і висівок та їхнього експорту закордон. Більшість висловились за утворення єдиного загального всеросійського союзу та одного органу, який здійснював виконавчі функції [60, с. 181–182].

Під час роботи з'їзду ухвалено низку положень: 1. Скликати з'їзди борошномелів через кожні три роки, а в особливих випадках – екстрені; 2. Створити постійну раду всеросійського з'їзду борошномелів; 3. Обрати 12 уповноважених з різних районів до ради для виконання рішень; 4. Визначити обов'язковий збір для покриття витрат на утримання ради та адміністрації з'їзду. Як постійна організація такі з'їзди розпочали роботу лише з 1896 р. [34, с. 304]. Розпочала роботу рада з'їздів, яка за своїми функціями являлася монополістичним об'єднанням. Основними її обов'язками було збереження високих цін на хліб та отримання максимальної вигоди від торгівлі борошном [61, с. 324].

До ради могли входити люди, які пов'язані із борошномельним виробництвом. Їх вибирали по одному від кожного району. Засідання ради поділялися на чергові та екстрені. Чергова сесія проводилась щороку. Екстрені могли скликатися за ініціативою міністра фінансів, пропозицією Управління або трьох членів ради та збиралися не пізніше як через місяць [60, с. 187]. За період з 1888 по 1913 рр. відбулося 11 всеросійських з'їздів борошномелів. [62, с. 123].

Отже, у другій половині XIX ст. борошномельне виробництво Правобережної України активно розвивається. Збільшується кількість млинів,

вартість та обсяги виробленої продукції. Водночас, у Київській, Волинській та Подільській губерніях борошномельна промисловість починає займати лідируючі позиції в промисловості. Це зумовлювалось технічним вдосконаленням млинів – переходом від жорнового до вальцевого помелу та впровадженням парового виробництва, розвитком транспортної мережі. Але, варто відмітити, що борошномельне виробництво також переживало періоди зростання та криз. Незважаючи на ряд позитивних перетворень у галузі, станом на початок ХХ ст. промислових переворот у сфері виробництва муки та круп так і не завершився. Більшість підприємств залишалися дрібними та орієнтувалися на обслуговування навколишньої території. Лише незначна кількість млинів використовували парові двигуни, які давали можливість виробляти великі обсяги продукції та реалізувати її на зовнішніх ринках.

В губерніях Правобережної України, як і в Російській імперії в цілому, борошномельна промисловість наприкінці ХІХ ст. починає відігравати вагомe місце в економіці. Саме тому ця сфера виробництва вимагала чіткого регламентування своєї діяльності та контролю. З цією метою було скликано ряд з'їздів борошномелів, які, починаючи із 1896 р., перетворилися на монополістичне об'єднання.

2.2. Економічна політика держави

У другій половині XIX ст. Російська імперія увійшла в період радикальних реформ. Дані перетворення відобразилися у політичному, соціальному та економічному житті держави. Вирішальне значення в ланці реформ, які спрямовувались на переведення економіки на засади ринкових відносин, відіграла реформа 1861 р. [63, с. 7].

Ця подія дала початок новому етапу в історії суспільства в цілому та підприємництва зокрема. Відповідно до Положення від 19 лютого 1861 р., а також до особливих Положень 1863 р. та 1866 р. (для окремих регіонів та груп селян), з кріпосної залежності звільнялося близько 52 млн людей [64, с. 93–94].

Земська реформа 1864 р. реорганізувала місцеву адміністрацію. На основі закону 1864 р. представники основних верств населення могли брати участь у підтриманні громадського порядку, займалися соціальними питаннями та охороною здоров'я. Але всі ключові функції, як, наприклад, розподіл бюджету, залишалися за органами центральної влади. Проводячи зміни в організації місцевого самоуправління, уряд одночасно реформував і судову систему. Утворювався суд присяжних, обов'язковим ставало ввічливе ставлення до підсудного, надання адвоката для захисту [65, с. 214–215].

Вказані реформи сприяли утвердженню нового способу господарювання, заснованого на ринкових засадах. Їх запровадження прискорило розвиток товарно-грошових відносин, формування ринків праці, капіталів, товарів, цінних паперів, справило позитивний вплив на розвиток економіки [64, с. 93–94]. Селяни уже не були власністю поміщика і наділялися певними громадянськими правами. Їм надавалося право створювати органи волосного і сільського самоврядування, брати участь у зібраннях, у виборах громадських посад, а також право бути обраними. Сільські та волосні органи влади мали можливість вирішувати різні справи, які стосувалися господарських і побутових питань, в тому числі, пов'язаних із підприємницькою діяльністю. Так, у “Загальному положенні” селянам надавалося право: 1. Займатися торгівлею, відкривати промислові

підприємства, виготовляти ремісничі товари та збувати їх на ринках (ст. 23); 2. Набувати у власність нерухоме і рухоме майно та розпоряджатися ним на власний розсуд (ст. 33); 3. Розпоряджатися викупленими садибами і польовими землями на власний розсуд (ст. 37); 4. Подавати скарги на сільських і волосних посадових осіб мировому посереднику [34, с. 141–142].

Відбулися зміни і в організації торговельної діяльності та підприємництва. Закони 1 січня 1863 р. і 9 лютого 1865 р. встановлювали нові основи підприємницької діяльності: безстановості та рівності всіх правоздатних громадян у веденні торгівлі та економічного життя. Проголошувалось право свободи підприємницької діяльності. У статті 21 “Положення про мито та право торгівлі та інших промислів” зазначалося: “Свідоцтва, як торгові так і промислові, можуть бути видані особам обох статей російським підданам всіх станів та іноземцям”. Але реформи, які реалізовувалися у Російській імперії не подолали станового поділу [66, с. 155; 67, с. 98]. Хоча роздрібна торгівля та міщанські промисли були доступні для осіб усіх станів за промисловими свідоцтвами, але, згідно ст. 12 (1865 р.) оптова і дрібна торгівля, заснування і утримання фабрик і заводів залишалися, здебільшого, правом купецького стану. Лише “Положення про державний промисловий податок” 1898 р. встановлювало право на проведення торгівлі та промислової діяльності незалежно від приналежності до купецького стану.

Відповідно до нормативно-правових актів 1863 р. і 1865 р., набуття права займатися купецькою діяльністю надавалося всім підданам, які сплатили патентні та квиткові торгово-промислові збори. Кількість купецьких гільдій зменшувалась до двох. Саме тому торговельні патенти, які згодом одержали назву гільдійських купецьких посвідчень, розділялися на 2 розряди – гільдії. Засновувати і утримувати торговельні, промислові заклади можна було тільки після одержання гільдійського посвідчення. Власник посвідчення 1-ї гільдії отримував право здійснювати оптову торгівлю російськими та закордонними товарами на всій території імперії, утримувати у всіх міських і сільських поселеннях, де взято посвідчення фабрично-заводські та ремісничі заклади і приймати підряди,

поставки та відкупи без обмеження суми. В той же час, купець 2-ї гільдії міг проводити роздрібну торгівлю в межах міста і повіту, утримувати фабрично-заводські заклади й ухвалювати підряди на суму, яка не перевищувала 15000 карбованців [34, с. 155–156].

В Російській імперії ще задовго до реформ другої половини XIX ст. на законодавчому рівні надавалися переваги дворянам для ведення економічної діяльності. Зокрема, “Жалувана грамота” (1785 р.) надавала їм можливість володіти фабриками і заводами в сільській місцевості. У свою чергу указ від 26 жовтня 1790 р. забороняв їм записуватися в купецькі гільдії, але, поступово такі обмеження скасовувались. Якщо маніфест від 1 січня 1807 р. надавав можливість дворянам записуватися до перших двох купецьких гільдій, то урядове положення від 21 грудня 1827 р. дозволяло представникам дворянського стану засновувати й утримувати в містах фабрики й заводи з правом запису у всі три купецькі гільдії. Аналогічна тенденція до максимального просування інтересів дворян-поміщиків у промисловості та торгівлі збереглася і в другій половині XIX ст. [68, с. 19– 21].

У даного явища існували і певні негативні аспекти. В результаті ряду реформ 60-х рр. XIX ст. дворянство зазнало значних матеріальних втрат та позбулося низки важливих привілеїв. Найбільш відчутним з них стала втрата безплатної праці залежних селян, завдяки якій у дореформений час трималася переважна більшість дворянських підприємств. Після скасування кріпацтва дворяни-поміщики зіткнулися з низкою проблем економічного характеру: відсутність коштів, недосконалість законодавства, яке б регулювало і забезпечувало умови найму робочої сили та припинення видачі позик із опікунських рад під заставу маєтків. Також селяни, які стали вільними, не бажали працювати за наймом навіть на прийнятних умовах [68, с. 21–22].

Незважаючи на ряд прийнятих законів, економіка Російської імперії все ж таки потребувала більш чіткого регламентування торгівельної діяльності. Саме тому у 1887 р. прийнято новий Торговельний статут. Наслідком внесених змін та доповнень стало виокремлення двох законів, що регламентували торгівлю: торгового статуту і статуту торгового судочинства.

У Статуті 1887 р. вводилося положення про рівний принцип заняття комерційною діяльністю для всіх мешканців Російської імперії. Він складався із трьох книг. Книга 1 містила загальні положення і статті щодо регламентації найму прикажчиків, виконання торговельних доручень та організації діяльності торговельних товариств. Книга 2 – морське право. Книга 3 містила положення, які регламентували діяльності ярмарок і біржі, правил ведення купецьких і маклерських книг, установлення норми мір та ваги, утримання й функціонування товарних складів та їх свідоцтв [69, с. 98].

Важливе значення серед законодавчих актів, що встановлювали правила внутрішньої й зовнішньої торгівлі у Російській імперії другої половини XIX ст., має Статут судочинства торговельного (1887 р.). Він складався з трьох частин. Перший розділ регламентував торговельний судоустрій, зазначав особовий склад суду, його компетенцію, порядок і форми провадження справи. Другий – встановлював правила судочинства. У третьому розділі вміщувалися положення про торговельну неспроможність.

У 1898 р. відповідно до Положення про державний промисловий податок у Російській імперії ліквідувався становий принцип торговельної діяльності. Згідно з ним, податок накладався не на особу підприємця, а його заклад. Оподаткуванню підлягали практично всі суб'єкти економічної діяльності. Виняток становили державні, церковні володіння та власність імператорської сім'ї. Державний промисловий податок розділявся на 2 частини: основний та додатковий. Перший сплачувався через отримання промислового свідоцтва. Для визначення розміру додаткового податку всі місцевості Російської імперії поділялися на класи за ступенем розвитку в них торгівлі та промисловості, а торговельні заклади – на п'ять розрядів [69, с. 98 –99].

Борошномельне виробництво Правобережної України пореформеного періоду також потребувало законодавчого регулювання своєї діяльності. Саме тому, у другій половині XIX ст. прийнято низку законів, які регламентували виробництво борошномельної продукції та питання власності млинів. Зокрема, 29 травня 1865 р. видано Закон “Про допущення утримання невеликих водяних

млинів по свідоцтвах і білетах для дрібного торгу”. Згідно з ним, дозволялося володіти водяними млинами, які нараховували не більше чотирьох поставів по свідоцтвах та спеціальних білетах для ведення дрібної місцевої торгівлі на рівні із вітряними млинами [70, с. 564].

Правові засади діяльності борошномельної промисловості також регулювалися у вже згаданому “Положенні про мита” 1865 р. Згідно з ним, для всіх станів, в тому числі іноземців, без оплати мита дозволялося торгувати хлібом у будь-якому вигляді. Продаж цих товарів зі складів, дворів, амбарів і лавок допускалася лише зі взяттям встановлених цим Положенням свідоцтв і білетів [71, с. 86].

Звільнялися від податків ремісничі й фабричні а також сільськогосподарські заклади, зокрема: олійні, лісопильні, цегляні заводи та ін., які утримувалися землевласниками у своїх маєтках чи їх орендаторами та іншими сільськими обивателями в місцях їх приписки, якщо в них працювало не більше 16 робітників і не використовувалися парові машини і механізми. При чому, якщо на виробництві працювали малолітні молодші 15 років, то вони рахувалися двоє за одного. Не сплачували податків вітряні та водяні млини, а також парові, на яких працювало не більше 16 робітників, розташовані на землях їх власників за межами міських поселень, або на землях постійного користування або власності тієї сільської громади, до якої належить власник [72, с. 159]. Такі нововведення були досить суперечливими. Вони сприяли залученню до економічної діяльності незаможних верств населення. Але, з іншого боку, зберігалась перевага підприємств, якими володіли дворяни [73, с. 67].

У другій половині XIX ст. виникло питання про можливість селян купляти млини, які засновані державою. Прагнучи вирішити цю проблему 28 листопада 1867 р. видано Закон “Про надання товариствам державних селян права купувати казенні млини”. Згідно з ним, ціна млина визначалася по капіталізації із 10% оброку за млин або вартістю будівлі млина та внутрішніх механізмів. У випадках, коли вартість млина перевищувала 500 крб., то селяни могли сплатити 1/5 від суми, а решту коштів виплачувати частинами у період від 2 до 5 років [74, с. 342].

Того ж року видано Закон “Про дозвіл євреям бути орендаторами або управителями млинів та заводів, які знаходяться при маєтках у Західних губерніях”. Скасовувалась заборона євреям у певних видах підприємництва та надавалося право брати в оренду або управляти млинами, які входили до складу маєтків. Але, згідно з ним, вони не могли бути ні орендарями, ні власниками маєтків, до складу яких входили млини. Також євреї отримували можливість займатися винокурінням та виробництвом цукру [74, с. 381].

Влада обмежувала можливість євреїв стати землевласниками, але надавала їм право стати землеробами. Намагаючись використати єврейське населення у трудомісткому землеробстві, влада законодавчо надавав йому значні пільги. Євреї, які обробляли землю, звільнялися: 1) на 25 років від подушного податку; 2) від рекрутської повинності (на 50 або 25 років, залежно від кількості поселенців); 3) на 10 років від грошових земських повинностей; 4) поселені на землях взятих в оброк у приватних осіб, звільнялися від подушного податку на 5 років, а від інших повинностей згідно з попередніми 2-м і 3-м пунктами. Єврей, який оселив на власній землі 10 і більше сімей своїх одновірців, отримував право на виготовлення пива і меду для продажу місцевим жителям. Якщо хтось із євреїв купить землю і поселить на ній не менше 50 осіб своїх одновірців, то він отримував право особистого почесного громадянства, а ті, які оселять на своїх землях 100 осіб чоловічої статі, через 3 роки після оселення могли просити про дарування їм прав спадкового почесного громадянства. Водночас, євреям-землеробам заборонялося утримувати винокурні, шинки і корчми, а також продавати алкогольні напої розвезенням і рознесенням. Вони не могли найматися на роботу в названі заклади поміщиків або відкупників, мати окремі хутори на поштових трактах. Законодавчим актом від 5 березня 1864 р. у 9-ти західних губерніях “смуги осілості” всім євреям без виключення заборонялося купувати землі у поміщиків і селян, а також купувати і брати в заставу майно [75, с. 11].

Законодавство Російської імперії обмежувало права власності на землю особам польської національності, що було актуальним для Волинської, Київської та Подільської губерній, які у значній мірі вони населяли. Царський уряд

проводив політику русифікації цього регіону, намагався зменшити вплив інших етносів, особливо польських землевласників шляхом протекціонізму росіян, збільшення їх земельної власності. Так, після придушення польського повстання 1863 р, указом від 10 (22) грудня 1865 р. у 9 західних губерніях полякам заборонялося набувати земельну власність (маєтки) будь-яким способом. Вони не могли купити або успадкувати земельні наділи [75, с. 10–11].

Важливе значення для розвитку борошномельної справи мав закон 6 січня 1870 р., щодо продажу сільськими громадами казенних млинів, які знаходились на їхніх землях і не забезпечених в достатній мірі землею. Відповідно до нього, дозволялося продавати сільським громадам млини без торгів за суму, яка дорівнювала капіталізації 10% річного оброку за млин або вартості будівлі та внутрішніх механізмів. Цей закон також було доповнено наступними умовами: 1. В місцевості, де існувало подвірне землеволодіння, млини могли купити власники ділянок, на території яких вони знаходились. 2. Якщо сільська община, на землях якої знаходиться млин, відмовляється від його купівлі, але, водночас, надає прохання продати його одному із своїх членів, то таке прохання задовольнялося із умовою, що розстрочка в платежі викупної суми допускалася тільки в тому випадку, якщо громада поручалася за покупця [76, с. 27–28].

Одним із аспектів правового регулювання борошномельної промисловості Правобережної України була чітка законодавча регламентація отримання дозволу на побудову млинарського закладу та експлуатацію парового двигуна. Спочатку необхідно отримати дозвіл на будівництво приміщення парового млина. Такий дозвіл, відповідно 35 Уставу про промислові фабрики і заводи від 16.06.1879 р., видавало міське громадське управління. Ця норма призвела до значних зловживань та корупції. Тому, 30 липня 1882 р. у доповнення до цього Уставу видано циркуляр Міністерства Внутрішніх Справ. Відповідно до нього право видання дозволу на будівництво будь-яких промислових підприємств і, зокрема, парових борошномельних закладів переходили до юрисдикції Губернського керівництва. Без отримання всіх необхідних дозволів млин не міг працювати навіть на власній землі підприємця і підлягав негайному знесенню. Далі,

відповідно до статті 580 тому XII Уставу будівничого необхідно надати на розгляд Губернського Правління, а також Головного Управління Шляхів Сполучення і Публічних Закладів, план і фасад споруди майбутнього млина із зазначенням всіх параметрів. Наступний етап – отримання дозволу на встановлення і експлуатацію парових механізмів. Це питання уже знаходилося в компетенції фабричної інспекції. До прохання на ім'я старшого фабричного інспектора додавалися: три плани парового котла, три описи технічних характеристик двигуна, три ситуаційні плани і квитанція про сплату заводського збору [77, с. 116].

Майже рік тривала перевірка млина поміщика Скибневського на наявність відповідних документів для надання дозволу про початок його функціонування [78, арк. 1–7]. Значний термін знадобився для уточнення старшим фабричним інспектором Подільської губернії креслень будівлі млина в с. Сербах Могилівського повіту [79, арк. 1].

Особлива увага приділялася також і впливу млина на навколишню територію. Зокрема, у 1881 р. проводилась перевірка водяного млина селянина Солов'я, оскільки його діяльність могла призвести до затоплення пасовищ та городів жителів с. Теремовці. В результаті встановлено, що функціонування такого млина не завдає шкоди прилеглий території [80, арк. 1–13 зв.]. Упродовж 1891–1894 рр. тривав конфлікт між власниками млинів Болеславом Буцкевичем та землевласником Коритко у Кам'янецькому повіті. Останній проводив земляні роботи на греблі, яка знаходилась біля млина, що у свою чергу становило загрозу підтоплення для інших млинів. Ситуація також ускладнювалась тим, що млини знаходились на прикордонній території між Російською та Австро-Угорською імперією. Конфлікт вдалося владнати завдяки домовленості, відповідно до якої викопана канава у греблі була засипана [81, арк. 13–14].

Варто відмітити, що у випадку заміни механізмів у млині, його перебудові або тимчасовому припиненні роботи, всі дозволи необхідно отримувати заново [77, с. 116]. Наприклад, 1894 р. землевласниці Анні Рененкампф видано дозвіл на експлуатацію уже існуючого млина в с. Вольфанівка та с. Велика Косниця

Подільської губернії [82, арк. 6–7 зв.]. В тому ж році поміщик Й. Чарновський звернувся у губернське правління із проханням дозволити діяльність двох млинів, якими він володів в с. Комарівка Гайсинського повіту. Потреба такого звернення зумовлювалась технічним вдосконаленням механізмів [83, арк. 1–8]. В свою чергу, жителю с. Івче Літинського повіту Василю Шуличенку, який теж намагався ввести в експлуатацію перебудований із водяного у паровий млин, після детальної перевірки було відмовлено у його проханні [84, арк. 1–1 зв., 8].

Існували випадки, коли бюрократична тяганина при отриманні необхідних дозволів та проведенні перевірок млина тривала досить довго. Так, у 1882 р. жителі с. Пукляк Подільської губернії виступили із ініціативою будівництва в прикордонній зоні одноповерхового водяного млина. Бюрократична тяганина тривала з 1882 р. до 1887 р. Громаді було відмовлено у дозволі збудувати млин на р. Збруч, оскільки це могло призвести до підтоплення частини земель вверх по течії, а також ускладнити прикордонний рух [85, арк. 10, 106–108]. У 1874 р. селяни с. Шершні Радомишльського повіту Київської губернії виступили із ініціативою збудувати в межах села водяний млин. Такий дозвіл вони одержали лише через рік. У даному випадку вирішення питання затягувалось через оформлення необхідних документів та пошук матеріалів для будівництва млина [86, арк. 2–8 зв.].

Значний обсяг інформації про технічний стан окремих млинів Правобережної України дізнаємось із щоденників і путьових журналів фабричних інспекторів, в які вносилися результати щорічних перевірок промислових підприємств [77, с. 117]. Зокрема, 1892 р. було проведено перевірку млина у с. Флоря Балтського повіту Подільської губернії. Під час якої виявлено значні несправності у роботі млина: застаріле та зношене обладнання, наявність лише одного запобіжного клапана на локобелі, несправність арматури, протікання води під час гідравлічного тиску. В м. Вінниця, де знаходився паровий млин також було виявлено невідповідність запобіжних клапанів встановленим стандартам. Проводячи перевірку млина в м. Балта губернський механік зазначив: “локобелі старий, утримується добре, відремонтований з виправленням

механізмів та очисткою димових труб та заміною зношених на нові, гідравлічний тиск у 8 атмосфер витримав добре, свідоцтво виписано із вимогою відмежування внутрішнього колодязя міцними високими перилами” [87, арк. 34, 44 зв., 138].

Позитивних відгуків про технічний стан парових млинів надзвичайно мало. У цьому відношенні привертає увагу паровий млин Миколи Григоровича Хрякова в м. Києві. У 1887 р. фабричний інспектор Київської губернії зробив про цей млин досить позитивні висновки. Хорошими були відгуки і про млин Лазаря Бродського, який діяв в Києві: “приміщення просторе, світле, кам’яне, механізми огорожені, планується облаштування механічного пересування зерна і борошна”. Позитивну оцінку за встановлення електричного освітлення отримали млини Сігізмунда Хоєцького та Спектра в с. Томашівка Сквирського повіту Київської губернії. Результати перевірок мали для підприємств надзвичайно важливе значення. Негативна оцінка технічного стану млина загрожувала припиненням його роботи. Цікаве повідомлення про технічний стан парових млинів Волинської губернії знаходимо у губернській звітності: “Хоча на промислових млинах застосовуються всі новітні технічні пристосування, проте в розряд раціонально облаштованих можна віднести лише один житомирський млин Лейби Шпільберга, споруда якого спеціально пристосована до так званої “американської конструкції” (так називали вальцеві млини)” [78, с. 117].

Незважаючи на спроби влади чітко регламентувати діяльність промисловості, у другій половині XIX ст. борошномельна галузь все ще залишалася однією із найвідсталіших. Деякі млини були частиною інших виробництв. Це ускладнювало процес стягнення податків. Для врегулювання цієї проблеми 24 квітня 1884 р. прийнято Закон “Про порядок обкладання сукновалень та інших пристосувань при водяних млинах”. Відповідно до якого, сукновальні, маслоробні та інші виробництва при водяних млинах, які знаходились в містах або за їх межами, не бралися до уваги під час оподаткування млина. Податок з таких виробництв стягувався в залежності від кількості робітників, які на них працювали [88, с. 259].

Законодавство Російської імперії також регламентувало місце розташування борошномельних підприємств. Зокрема, це стосувалося водяних млинів. У Циркулярі від 11.01.1883 р. роз'яснювалось, що наплавні млини заборонялося встановлювати на головній течії річки, у місцях, які відмічалися суднохідними знаками. Також це стосувалося пунктів загрузки та розвантаження пароплавів. Такі норми призвели до втрати наплавними млинами свого значення і, водночас, збільшення ролі парових млинів, які не залежали від навколишніх умов [89, с. 41].

Отже, будівництво та функціонування млинів на території Правобережної України займало значне місце у питанні правового регулювання діяльності борошномельної промисловості.

Важливе місце у сфері правового регулювання борошномельної промисловості мав закон від 1 червня 1882 р. про роботу малолітніх. Це зумовлювалось тим, що на млинах були зайняті не тільки дорослі, але й неповнолітні працівники [90, с. 119]. Закон регламентував, що на млин могли допускатися особи лише від 12 років. Для робітників віком 12-15 років тривалість робочого дня становила 8 годин. Безперервно вони могли працювати не більше 4 годин. Заборонялося використання праці малолітніх на нічних роботах, в неділю та у святкові дні. Закон встановлював заборону на використання дітей на виробництві, яке могло б завдати шкоди для здоров'я. Згідно з цим законом утворювалася фабрична інспекція. До її обов'язків входило: 1. Нагляд за дотриманням постанов про зайнятість малолітніх робітників і їх навчання в початкових училищах. 2. Складання протоколів про порушення вказаних постанов і передача документів у відповідні судові органи. 3. Обвинувачення на суді винних у вказаних порушеннях [91, с. 265–266; 92, с. 180].

Х. Бунге був одним із найбільш відомих економістів Російської імперії другої половини XIX ст. Він дотримувався думки, що визначальним фактором в економічному житті та найкращим методом досягнення процвітання повинна бути господарська свобода, конкуренція, попит і пропозиція.

Бунге вважав, що необхідно реформувати систему оподаткування для більш рівномірного розподілу податків; забезпечити розвиток промисловості шляхом

правильного та розумного протекціонізму, вдосконалення грошово-кредитної системи. Така політика повинна сприяти створенню незалежної від іноземного втручання та міцної економічної національної системи народного господарства [92, с. 178–179]. З його ініціативи у 1884 р. прийнято Закон “Про більш рівномірне обкладання торгівлі і промисловості”. Відповідно до нього запроваджувалися нові ставки: за посвідчення 1-ї гільдії – 565 крб., 2-ї – від 40 до 120 крб., на дрібний торг – 10-30 крб., на роз’їзну торгівлю – 16 крб. У 1885 р. впроваджено додаткові збори. Перший з них, у розмірі 3%, а з 1892 – 5% чистого прибутку сплачували акціонерні товариства, кредитні установи і пайові товариства, які були зобов’язані публічно звітувати; другий збір сплачували всі інші гільдійські підприємства. Починаючи з 1889 р. його також сплачували підприємства, які не належали до гільдій [34, с. 160]. Прийняття даного закону дало можливість збільшити надходження від промислового податку з 21 млн руб. у 1884 р. до 25, 7 млн руб. у 1885 р. [93, с. 249].

Надзвичайно важливим чинником економічного піднесення країни з середини ХІХ ст. стало залізнодорожне будівництво. Розширення залізничної мережі відбувалося в декілька етапів. Найбільші темпи приросту досягнуто в 60-х і 90-х роках ХІХ ст. [94, с. 61].

Великомасштабне залізничне будівництво потребувало значних джерел його фінансування. Саме тому форми такого фінансування були досить різними: державні гарантії, участь державних фінансів у створенні капіталів підприємств, викуп державою підприємств та продаж державних підприємств приватним власникам, позики та авансування за рахунок казначейських коштів, залишення податкових платежів протягом певного тривалого часу в обороті підприємств, державні субсидії, які надавалися, як правило, за кожну одиницю виготовленої продукції, закупівлі продукції за завищеними цінами, надання дозволу на безмитне ввезення обладнання і матеріалів тощо [95, с. 116].

До 1914 р. загальний обсяг вкладення капіталів у створення залізничної мережі Російської імперії досягнув 7,7 млрд золотих крб., з яких 5,6 млрд (73%) виділені державою. Це дало можливість уряду здійснювати ефективне управління

залізничною мережею. Створення такого величезного та продуктивного залізничного господарства було результатом успішно взаємодії економіки, організації та фінансів [94, с. 61].

Активізація залізничного будівництва розпочалася у 60-х рр. XIX ст. В цей час посаду міністра фінансів Російської імперії займав Рейтерн (1862–1878 рр.). При Рейтерні збудовано залізнодорожню мережу загальною протяжністю 20 тис. верст, вартістю 1366,7 млн. крб. На будівництво приватних залізних доріг видавалися концесії приватним товариствам з викупом облігацій, які реалізувалися за кордоном, здебільшого у Німеччині. Це призводило до великих втрат у державному кредитуванні. Саме тому у 1870 р. виготовлення облігацій окремими товариствами заборонено і влада сама стала виготовляти так звані “Консолідовані випуски облігацій російських залізних доріг”. Загалом за 1870–1875 рр. здійснено п’ять випусків, які становили від реалізації 427 млн крб. для будівництва залізнодорожніх ліній, побудованих до 1875 р. [6, с. 129].

У 1881 р. міністром фінансів Російської імперії призначено Х. Бунге. Насамперед, він відмовився від будівництва залізничних доріг приватними компаніями і розпочав державне залізнодорожнє будівництво. За час перебування на посаді на будівництво і повернення доріг у державну власність затрачено 134 млн крб. і в розпорядженні держави знаходилася залізнична сітка довжиною 3,5 тис. верст, як перший початок майбутнього казенного залізнодорожнього господарства [6, с. 129].

Важливого значення для розвитку промисловості набувало питання розвитку інфраструктури залізниць. Особливо це стосувалося спорудження під’їзних колій, які мали забезпечувати ритмічність та ефективність роботи всієї залізниці. Законом від 14.04.1887 р. затверджено “Положення про під’їзні колії”. Відповідно до якого, заохочувалось приватне та громадське будівництво зазначеного виду залізничних шляхів. Закон включав детальний перелік питань спорудження та експлуатації під’їзних колій, зокрема, порядку орендування і відчуження земель під ці шляхи, дозволів дослідження та ін. [95, с. 116].

Новий етап активного залізничного будівництва розпочався у 90-х рр. XIX ст. воно здійснювалось, в основному, за рахунок держави. Міністр фінансів Російської імперії С. Ю. Вітте надавав цьому питанню особливого значення. Варто також відмітити, що залізниці в українських губерніях будувалися як складова загальноімперської мережі [66, с. 159].

Отже, у другій половині XIX ст. Російська імперія вступає в період соціальних та економічних реформ. Зміни, які відбулися у державі, здійснили значний вплив на розвиток борошномельної промисловості Правобережної України. Ухвалення ряду нормативно-правових актів дало можливість врегулювати ключові аспекти функціонування цієї галузі та зумовило її перетворення на одну із найбільш продуктивних сфер виробництва. Водночас, ці реформи були непослідовними, що призвело до відставання борошномельної промисловості від інших галузей економіки.

2.3. Капіталізація промисловості

На території Київської, Подільської та Волинської губерній у пореформений період виникли сприятливі умови для розвитку галузей виробництва, пов'язаних із сільським господарством, зокрема, борошномельним. Відповідно, важливим елементом даного процесу стала капіталізація промисловості [96, с. 96].

Згідно із офіційним підходом, який використовувався на початку ХХ ст., відношення підприємства або товариства в Російській імперії до “іноземного” чи “російського” здійснювалося за умовними ознаками і працювало товариство на основі “російського” або “іноземного” статуту. Але частка закордонних капіталів в російських акціонерних промислових товариствах була значно більшою. За відсутності можливості надати остаточні дані, дослідники подають неоднозначну інформацію [6, с. 115].

Процес акціонування капіталу в Російській імперії розпочався після реформи 1861 р. і досягнув найбільших показників на початку ХХ ст. Умовно його можна розділити на два періоди: 1) 1873–1890 рр.) 2) в роки промислового піднесення (1891–1900 рр.). Зокрема, якщо станом на 1861 р. діяло 128 акціонерних товариств із загальною сумою капіталу 256,2 млн крб., то у 1893 р. їх кількість досягла 643 із капіталом 942,3 млн крб., а в 1900 р. – 1369 із капіталом 2402 млн крб. Як видно із наведених даних, упродовж 1861–1900 рр. кількість акціонерних товариств збільшилась у 10,6 разів, а їх загальний капітал більше як у 9 разів [97, с. 65].

Акціонерний капітал ґрунтується на акціонерній власності. В її основу покладено індивідуальну власність. Але проявляється вона в колективній, тобто акціонерній формі. Ця форма дає можливість об'єднати індивідуальні капітали у формі централізації і концентрації в один колективний – акціонерний капітал. Саме тому виникнення і розвиток акціонерних товариств тісно пов'язаний з потребами великого виробництва і збільшенням розмірів капіталів [98, с. 41].

Російський уряд, в першу чергу, захищав інтереси поміщиків, але одночасно сприяв розвитку переробної промисловості, зокрема політикою протекціонізму. Це призвело до того, що іноземцям стало вигідніше завозити в країну не готові

товари, а капітали [6, с. 115]. Цьому сприяла низька вартість робочої сили та доступність сировини, яка використовувалась у виробництві [99, с. 65]. Позитивний ефект на залучення іноземних капіталів також мала грошова реформа 1895–1897 рр., яка дозволила стабілізувати валюту і встановити золотий монополізм. Підприємці Російської імперії також виявляли інтерес у ввезенні іноземного капіталу, оскільки отримували значні прибутки від участі у змішаних акціонерних компаніях [6, с. 115–116].

У післяреформений період в Україну активно надходить бельгійський, французький, американський, німецький та англійський капітал. Вкладаючи кошти у провідні галузі промисловості, в тому числі борошномельну, іноземці намагалися отримати якомога більші прибутки. Участь закордонних підприємців у промисловому розвитку Правобережної України мала двоякий характер. З одного боку прискорився розвиток окремих сфер виробництва. А з іншого – з українських земель вивозились значні суми коштів, промисловість ставала залежною від іноземних банків та окремих підприємців [100, с. 71].

Залучення закордонних коштів призвело до того, що напередодні Першої світової війни іноземці зосередили у своїх руках близько 1/3 всього акціонерного капіталу Російської імперії. Розподіл іноземних капіталів у промисловості наведено у наступній таблиці.

Таблиця 2.5

Розподіл акціонерних іноземних капіталів за їхнім походженням на початку
XX ст. (у відсотках)

| Країна | Відсоток |
|-----------|----------|
| Франція | 33 |
| Англія | 23 |
| Бельгія | 20 |
| Німеччина | 14 |

[6, с. 117]

Відповідно до наведених даних, найбільші капітали у промисловість Російської імперії вкладали французькі та англійські підприємці.

Водночас, українські землі експлуатувалися Російською імперією. Цей процес розпочався задовго до проведення реформи 1861 р. і тривав декілька століть. Дані, які свідчать про односторонній розвиток економіки в Україні, переважання в найбільших промислових центрах російського та іноземного капіталів, підтверджують її колоніальну залежність від Російської імперії. Українські землі стали джерелом сировини та ринком для продажу російських промислових товарів [63, с. 62].

Це досить помітно, якщо порівняти товарообіг між українськими землями та рештою території Російської імперії. З України в інші регіони експортувалося продукції на суму 551760000 крб. Водночас, імпортувалося лише 291320000 крб. Як бачимо, експорт значно переважав над імпортом, що свідчить про прагнення російської вдали до максимальної експлуатації українських ресурсів [101, с. 106].

Займаючи важливі позиції в економіці Російської держави, українські землі також експлуатувалися фінансово. Так, якщо проаналізувати дані за період з 1861 по 1891 рр., то загальні державні доходи від України становили 120 млн крб., а витрати на її потреби – 72 млн крб. Отже, щороку Україна не одержувала 39% коштів. Обсяги оподаткування українських земель також відрізнялися від податків на інших територіях імперії. Наприклад, оподаткування в Україні становило 6,6%, тоді як в Прибалтійському регіоні – 5,59%, середньопромислового російському – 5,4%, Санкт-Петербурзькій губернії – 4,78%, Московській – 4,32%, Володимирській – 3,98% [63, с. 62].

На початку ХХ ст. зберігалася аналогічна тенденція. За період 1898 по 1910 р. з України зібрано 5619294 крб., а витрачено – 3026586 крб. Відрізнялися також витрати російської імперії на одного жителя. Так, на одного мешканця українських губерній (без Таврійської) у 1902 р. в середньому виходило прибутків на суму 16,97 крб., а витрат – 8,65 крб. В той же час в Росії вони становили 13,90 та 13,99 крб. відповідно. Як бачимо, тут простежується чітка лінія Російської імперії до максимального викачування коштів із українських земель [63, с. 62–63].

Варто відмітити, що у борошномельній промисловості значна кількість парових млинів засновувалися акціонерними товариствами. Зазнала змін і

структура галузі. Якщо до реформи 1861 р. переважали поміщицькі млини, то у пореформений період у борошномельній промисловості зростає частка акціонерних підприємств. Здебільшого, вони діяли у великих містах. Більшістю парових млинів володіли купці та міщани. Наприклад, у Київській губернії на початку 80-х років XIX ст. з 10 парових млинів, які були обладнані не менше 3 поставами, 6 найбільших належали купцям, а решта знаходилися в оренді у акціонерних товариств і купців [19, с. 24].

Зокрема, у Києві утворилося “Товариство Київського парового борошномельного млина”. На початку XX ст. його основний капітал складав 2500000 крб. [46, с. 664].

У досліджуваний період окремі млини Правобережної України володіли досить значними капіталами. Так, на станції Хролин Заславського повіту Волинської губернії діяв паровий вальцевий млин, який належав Я. Л. Бухману із капіталом 100000 крб. В м. Нова Чарторія Новоград-Волинського повіту у 1892 р. млин торгового дому “Глазберг Ш. Г і сини” на якому працювало 40 робітників із капіталом 200000 крб. В м. Погребищі Бердичівського повіту Київської губернії діяла мукомельня товариства “Погребищенський вальцевий млин”. Засновано його 1903 р. із капіталом 200000 крб. На території Подільської губернії значним капіталом на суму 200000 крб. відзначався млин товариства “Дистилівських разових і вальцевих водяних борошномельних млинів, який знаходився в с. Дистелівка Гайсинського повіту”. Як видно із наведених даних, саме млини із великою сумою капіталовкладень забезпечували найбільші обсяги виробництва [46, с. 649; 665; 687].

На початку XX ст. вихідці з інших країн володіли значною кількістю борошномельних підприємств у які активно вкладали кошти. Зокрема, австрійський підданий Р. Потоцький був власником двох млинів при Уладівському цукровому заводі у Вінницькому повіті, барон А. Масс – водяним млином при Деробчинському цукровому заводі та млину в с. Лопатин Ямпільського повіту, австрієць О. фон Рам володів млином в с. Нова Мурафа Ямпільського повіту. Значні капіталовкладення у розвиток борошномельного

виробництва здійснювали вихідці із Німецької імперії. Зокрема, М. Столярик володів вітряком в с. Кожухів Літинського повіту, М.-Г. Ланге – водяним млином в с. Крижопіль Ольгопільського повіту, Е. Каллюс – водяним млином в с. Монастирка Летичівського повіту, Ф. Кур – водяним млином в с. Перепельче Брацлавського повіту, Ф. Потрац – вітряком в с. Шляхова Гайсинського повіту [102, с. 394–395].

Важливим елементом економічного життя Правобережної України у післяреформений період було функціонування банків. Відомий економіст М. Туган-Барановський відмічає: “Чим більше розвивається капіталістичне господарство, та чим складнішими стають стосунки господарських одиниць – тим більшого значення набуває кредит”. Діяльність банків на території України спрямовувалась на реалізацію сільськогосподарської продукції, зокрема, борошномельної. Також покращувались умови для розширення обсягів торгівлі. Але варто відмітити, що важливе значення на Правобережній Україні мали провінційні, а не столичні банки [103, с. 6].

Перші роки після реформи 1861 р. стали початковим етапом для формування розгалуженої банківської системи. Важливим елементом якої був створений у 1860 р. Державний банк. Він з’явився після закриття казенних банків, які кредитували дворян та уряд Російської імперії. Спочатку він виконував роль комерційного банку: приймав внески та поповнював рахунки, обліковував векселі та видавав позики під заставу товарів, цінних паперів та металів [103, с. 7–8].

Державний банк не міг здійснювати випуск банкнот, йому дозволялася лише щорічна емісія кредитних білетів для комерційних цілей за спеціальним розпорядженнями уряду. Емісію коштів він зміг проводити після реалізації реформи 1895–1897 рр. та впровадження у Російській імперії “золотого стандарту” [104, с. 641].

Окрім зазначених функцій, Державний банк також займався створенням в країні розгалуженої банківської мережі [94, с. 63]. Утворення банківської системи відбувалося на основі чіткої правової регламентації різних кредитних установ. Так, у 1861 р. вступив у дію статут ощадних кас. У 1862 р. прийнято нове

положення про міські громадські банки. У 1863 р. затверджено типові статuti акціонерного банку та земельної кредитної установи на принципах взаємності. В 1866 р. Російський уряд дозволив створення позиково-ощадних товариств і товариств поземельного кредиту. В 1883 р. укладено статут і положення селянських поземельних банків, а в 1885 р. – статут державних поземельних банків і новий статут державних ощадних кас [104, с. 641].

Відкриття банків та кредитних установ позитивно впливало на зростання внутрішнього ринку, розвиток підприємництва, міжнародної торгівлі, сприяло концентрації капіталу. Водночас, це призводило і до концентрації банківського капіталу [105, с. 98].

Також значну роль для економічного розвитку мала грошова реформа в Російській імперії. Після 1861 р. в країні діяв необмінний обіг паперових грошей. З метою залучення і гарантування довгострокових капіталовкладень, в тому числі іноземних, у 1895–1897 рр. проведено грошову реформу. Основною одиницею грошового обігу в Російській імперії ставав золотий карбованець. В обіг вводились нові золоті монети, які обмінювались на паперові гроші у співвідношенні 1 золотий карбованець дорівнював 1 паперовому карбованцеві [20, с. 357–358].

У період 1870–1890 рр. мережа кредитних установ виникає і на території Правобережної України. Вони зосереджувалися у губернських містах, повітових центрах та промислових осередках [106, с. 36].

У Волинській губернії відділення Державного банку працювали у Житомирі та Рівному. За твердженням дослідниці О. Прищепи, саме відділення у Рівному відіграло основну роль у кредитуванні промисловості губернії. Зокрема, якщо у 1909–1910 рр. Рівненським відділенням було видано клієнтам позик на суму 1289000 крб., то Житомирським – у 3,3 раз менше. Це пояснюється тим, що саме в Рівному зосереджувалась значна частина торгівлі на Волині.

Адміністративний статус також відігравав вагомий роль у виборі місця для відкриття фінансово-кредитних установ. Так, у 1883 р. в Житомирі з'являється

відділення Селянського поземельного банку. Ця банківська установа відіграла активну роль у фінансовому та промисловому розвитку краю [107, с. 129].

В наступні десятиліття банківська мережа у Волинській губернії продовжує розширюватися. Окрім згаданих 2 відділень Державного банку діяло 1 відділення Селянського поземельного, а також 5 комерційних акціонерних банків. Свої контори вони розмістили у Житомирі, Рівному, Ковелі та Старокостянтинові. Необхідність відкриття банків у вказаних містах зумовлювалась вагомою роллю цих населених пунктів в промисловому розвитку Волинської губернії. Але варто відмітити, що в порівнянні з Київською та Подільською губерніями, відділень комерційних акціонерних банків на Волині функціонувало найменше [107, с. 130].

У Подільській губернії розвиток банківської мережі теж розпочався із відкриття у липні 1865 р. у м. Кам'янець відділення Державного банку. Засновником та першим його головою став В. Чудинський. Упродовж тривалого періоду часу відділення у губернському центрі залишалось єдиною установою подібного роду у цілому регіоні. Друге подільське відділення Державного банку відкрито лише через 50 років [108, с. 212–213].

В 80–90-ті роки XIX ст. на території Подільської губернії утворюються також відділення інших банків. Так, у 1883 р. в губернському Кам'янці відкрито відділення Селянського Поземельного Банку. Воно було серед перших 9 утворених в Російській імперії. Ця банківська установа створювалась із метою полегшити для селян можливість придбати землю та, водночас, активізувати фінансове життя міста.

У 90-х роках XIX у містах Подільської губернії відкривають свої агентства Бессарабсько-Таврійський Земельний Банк (у Кам'янці, Могилеві та Вінниці) та Київський Земельний Банк (у Кам'янці та Вінниці). У листопаді 1898 р. відкрито відділення Південно-Російського Промислового Банку, який був одним із найбільших російських акціонерних комерційних банків [108, с. 213].

В Подільській губернії набули поширення товариства взаємного кредиту – громадські кредитні установи, які надавали підтримку середнім та дрібним підприємцям. У 1911 р. по 2 товариства діяли у Кам'янці, Вінниці, Могилеві,

Проскурові та Ямполі. Також свою діяльність вони розгорнули у всіх повітових центрах та у Жмеринці, Барі і Хмільнику. Згідно з відомостями, розміщеними у книзі “Весь Юго-Западный край” грошові капітали цих товариств були незначними, але, водночас, вони позитивно впливали на економічний розвиток губернії [2, с. 100].

У Київській губернії найбільшим кредитором було відділення Державного банку у Києві. Сума позик під товари, яка видавалась у губернській конторі за період 1896–1898 рр. зростає з 2,6 до 4,8 млн крб. Також у Київській губернії діяли Київський Приватний Комерційний банк, Київський Земельний банк, Київське міське кредитне товариство, Черкаський міський банк, Чигиринський міський банк та 27 відділень товариства взаємного кредиту [20, с. 357; 2, с. 89–90].

Отже, у другій половині XIX ст. відбувається активний процес капіталізації промислового виробництва. Ключові позиції займав іноземний капітал (французький, англійський та бельгійський). Це зумовлювалось рядом чинників: економічної відсталістю Російської імперії, політикою уряду, який заохочував закордонних підприємців до ввезення в країну коштів, а не матеріалів та відсутністю великих капіталів у вітчизняних виробників. Результати цього процесу були досить суперечливими. З одного боку проникнення іноземного капіталу стимулювало розвиток виробництва, зокрема, борошномельного. А з іншого – призводило до промислової та фінансової експлуатації українських земель.

Важливим аспектом фінансового життя пореформеного періоду стало створення розгалуженої банківсько-кредитної мережі, яке розпочалося у 1860 р. із відкриття Державного банку. У наступні десятиліття виникає значна кількість фінансових установ, які сприяли розвитку виробництва, торгівлі та технічному вдосконаленню промисловості.

2.4. Особливості формування класу підприємців, інженерно-технічних кадрів та робітників борошномельної промисловості

Ліберальні реформи другої половини XIX ст. в Російській імперії сприяли ряду перетворень у соціальному та економічному житті українських земель. В Україні активними темпами розвивається промисловість, в тому числі і борошномельна, яка за обсягами виробництва займає лідируючі позиції в економіці Подільської, Волинської та Київської губерній. Також відбувається формування прошарку осіб, які займалися підприємництвом [109, с. 49].

Особи, які займалися підприємницькою діяльністю з'явилися задовго до реформи 1861 р., але існування в Російській імперії кріпосного права стримувало зростання їх чисельності, гальмувало розвиток. Саме з відміни кріпацтва розпочинається утвердження фабрично-заводської промисловості та розширюється транспортна мережі. Відбувається процес зростання чисельності прошарку підприємців, які починають відігравати дедалі вагомішу роль у соціальному та економічному житті Правобережної України [110, с. 72; 67, с. 96].

У борошномельній промисловості підприємцями почали ставати люди, які володіли підприємницьким хистом, працьовиті та матеріально забезпечені. На території Подільської, Волинської та Київської губерній головну роль займали підприємці, які здійснювали свою діяльність у сільській місцевості. Їхня чисельність постійно зростала [111, с. 27–28].

У підприємницьку діяльності почали залучатися представники усіх соціальних верств. З цієї причини прошарок підприємців був неоднорідним, постійно змінювався. У деяких галузях виробництва існували династії, які уже декілька поколінь займалися певними видом підприємництва. Поряд з ними активну діяльність почали вести колишні кріпосні селяни. Активну участь у процесі розвитку підприємництва у борошномельній галузі взяли також дворяни, чиновники, інженери. Але найбільш здатними та пристосованими до діяльності в пореформений період виявилися поміщики та купці, які змогли накопичити значні капітали упродовж попередніх десятиліть [109, с. 49].

У пропорційному відношенні соціальний склад підприємців виглядав наступним чином: поміщики (40%), купці (27,8%), міщани (23,3%), селяни (2,3%). Невідомі склали 5%. Отже, як видно із наведених даних, до підприємницької діяльності найбільш активно долучалися стани, які володіли значними капіталами [6, с. 212–213].

У пореформений період важливим чинником для розвитку підприємництва стало імперське законодавство. Починаючи із 1860-х рр. відмінялися обмеження у промисловій та торговельній сферах для селян та міщан. Підприємцем міг стати той, хто може купити свідоцтво на право торгівлі чи промислу. Водночас, певній категоріям надавалося ряд пільг та привілеїв. Не обкладалися податком борошномельні заклади, які розташовувалися за межами міста. Це сприяло залученню до економічної діяльності менш заможних верств населення та підтримувало дворянське підприємництво, що на період реформ почало поступатися купецькому [112, с. 62–63].

Найбільш чисельними були підприємці із прибутком до 2000 крб. На початку ХХ ст. одноосібні власники торгових і промислових закладів склали 73%. На них припадало 57% прибутків. До другої групи, доходи якої становили від 2 до 10 тис. крб. належали 23,3% власників, а їх частка в загальному прибутку в Україні складала 20%. Прошарок найбагатших підприємців становив лише 3,8%, а їх доходи – 23%. Формування приватних підприємців швидкими темпами відбувалося на території Київської, Волинської та Подільської губерній. Це пов'язано із тим, що даний регіон інтенсивно включився у ринкові відносини [112, с. 28; 113, с. 285].

Значну роль у промисловості відігравали поміщики та купці. Така висока активність поміщиків в економічному житті Правобережної України другої половини ХІХ – на початку ХХ ст. пояснюється наявністю у них земельних ресурсів, коштів, можливістю взяти кредити у банках, а також використанням сировини, яка вирощена на власній землі та робочої сили [73, с. 66].

На території Правобережної України поміщики володіли значною кількістю млинів. Інколи окремі представники цього стану були власниками декількох

млинів у межах однієї волості або повіту. В Ольгопільському повіті у 1894 р. поміщик Фелікс Собанський володів 10 млинами. Але всі вони були невеликими і перемелювали малі обсяги сировини. Так, на млині в с. Демовка працювало два робітники. За 1894 р. він перемолом лише 600 четвертей муки вартістю 1250 крб. [16, арк. 150 зв.–163, 255–256]. Станом на 1876 р. поміщику Рацидоровському у м. Макові Подільської губернії належало 5 млинів. Майже всі вони орендувалися [114, арк. 43 зв.–47]. В м. Макарів Київського повіту діяв паровий вальцевий млин поміщика М. Фанемека на якому працювало 39 робітників. Робота на ньому велась у дві зміни [115, арк. 32 зв.–33].

На території Київської губернії поміщики становили більшість підприємців у борошномельному виробництві. Їм належала значна кількість великих млинів. За умови переважання поміщиків та купців, лише незначна частина селян змогла стати власниками великих борошномельних підприємств. В своїй більшості вони володіли невеликими млинами, які переробляли незначні обсяги зерна та обслуговували невелику навколишню територію [73, с. 66].

Купецтво також активно включилося у підприємницьку діяльність. Після реформ 60-70-х рр. XIX чисельність цієї верстви населення значно зростає. Відповідно до статистичних даних, у 1885 р. торговою діяльністю в Російській імперії займалося більше 1 млн людей, а наприкінці XIX – 1,6 млн чоловік. На території України кількість торговців збільшилась з 175,9 до 334,1 тис. осіб (1,9 рази). Також варто відмітити, що наведені дані є неточними, оскільки людей, які займалися торгівлею було більше [110, с. 72–73].

Згідно з даними першого загального перепису населення Російської імперії 1897 р., на території українських губерній торговельною діяльністю займалися 1181600 осіб. Серед них українці склали 114300 осіб (10,03%). Наявність значних капіталів у купецтва спрощувала організацію виробництва. Але варто відмітити, що після реформи 1861 р. ускладнення викликала нестача вільних робочих рук [110, с. 78; 63, с. 75].

У Волинській губернії в с. Кипила Новоград-Волинського повіту купець Д. Фатієв володів млином, який перемелював 50000 пудів пшениці на рік та був оснащений 9 вальцями [116, арк. 45 зв.–46].

На Київщині слід відзначити млини купця Л. Бялика в м. Києві. Станом на 1899 р. тут працювало 24 робітники у дві зміни. В м. Радомишль знаходився млин купця Мошка Абрамовича Авербуха (44 працівники). Також заслуговує на увагу млин Б. Єрусалимського в м. Звенигородка. На ньому у дві зміни працювало 26 робітників [115, арк. 30–30 зв., 36–37 зв.].

На Поділлі у 1892 р. надано дозвіл добудувати млин до винокурного заводу в м. Балта, який належав купцеві Мошці Будейському. Паровий котел для млина потужністю 20 к. с. працював по черзі із котлом для винокурні [29, арк. 34–34 зв.].

У другій половині XIX ст. дворянство також було змушене пристосовуватися до нових реалій. Відбувся поділ на тих, хто зміг перебудувати своє виробництво на застосування новітньої техніки, найманих робітників, реалізацію продукції на далеких ринках, а також на тих, які виявились неготовими до ведення діяльності у нових умовах [111, с. 28].

Водночас, багато дворян спрямували свою діяльність у борошномельну промисловість. Зокрема, княгині О. Трубецькій належав водяний млин в с. Гавронщин Київського повіту, графині М. Тишкевич – водяний млин на 7 поставів в м. Бердичеві. Дворянин В. Мазаракі володів паровим млином у с. Хажинь Бердичівського повіту. Млин обладнаний 6 вальцями. На млині працювало 6 робітників. У 1885 р. через станцію Бердичів з нього відправлено 15000 пудів муки [117, с. 181–182]. Власниками великих промислових млинів на території Київської губернії були графи Бобринські, князь Святополк-Четвертинський та ін. [118, с. 202].

У Волинській губернії власниками значних млинів серед дворян була графиня К. Лідерс-Ваймарн, якій належав паровий млин в с. Горохів Володимир-Волинського повіту. Це підприємство виробляло муки на суму 30000 крб. на рік. Значними обсягами виробництва відзначалися парові млини графині Пелагеї

Іванівни Мострич та князя Дмитра Борисовича Голіцина, які діяли в м. Торчин та м. Рожище Луцького повіту [119, с. 109–115].

На Поділлі серед власників млинів можна виокремити дворянина Віктора Вікторовича Скибневського, якому належав водяний вальцевий млин у с. Голозубенці [119, арк. 9 зв.–10]. В м. Макові дворянин А. Журавський володів 2 водяними млинами, які в загальному перемелювали до 43000 пудів зерна кожного року [121, арк. 22 зв.–23].

Отже, у другій половині XIX – на початку XX ст. представники усіх верств суспільства беруть активну участь у економічній діяльності. Значна частина з них спрямувала свої зусилля саме у борошномельну промисловість Київської, Подільської та Волинської губерній. Але найбільш помітне значення відігравали поміщики та купці, які володіли значними капіталами і ресурсами.

Національний склад підприємців у борошномельній галузі Київської, Волинської та Подільської губерній у другій половині XIX – на початку XX ст. був неоднорідним. Власниками млинів були, в основному, євреї, поляки та росіяни [6, с. 214–215]. Зокрема, на території Волинської губернії 43% млинів знаходились у власності євреїв, 28% належало росіянам, 18% – полякам і 7% німцям і чехам. Як видно із наведених даних, євреям належала майже половина усіх борошномельних підприємств [17, с. 294].

Значна кількість євреїв-підприємців у борошномельній промисловості не була випадковістю. Після українців вони займали друге місце за чисельністю на території Київської, Волинської та Подільської губерній. Тут проходила так звана смуга єврейської осілості. Найбільшу частку вони становили у Волинській губернії – 12,16%. У Київській – 11,57% та Подільській – 10,9% [34, с. 431].

Євреям у Волинській губернії належали як малі, так і досить великі промислові млини. Наприклад, у 1880-х рр. в м. Шепетівка Заславського повіту діяв паровий млин єврея Я. Волошина. Він був обладнаний двома паровими котлами та 7 поставами. Сировина для перемолу закуплялась у місцевих землевласників, або доставлялась із сусідніх повітів. Продукція, яка вироблялася на млині експортувалася на зовнішні ринки [122, с. 303; 123, с. 74–75].

Найбільш відомими підприємцями серед євреїв стали Бродські, які володіли значними капіталами та низкою великих млинів. Найбільших успіхів досягнув Лазар Бродський, який спрямував свою увагу на цукровій та борошномельній галузях. Перший млин, вартістю 21500 крб., сім'я Бродських придбала у 1870 р. у спадкоємців київського купця А. Глезера [124, с. 175–176].

У Києві на Подолі Л. Бродському належав паровий млин. Його обладнання складалося із 4 поставів, 10 залізних та 10 порцелянових вальців. Згодом встановлено ще 3 залізних вальці. Робота на млині велась безперервно цілий рік. На ньому перемелювали щороку 437000 пудів пшениці і 17400 пудів жита. Пшеничне борошно продавалося в Чернігівську, Могилевську губернію, у верхів'я Дніпра і Прип'яті, а також в найближчих містах містах. Житнє борошно продавалося в межах губернії. На млині працювало 38 робітників. Серед них 4 жінки.

У 1888 р. Лазар Бродський збудував ще один паровий млин. Він кожного дня перемелював 23000 пудів зерна, що складало майже 50% продукції усіх млинів Києва. У 1890 р. на млині працювало 26 робітників. Підприємство знаходилось у двох кам'яних спорудах. Сума виробленої продукції становили близько 600000 крб. на рік [34, с. 432; 124, с. 176–177].

Євреї, які проживали на Правобережній Україні також становили більшість серед орендарів млинів. Існувало декілька форм оренди, зокрема: дрібна (один млин віддавався одній особі), довготривала оренда зі змішаною платою (орендар розраховувався із власником частково грошима, а частково – виробленою продукцією) [125, с. 122].

Значне поширення віддачі млинів в орендні руки можна пояснити отриманням з цього власником прибутків, при цьому не беручи жодної участі у процесі виробництва, так як орендна плата здійснювалась наперед [126, с. 81]. У 1871 р. Жаботинський Свято-Онуфрієвський монастир на 4 роки віддав в оренду власний водяний млин в м. Жаботині єврею Шмілі-Лейбі Товаровському. Медведівський Миколаївський монастир у 1870 р. віддав в оренду водяний млин в с. Яничівці Чигиринського повіту Київської губернії міщанину Бені

Подольському [125, с. 122]. У 1906 р. надано в оренду єврею Адаму Мелешу водяний млин на 2 постави в с. Гулинці Подільської губернії. На ньому працював 1 робітник. Це підприємство переробляло близько 20000 пудів зерна кожного року [127, арк. 14 зв.–15].

Про переважання євреїв у борошномельній галузі Правобережної України у другій половині XIX – на початку XX ст. період свідчить те, що станом на 1901 р. у Васильківському повіті Київської губернії працювало 6 великих парових млинів. Власниками 5 з них були саме євреї [128, арк. 162].

На території Правобережної України значне місце в економічному житті займали поляки. Після повстання 1863 р. російська влада розгорнула репресії проти поляків. Вони були направлені у саме серце польської могутності – на землю [129, с. 571].

Перший удар було нанесено указом про обов'язковий викуп українськими селянами земельних наділів, які перебували у власності поляків. В січні 1864 р. прийнято рішення про загальне покарання у формі особливого податку на землевласників в розмірі 10% від річного прибутку із маєтків. За допомогою цього російська влада намагалася вирішити цілком конкретне завдання – довести маєтки поляків до занепаду, щоб їх змогли викупити росіяни.

Це прагнення фінансово знищити польських землевласників було дещо пом'якшено у 1868 р., коли податок зменшили до 5%. Тим не менше, він діяв до кінця XIX ст. [129, с. 573–574].

10 грудня 1865 р. опубліковано наказ “Про заборону особам польського походження купувати поміщицькі маєтки”. До 1905 р. він був основною перешкодою до збільшення земельної власності поляків [129, с. 579].

Водночас, значення великих дворян-землевласників цієї національності в економічному житті продовжувало залишатися надзвичайно важливим. На початку XX ст. у власності поляків перебувало майже 50% промислових підприємств Правобережної України. Значним представництвом вони володіли в борошномельній промисловості [130, с. 100].

Найбільш відомими були підприємства таких польських родів як Браницькі, Потоцькі, Сангушки, Ярошинські та інші. Напередодні Першої світової війни сім'я Браницьких володіли 8 паровими млинами на Київщині та Поділлі. Так, М. Браницька була власницею 5 парових млинів у м. Біла Церква, с. Фурси, с. Пугачовка, с. Щербаки, с. Грушки Васильківського повіту. З цих млинів три були віддані в оренду [34, с. 459–460].

Великими промисловцями був також рід Потоцьких. Лише одному Й. Потоцькому належало 37 борошномельних підприємств [21, с. 116]. В с. Баланівка Ольгопільського повіту Подільської губернії діяв водяний вальцевий млин графині Марії Потоцької. У 1894 р. він виробив 26225 пудів муки та 7000 пудів висівок. Його обладнання складалося із 5 вальців та 2 жорен. На ньому працювало 9 робітників [16, арк. 90–91].

На початку 1890 р. у Києві скликано з'їзд власників великих млинів. На якому з доповіддю виступив поляк Ю. Чарновський. Одним із основних питань, яке обговорювалось на з'їзді, було твердження про необхідність створення центру підготовки працівників для борошномельної промисловості, зокрема, мельників. [131, с. 86].

Важливе місце серед промисловців Правобережної України відігравали графи Бобринські, яким належав млину м. Сміла Київської губернії. В ньому щороку перероблялось 300000 пудів пшениці [21, с. 115]. Відомими підприємцями був рід Сангушків. Зокрема, Роман Сангушко. Він володів млинами у Слауті, Заславлі, с. Михново та 45 крамницями [132, с. 362]. Борошномельним виробництвом серед поляків займалися також люди незначного походження. Так, у 1872 р. чиновнику Савицькому дозволено збудувати водяний млин в м. Вінниці [133, арк. 16].

У сфері виробництва муки і круп також активно проявили себе іноземці. Російська імперія, яка проводила політику розвитку промисловості, за умов відсутності достатніх внутрішніх капіталів, була змушена залучати закордонні інвестиції. Цьому сприяло і досить ліберальне щодо діяльності іноземців на

території Російської імперії законодавство. Це призвело до того, що вони привозили на Правобережну Україну не готові товари, а вільні кошти [67, с. 99].

Значна кількість іноземців (німців, чехів, австрійців і т.д.) звертали свою увагу на борошномельну галузь. Вони відзначалися значним досвідом та професіоналізмом. У зв'язку з цим місцеві сільські громади запрошували закордонних спеціалістів на посади мельників у свої громадські млини. Їх залучали на будівництво і роботи на млинах у поміщицьких маєтках [101, с. 394].

Поступово іноземні підприємці збільшували своє значення та чисельність у борошномельній промисловості Правобережної України. Відомими промисловцями-іноземцями були князі Демидово-Сан-Донато. Їм належало два млини у Київській губернії. На першому – у маєтку Корсуні Канівського повіту перемелювалось 900 пудів зерна на добу, а на другому – в маєтку Ільїнці Липовецького повіту – 1200 пудів зерна [133, с. 84]. Німець Карл Пратт був власником водяного млина у м. Кривчик на Поділлі [135, арк. 34 зв.–35]. Прусьському підданому І. Кіцісу належав вальцевий млин у с. Мізаків Вінницького повіту. Відомий підприємець П. Раллі володів млином у с. Супрунів Вінницького повіту, а Е. Раллі – вальцевим млином у м. Браїлів [102, с. 394].

Представникам роду Соїн-Вітгенштейни в період 1900–1912 рр. на території Подільської губернії належав водяний млин у маєтку Кам'янка Ольгопільського повіту. За рік він перемелював 175000 пудів зерна. Ще одному представнику цієї сім'ї – Ф. Л. Вітгенштейну належало 3 водяні млини у тому ж маєтку [134, с. 84].

Завдяки іноземним капіталам прискорюється процес технічного переоснащення млинів. Уже наприкінці 1870-х рр. значна кількість млинів, які належали іноземцям, обладнувались паровими механізмами. Наприклад, паровим млином в с. Уладівка Вінницького повіту володіло Товариство Уладівського цукрового заводу, паровим млином в с. Лучах Ольгопільського повіту – прусський підданий К. Граунец, паровим млином у м. Ольгопіль – купці М. Литвин, Б. Авербух і М. Фукс [102, с. 394].

Як видно із наведених вище даних, українські підприємці не становили переважаючу групу на території Правобережної України. Поступалися вони і за

розмірами капіталів. Особливості менталітету українців та історичний розвиток не сприяли активізації підприємницьких здібностей. Українським підприємцям, в порівнянні з росіянами, євреями, поляками, не вдалося перетворитися за своїм побутом, звичаями, характером, освітою у окрему верству. Водночас, завдяки важкій праці та значним зусиллям, окремі українці стали відомими, як, наприклад, сім'я Терещенків та Симеренків та ін.

Українські підприємці перебували у полі впливу російського законодавства. Відповідно, вони були змушені підлаштовувати свою діяльність до його норм. Саме тому українці брали активну участь у роботі місцевого самоврядування, у професійних об'єднаннях, проводячи просвітницьку та благодійну діяльність. Цим вони демонстрували не національну, а релігійну ідентичність.

Яскравим прикладом цього є діяльність родини Терещенків, які обіймали посади гласних міських дум і земств. Входили до складу різноманітних підприємницьких об'єднань, жертвували мільйони карбованців на притулки, лікарні, навчальні заклади, спонсорували музеї, будували православні храми здебільшого в місцях власної підприємницької діяльності [130, с. 104].

На Правобережній Україні українці, здебільшого, були власниками невеликих млинів, які виробляли зерно для невеликої округи. Але серед них діяли також і досить великі підприємства. У даному аспекті слід відмітити вальцевий млин в м. Черкаси Київської губернії, який належав Д. Беревинському (25 робітників), паровий млин Івана Гордійчука в с. Пустоварівка Сквирського повіту, паровий млин в с. Соколівка Ольгопільського повіту Подільської губернії, який належав Макарію Сауляк-Савицькому. Млин перемелював пшеницю, жито, кукурудзу, гречку, та ячмінь [115, арк. 41–41 зв.; 136, арк. 77–78; 16, арк. 75].

Отже, у другій половині XIX ст. відбувається активний процес формування підприємців. Завдяки низці ліберальних реформ в Російській імперії представники усіх суспільних верств отримали можливість займатися підприємницькою та торговою діяльністю. Не була винятком і борошномельна промисловість, у якій, починаючи із 60-х рр. XIX ст., поступово збільшується кількість млинів, обсяги та вартість виробництва. Найбільш підприємливими, завдяки досвіду та

нагромадженим коштом, виявилися поміщики та купці. У національному відношенні варто відмітити, що на території Правобережної України українці – власники млинів не були домінуючим етносом. Тут переважали євреї та поляки.

Важливим елементом функціонування борошномельної промисловості на території Правобережної України є кадрове забезпечення галузі. Активний розвиток виробництва, будівництво залізничної мережі, збільшення обсягів торгівлі та проникнення ринкових відносин у сільське господарство вимагали від працівників високого рівня загальних і професійних вмінь і навичок. Це зумовило створення професійно-технічних шкіл і училищ та середніх спеціальних комерційних і технічних навчальних закладів для підготовки кваліфікованих робітників, нижчого і середнього технічного персоналу [137, с. 82].

Існувала досить велика розбіжність між потребою у кваліфікованих робітниках та системою тогочасної освіти, яка не відзначалася системністю. Наприкінці XIX ст. професійні навчальні заклади засновувалися, здебільшого, завдяки громадській ініціативі. Не існувало єдиного державного плану розвитку освіти, тому кожна школа та училище були унікальними. Фінансове забезпечення навчальних закладів здійснювалось із коштів місцевих громад, земств та окремих підприємців [96, с. 145].

Наприклад, у 1868 р. в м. Житомирі Волинської губернії засновано єврейське ремісниче училище. Воно фінансувалося на кошти місцевого товариства. Основними спеціальностями в училищі були токарство, столярство, слюсарство і ковальська справа [6, с. 226].

На Правобережній Україні промисловість досить тісно була пов'язана із сільським господарством. Саме тому підприємства регіону спеціалізувалися на переробці сировини, в тому числі – виробництві борошна. Навчальні заклади мали готувати спеціалістів даного профілю. Досить часто великі підприємства засновували школи як свої внутрішні структури, які повинні забезпечити потреби конкретного виробництва [96, с. 145].

В період останньої третини XIX ст. питання про невідповідний стан професійної освіти активно піднімалося в періодичній пресі, на з'їздах

промисловців, на зібраннях місцевих органів влади. Виникла потреба уніфікації розрізнених навчальних закладів в єдину систему, яка б дала можливість підготувати кваліфікованих спеціалістів, які зможуть забезпечити відповідне функціонування виробництва [138, с. 59].

У 1883 р. прийнято “Положення для нижчих сільськогосподарських шкіл”, яке на законодавчому рівні регулювало діяльність відповідних середніх і нижчих навчальних закладів [138, с. 39].

В березні 1888 р. російський уряд видав “Основні положення про промислові училища (середні, технічні, нижчі технічні, ремісничі училища, загальні промислові училища)”. Відтепер профільні навчальні заклади поділялися на 3 групи: 1. Підготовка ремісників, 2. Підготовка індустріальних робітників, 3. Підготовка робітників сільського господарства [138, с. 59].

На території Правобережжя не існувало шкіл, які б навчали виключно борошномельній справі. Перший навчальний заклад такого типу засновано у Москві. Згодом почалося з’являтися інші. В Україні подібна школа діяла лише в Одесі [140, с. 343].

Одеська школа борошномелів підпорядковувалася Міністерству торгівлі та фінансів. Повний курс навчання тривав три роки. До занять допускалися учні не молодші 16 років. Навчання здійснювалось на платній основі – 100 крб. в рік. Після закінчення навчання випускники повинні відпрацювати не менше 2 років на млині. Лише після цього їм видавалося свідоцтво про присвоєння звання техника борошномельної справи [60, с. 519–520].

Зважаючи на те, що спеціалізованих навчальних закладів на території Київської, Волинської та Подільської губерній для підготовки працівників борошномельного виробництва не існувало, то на млинах працювали випускники загальних технічних шкіл та училищ. Так, у 1879 р. власник одного із найбільших млинів Києва М. І. Бродський запропонував за власні кошти заснувати в місті ремісниче училище. Проте лише в 1902 р. Міністерство фінансів задовольнило прохання його сина Лазаря і видало дозвіл на відкриття єврейського початкового училища. Навчальний курс в ньому тривав 7 років. Спочатку учні отримували

загальну освіту, а потім упродовж двох років вивчали ремесла. Варто відмітити, що училище було забезпечене всім необхідним обладнанням. В розпорядження учнів надавалися спеціальні кабінети, кузня, механічна, слюсарна та столярна майстерні [137, с. 85].

У Черкаському повіті Київської губернії графиня К. Балашева у 1891 р. відкрила Мошногородищенську сільськогосподарську школу на 100 учнів для дітей місцевих селян та службовців маєтку. Це була перша школа такого типу на території Правобережної України. Навчальний заклад фінансувався за кошти Міністерства землеробства та графині. Курс навчання тривав три роки і розділявся на дві частини. Із жовтня по квітень учні навчалися в класах, а в інші місяці проходили практику в маєтку поміщиці. За період 1895 – 1911 рр. графиня витратила на утримання закладу 146470 крб. [137, с. 86].

Важливим елементом освітньої сфери наприкінці ХІХ ст. стало створення комерційних навчальних закладів. Опіка над створенням торговельних кадрів залишалася характерною рисою багатьох купецьких родин. Вони спонсорували мережу комерційних навчальних закладів. Поряд із опікуванням навчальних закладів, які готували фахівців для промисловості і торгівлі, найбільш далекоглядні та освічені підприємці підтримували, або навіть засновували освітні заклади, які не мали прямого відношення до їх професійної діяльності [6, с. 227].

У 1896 р. розпочало діяльність Київське комерційне училище. Правом вступу володіли представники усіх верств, але перевага надавалася дітям купців. Після закінчення училища випускники могли вступити до професійних вузів, але не в університети [138, с. 61]. Наприклад, у 1902–1903 рр. навчальному році кількість учнів становила 609. З них 237 – діти купців, 49 – дворяни, 14 – почесні громадяни, 29 – діти чиновників, 201 – міщан, 55 селян і козаків, 10 – інших станів і 14 іноземців [136, с. 88].

У листопаді 1896 р. у Києві відкрито ще один комерційний навчальний заклад – трикласне училище П. М. Натансона. У жовні 1899 р. його реорганізовано у семикласне [138, с. 61].

На початку ХХ ст. комерційна освіта набула значного поширення. Так, станом на 1913 р. в Україні діяло 92 із 497 комерційних навчальних закладів Російської імперії. Найбільша кількість була в містах із розвиненою промисловістю та торгівлею. Наприклад, у Києві їх налічувалось 13. Комерційні навчальні заклади змагалися між собою за залучення учнів, пропонували новітні програми з їх підготовки, ставши, таким чином, своєрідними центрами комерційної освіти в Україні [137, с. 89].

Таким чином, у зв'язку із активним розвитком промисловості, у другій половині ХІХ ст. постало питання підготовки кваліфікованих кадрів для борошномельної промисловості. Зважаючи на відсутність профільних навчальних закладів на Правобережній Україні, спеціалістами на млинах працювали випускники технічних та сільськогосподарських шкіл і училищ. Ще однією особливістю навчального процесу була відсутність чіткого державного регулювання та уніфікації навчального процесу.

Зростання промислового виробництва у другій половині ХІХ ст. зумовило також збільшення чисельності робітників. Даний процес відбувався за рахунок декількох джерел. Насамперед, сюди слід віднести селянство, яке після реформи 1861 р. втратило значну кількість землі і було змушене найматися працювати на млини.

Пережитки кріпосного ладу, податки та викупні платежі, які нерідко перевищували прибутковість селянського господарства, призводили до розорення, зубожіння селянських мас, змушувало селян відмовлятися від обробітку землі і шукати заробітку. Відповідно і підприємці діставали дешеву робочу силу [141, с. 134]. Також посилювались міграційні процеси населення. Так, у період 1870–1917 рр. близько 3 млн українців змінили місце свого проживання [142, с. 55].

Ще одним джерелом поповнення стану робітників була численна категорія самостійних і напівсамостійних працівників у дрібному товарному виробництві і ремеслі міста та села. Кустарі стали досить важливим елементом у

функціонуванні промисловості, оскільки це були робітники, які вже володіли певними виробничими навиками.

Дане джерело поповнення складу робітників відіграло значну роль, тому що кустарна промисловість у Російській імперії та в Україні була досить розвиненою. За ступенем концентрації робітників, зайнятих у кустарному виробництві, українські губернії розташовувалися у наступному порядку: Подільська – 88542 чоловік, Чернігівська – 79680, Волинська – 71196, Полтавська – 67382, Харківська – 49409. Як бачимо, велика кількість кустарів діяла саме на території Правобережної України. Розвиток економіки та зростання виробництва висували незначну частину цих виробників у ряди підприємців, але основна маса все таки переходила у робітники [143, с. 101; 6, с. 243; 144, с. 515–517].

У перші роки після скасування кріпосного права чисельність робітників у промисловості дещо зменшилась. Це пов'язано із тим, що колишні залежні селяни покидали підприємства з метою одержати земельні наділи та займатися сільським господарством [6, с. 246].

У період 60-90-х років XIX ст. на території Київської, Волинської та Подільської губерній швидко збільшувалась чисельність промислових робітників. Упродовж 1875–1897 рр. їхня кількість зросла удвічі (з 116 тис. до 226 тис. чоловік) [96, с. 150]. Аналогічний процес відбувався також у борошномельній промисловості. Так, якщо на млинах Подільської губернії у 1886 р. працювало 4070 робітників, то в 1891 р. цей показник уже становив 4316, а в 1909 р. – 6438 чоловік [34, с. 556; 26, с. 372; 144, с. 97; 146, с. 221].

У Волинській губернії чисельність працівників у борошномельній промисловості також збільшувалася. Особливо це стосувалося парових та водяних млинів, які демонстрували найбільші показники зростання виробництва. Детальна інформація стосовно кількості людей, які працювали на млинах Волині наприкінці XIX ст. наведена у таблиці.

Таблиця 2.6

Кількість працівників на борошномельних підприємствах Волинської губернії наприкінці XIX ст. (дані наведено стосовно водяних та парових млинів)

| Рік | Чисельність робітників |
|------|------------------------|
| 1893 | 981 |
| 1894 | 1015 |
| 1895 | 1292 |
| 1896 | 1211 |
| 1897 | 1438 |
| 1899 | 1581 |
| 1901 | 1664 |

[147, с. 55; 148, с. 55; 149, с. 57; 150, с. 55; 151, с. 53; 152, с. 68; 153, с. 76]

Як видно із наведених даних, кількість робітників на парових та водяних млинах Волинської губернії наприкінці XIX ст. значно зросла. Це пояснюється декількома факторами. Зокрема, інтенсифікацією виробництва та розширенням інфраструктури борошномельних підприємств. Деякі млини, як, наприклад, млин Н. Оржевської (76 робітників) в м. Нова Чарторія були досить потужними підприємствами [154, с. 118].

Умови життя робітників на території Правобережної України були важкими. Їх пригноблювали та експлуатували промисловці, поміщики та іноземні підприємці. Жорстока експлуатація перепліталася із кріпосницькими пережитками. Користуючись фактичним безправ'ям робітників підприємці намагалися отримати якомога більші прибутки [96, с. 152–153; 155, с. 205].

Розвиток промисловості сприяв створенню постійних робітничих кадрів, відірваних від ведення сільського господарства. Це призводило до зростання обсягу внутрішнього ринку. Зрозуміло, що особисто вільний, позбавлений засобів виробництва робітник, змушений купляти необхідні товари на ринку. Отже, у зв'язку із збільшенням чисельності робітників, зростав попит на харчові продукти, одяг, взуття, предмети домашнього вжитку [96, с. 152–153].

Умови праці робітників теж були дуже важкими. Праця на підприємствах була фізично важкою, відчувалася нестача технічних засобів. На нічних роботах норму доводилось виконувати при світлі смолоскипів або гасових ламп. Промисловці мало дбали про засоби безпеки, оскільки це вимагало додаткових витрат [6, с. 247; 156, с. 8]. Зокрема, із журналу фабричного інспектора дізнаємося, що у 1888 р. на паровому млині Карла Вержбицького у м. Житомирі не зроблено огороження ременів, що могло призвести до травмування робітників. Незважаючи на дану обставину, млин працював. Згодом, у 1890 р. ситуація із технікою безпеки залишалася аналогічною – огороження так і не встановлено, що призвело до закриття закладу [157, арк. 26, 81; 158, арк. 39 зв.].

Подільський губернський механік В. Гарін у 1883 р. надав річний звіт стосовно огляду парових котлів і локомотивів. У ньому, зокрема, йшлося про огляд парового млина в с. Соколівка Ольгопільського повіту, який орендувався купцем Мошком Горбанем: “В локомотиві арматура знаходиться у несправності. Приміщення для локомотива незадовільне. Запропоновано: ретельно оглянути запобіжні клапани, підняти димову трубу на 4 аршина. Розділити перегородкою приміщення локомотива від зерносховища, ємність з водою закривати суцільною кришкою”. Як бачимо, технічний стан млина і техніка безпеки були на низькому рівні [159, арк. 29–29 зв., 52 зв.–52].

Водночас, деякі підприємці досить відповідально відносились до умов праці робітників. Так, паровий млин Л. Бродського (м. Київ) знаходився у новому приміщенні, добре обладнаному. На всіх поверхах були кам'яні сходи. Стара будівля млина переобладнана на квартири для робітників та контору. Млин М. Хрякова теж знаходився у новому приміщенні [158, арк. 78 зв.–79 зв.].

Позитивних відгуків також заслуговує водяний млин дворянина Станіслава Падлевського, який знаходився на р. Карац в Могиліському повіту Подільської губернії. Власник перебудував свій млин для кращої безпеки працівників. Кожний постав було огорожено перилами та оковано [160, арк. 85].

Роботи в борошномельних млинах проводились, в основному, вдень і вночі. Графік праці міг бути змінний і денний. При змінній роботі змін робочих було,

здебільшого, дві. Кожна працювала по 12 годин. Перша зміна – з 6 години ранку до 6 вечора, а друга від 6 години вечора до 6 години ранку. Їжу приймали на робочому місці під час роботи. Спеціального часу для обідніх перерв не було. В більшості млинів робітники, які працювали тиждень в денній зміні переходили на наступний тиждень в нічну зміну. На млинах, які працювали лише у денну зміну робочий день міг становити від 12 до 14 годин, але, зважаючи на те, що робітникам відводився час для відпочинку та прийому їжі, то на роботу припадало не більше 12 годин.

Станом на 1896 р. у Київській губернії із 74 млинів, які знаходились під наглядом фабричної інспекції та відзначалися великими потужностями виробництва, на 45 роботи велися вдень і вночі. На ці 74 млини припадає 1195 робітників, при чому на тих, де помел здійснюється в дві зміни працювало 1017 людей, тобто більшість [161, арк. 34 зв., 40, 41 зв.–42].

Робочий персонал млинів складався, здебільшого, із дорослих чоловіків. Лише інколи використовували працю неповнолітніх та жінок. Зокрема, 2 малолітні робітники працювали на млині дворянина Віктора Скибневського у с. Голозубинці Подільської губернії. Станом на 1901 р. у Київській губернії (за офіційними даними) працювало 10 неповнолітніх осіб [162, с. 198; 120, арк. 9 зв.; 163, с. 111]. Жіноча праця в борошномельній промисловості практично не використовувалася. Це зумовлювалось тим, що млинарство потребувало фізичної сили, а також із забобонами, відповідно до яких праця жінки на млині приносила нещастя. Так, на млині Ф. Терещенка, який діяв у с. Коровинці Житомирського повіту Волинської губернії працювало 2 жінки [164, с. 77; 165, с. 233]. Виконуючи ідентичну з чоловіками роботу, жінки та діти отримували вдвічі або втричі меншу зарплату та вважалися “спокійним елементом”, який менше схилявся до конфліктів із керівництвом [166, с. 178].

Робітників на млини наймали переважно щомісячно. Але могли наймати і на короткий період часу. Поденно наймали чорноробочих, вантажників, підсобників та інших робітників, зайнятість яких визначалася завантаженістю підприємства. На всіх парових млинах обов’язково був мельник з помічниками, машиніст,

механік і кочегари. Кількість останніх була різною, залежно від млина та його потужності. Майже на всіх млинах працював коваль для своєчасного ремонту механізмів, тому що найменше несправність могла на тривалий час зупинити роботу [18, с. 190–191].

Так, персонал парового млина Карла Вержбицького у 1887 р. нараховував 22 працівники, з них: 1 мельник, 1 помічник мельника, 1 наковщик жорен, 12 чорноробочих, 1 машиніст, 1 помічник машиніста, 1 кочегар, 2 слюсарі, 1 механік, 1 працівник магазину [167, арк. 8 зв.–9].

Борошномельна промисловість була галуззю виробництва із невеликої кількістю робітників на підприємствах. Наприклад, на паровому млині Б. Армарніка в м. Ковелі Волинської губернії працювало 22 робітники. В тому ж місті знаходився млин Г. Гольдберга, де був 21 працівник. Млин купця Л. Бялика у м. Києві станом у 1899 р. нараховував 16 робітників [115, арк. 21–23, 30–30 зв.].

На промислових млинах (які підлягали нагляду фабричної інспекції) Правобережної України на початку ХХ ст. середня кількість працівників на одному млині становила: Київська губернія – 16–17 робітників, Волинська губернія – 15–16 осіб, Подільська – 15 осіб [168, арк. 4 зв., 23, 45]. Наведені дані свідчать про те, що у борошномельній промисловості, у порівнянні з іншими галузями виробництва, наприклад цукроварінням, була зайнята невелика кількість робітників.

Але існували млини, які відзначалися досить великою кількістю працівників. Зокрема, борошномельний млин у м. Києві, який належав Акціонерному Київському товариству. Роботи в ньому велися у дві зміни. Загальна кількість робітників у 1899 р. досягала 200 чоловік [115, арк. 31]. На млині Л. Бродського в м. Києві наприкінці ХІХ ст. працювало 38 людей (34 чоловіків і 4 жінки). Станом на 1900 р. кількість робітників на млині становила 70 осіб [117, с. 180; 169, с. 14].

Напередодні Першої світової у Київській губернії найбільша кількість робітників була на млині Л. Бродського в Києві (132 працівники). На млині графині Браницької у м. Біла Церква, який був оснащений новітньою технікою, мав електричне освітлення та переробляв 3000 пудів зерна на добу, працювало 72

людини. У млині акціонерного товариства “Погребищенські вальцеві млини” працювало у дві зміни 56 робітників [118, с. 202].

На особливу увагу заслуговує питання заробітної плати працівників борошномельної промисловості. Вона залежала від обов’язків, які виконував робітник. Наприклад, у 1890 р. на млині Л. Бродського (м. Київ) мельник отримував 150 крб. на місяць, помічник мельника – 75 крб., машиніст – 80 крб. помічник машиніста – 25 крб., робітник при вальцях – 13-17 крб., чорноробочий – 8-9 крб. на місяць [158, арк. 78 зв.]. Але варто відмітити, що на більшості млинів оплата праці була значно меншою. Так, за даними фабричного інспектора Київської губернії П. Купчинського у 1896 р. на млинах машиніст отримував 20-30 крб. на місяць, робітник при вальцях – 12-18 крб., чорноробочі заробляли від 9 крб. На борошномельних млинах губернії витрати заробітної плати на один пуд муки складала приблизно 4,2 коп. [161, арк. 43 зв.–44 зв.].

Реальний заробіток був менший номінального. Інколи власники млинів могли видавати заробітну плату товарами із власних магазинів. Їхня вартість часто перевищувала ринкову [96, с. 157].

Значну частину заробітку робітники втрачали через стягнення штрафів. Найбільш поширеними були стягнення за неполадки, прогули, за порушення порядку.

У Додатку Е наведено повний список штрафів, які накладалися на робітників Бердичівського водяного млина. Як видно із наведених даних, їх могли стягувати практично через будь-що. Після прийняття у 1886 р. “Закону про штрафи” їх накладення дещо обмежилось і ці суми використовувалися для виплати допомоги при тимчасовій чи постійній втраті працездатності, жінкам по вагітності та в деяких інших випадках [6, с. 250].

Порядок ведення робіт на млинах регламентувався законом 1886 р. про взаємовідносини промисловців та робітників, а також правилами внутрішнього розпорядку. У них обумовлювались права та обов’язки робітників, режим роботи, умови прийняття працівника на роботу та звільнення, порядок видачі заробітної плати, відповідальність робітників та порушення правил та ін. Відповідно до

діючого законодавства, з правилами внутрішнього розпорядку та безпеки працівника ознайомлювали під час прийому на роботу [170, с. 117].

Всі вони стосувалися правил безпеки на виробництві. Наприклад, у пункті №7 Правил внутрішнього розпорядку Бердичівського водяного млина зазначалося, що ремонт під час роботи та очищення механізмів суворо заборонені. Під час виникнення технічних труднощів потрібно звертатися до майстра або механіка при свідках. Будь-які дії із передавальними ременями могли проводити лише ті працівники, які призначені для цієї роботи. За невиконання цих правил робітник підлягав звільненню [171, арк. 2].

Схожі рекомендації містяться у правилах внутрішнього розпорядку для працівників Сквирського борошномельного млина Давида Іудовича Новофастівського від 25.04.1901 р. (затвердив фабричний інспектор Київської губернії І. Новицький). У пункті №9 вказано, що очищення та змазування механізмів і різноманітні ремонтні роботи повинні проводитись під час зупинки млина кожного дня на 30 хвилин. Прибирання проводилось самими робітниками.

Ідентичним правилом для роботи на всіх млинах була вимога перебувати на млині у тверезому стані. Наприклад, у правилах внутрішнього розпорядку для робітників київського вальцевого млина М. Хрякова від 09.10.1899 р. зазначено: “робітники в нетверезому стані в жодному разі не допускаються до роботи і їм заборонено входити в млин”. Така жорстка заборона обумовлювалась значною кількістю пожеж на млинах, які спричинялися палінням цигарок робітниками у нетверезому стані [170, с. 117–118].

У Додатку Ж наведено повний текст правил внутрішнього розпорядку Томашевського борошномельного млина Сквирського повіту Київської губернії. Із наведених даних можна зробити висновок, що основна увага приділялася дотриманню техніки безпеки під час виробництва борошна.

Жорстка регламентація роботи на млині не була випадковістю. Недосконалість техніки і погана обізнаність з нею персоналу, відсутність базової освіти, недбалість, шкідливі звички робітників та втомлюваність під час навантажень призводили до нещасних випадків на виробництві, часто із

смертельними наслідками [170, с. 118]. Значну частку травматизму на виробництві становила заміна робітників-християн у недільні дні поденщиками-іновірцями, згідно циркуляру Міністерства Фінансів від 07.07.1899 р. за № 22842 “Про встановлення добового відпочинку по недільних днях”. Через погану підготовку таких робітників, вони досить часто травмувалися. Загальну чи хоча б приблизну кількість нещасних випадків на млинах Правобережної України встановити можливості немає, адже їхня реєстрація розпочалася після виходу 16.06.1900 р. Циркуляру чинам фабричної інспекції за підписом Старшого Фабричного Інспектора Київської губернії І. Новицького, яким власники парових закладів зобов’язувалися в обов’язковому порядку повідомляти не пізніше наступного дня про всі нещасні випадки на виробництві. Згодом, 02.06.1902 р., було введено в дію Закон “Про винагородження робітників потерпілих від нещасних випадків”. І тільки 1912 р. прийнято Закон “Про страхування робітників від нещасних випадків” [77, с. 117].

Згідно загальних даних відомо, що за період 1864–1899 рр. на промислових підприємствах України загинуло близько 3300 робітників в результаті травм і біля 16000 зазнали каліцтв [172, с. 6–7].

Але, незважаючи на значну кількість правил та норм поведінки, робітники часто зазнавали травм. Так, наприклад, робітник на млині Д. Березинського в м. Черкаси Київської губернії Тадей Крижановський постраждав від падіння дерев’яного стовпа, що призвело до перелому щелепи. Намазувальник Василь Паращук, який працював на млині графа Бобринського у м. Сміла, під час виконання своїх обов’язків через необережність зазнав переломів декількох пальців руки [173, арк. 144–144 зв., 147–148 зв.].

Під час виробництва борошна зазнавали травм і робітники на Волині. У 1903 р. на млині спадкоємців М. Х. Холоденка в м. Житомирі постраждав Кирилук Іван, який засунув пальці між рухомими вальцями. На водяному вальцевому млині, який належав графині Водзицькій і діяв в м. Любар, чорноробочий Іцко Баум зазнав ушкодження голови. Під час підняття затвору для подачі води на турбіну, колодою, якою піднімали затвор, його вдарило в

підборіддя. Внаслідок удару видалено 2 верхніх і 2 нижніх зуби і утворилася рана на шиї. На паровому млині Берка Армарніка в м. Ковелі робітник Федір Самчинський впав із верхнього поверху і зазнав переломів руки та ноги. У 1900 р. на паровому млині Вацлава Новотного у м. Озеряни Новоград-Волинського повіту травмувався робітник Дмитро Криницький (16 років). Він зазнав перелому руки внаслідок того, що по необережності схопився за пас, який йшов із млина до соломорізки [174, арк. 114, 118–118 зв.; 175, арк. 122–122 зв.].

Інколи траплялися також і смертельні випадки. Зокрема, помічник машиніста на млині в с. Стовбах Новоград-Волинського повіту Волинської губернії Фрідріх Беккер був схоплений млиновим пасом і миттєво помер від численних переломів. Така ж доля спіткала мельника Віталія Мельницького в с. Довбиш. Потрапив під млиновий вал і помер від переломів кісток службовець парового млина в с. Підгайцях Дубенського повіту Волинської губернії [170, с. 118].

Для зменшення травматизму та смертельних випадків на млинах видано низку постанов, указів, правил з охорони праці, проводилися практичні заходи: щорічні технічні огляди парових механізмів, інструктажі працівників, розроблялися методичні рекомендації з техніки безпеки: “Правила для кочегарів”, “Типові нещасні випадки в борошномельному виробництві” [77, с. 117].

Надзвичайно важливою проблемою для борошномельного виробництва стали пожежі. Вони могли виникати від необережного поводження з вогнем і технічної несправності механізмів. Наприклад, в ніч з 15 на 16 липня 1897 р. у Києві згорів двоповерховий млин, складські приміщення і макаронна фабрика купця Пейсаха Грінштейна. Завдано збитків на суму 96600 крб. Під час перевірки виявлено, що пожежа була спричинена необережним поводженням з вогнем працівників, які ремонтували млин [77, с. 117]. У 1883 р. в с. Пересль Луцького повіту Волинської губернії згорів паровий млин із усіма прибудовами та зерном, який належав Карлу Фреймарку та Карлу Тону. Завдано шкоди на суму 51000 крб. В ніч на 3 серпня 1884 р. у с. Федорівка Житомирського повіту від необережного поводження з вогнем згорів паровий млин і зерно прусського підданого Юліуца Шульца. Завдана шкода оцінюється у 10000 крб. [176, арк. 21–21 зв.].

На деяких борошномельних підприємствах пожежі могли виникати декілька разів. Так, декілька разів згорали парові млини, які належали родині Бродських. Найбільші пожежі відбулися у 1887 і 1891 рр. повністю знищили підприємства. Але вони знову відбудовувались. В більшості випадків пожежі розпочиналися у шеретувальних відділеннях, де накопичувався легкозаймистий борошняний пил. Для уникнення таких випадків встановлювались спеціальні вентиляційні машини та витяжки. Але їх майже не використовували. По цій причині згорів млин Ісаака Бліндера у Києві в 1897 р. [177, с. 71].

Траплялися також і випадки навмисного підпалу. Причиною могла бути суперечка із власниками або управляючими млинів, особисті образи та ін. Також протести селян на території яких поміщик міг збудувати млин без попереднього узгодження із громадою. Зокрема, у с. Липівці Ямпільського повіту Подільської губернії згорів млин. Підозрюваним у підпалі вважали робітника Онуфрія Довгошея, оскільки той конфліктував із адміністрацією та був помічений в день пожежі неподалік від млина після завершення в ньому робіт [178, с. 19]. У 1892 р. селяни с. Городище Ольгопільського повіту Подільської губернії звернулися у будівельний відділ губернського правління із проханням перемістити млин, який належав поміщику Л. Закревському за межі села, тому що він становить пожежну небезпеку та збудований надто близько до селянських осель. Але це прохання так і не було виконане [30, арк. 21–21 зв.].

Таким чином, після скасування кріпосного права у 1861 р. розпочинається процес збільшення чисельності робітників у борошномельній промисловості. Окрім селян, значну кількість робітників становили колишні сільські та міські ремісники, а також кустарні виробники. Умови їхньої праці на млинах були досить важкими, оскільки підприємці намагалися отримати якомога більшу вигоду. Робітники зазнавали серйозних травм на виробництві, а також траплялися смертельні випадки. Основними їх причинами були необережність, відсутність необхідної освіти, шкідливі звички та напружений робочий режим, який приводив до втоми. Для уникнення нещасних випадків розроблено значну кількість правил,

інструкцій та норм техніки безпеки. Із основними аспектами організації роботи на млині робітника ознайомлювали на етапі прийому на роботу.

Отже, у післяреформений період прискорюється процес формування підприємців. Скасування кріпацтва та проведення ряду ліберальних реформ розширило доступ всіх верств населення до економічної сфери. У борошномельній галузі Правобережної України збільшується кількість підприємств, обсяг виробленої ними продукції та, відповідно, кількість підприємців. Одним із основних аспектів функціонування промисловості стала необхідність підготовки кваліфікованих кадрів. Також відбувається процес кількісного зростання робітників борошномельної промисловості. Основними джерелами поповнення цього прошарку стали селяни, сільські та міські ремісники і кустарні виробники.

Висновки до розділу 2

Отже, у другій половині XIX ст. борошномельна промисловість Правобережної України розвивається активними темпами. За обсягами та вартістю виробленої продукції галузь досягла лідируючих позицій в економіці Київської, Подільської та Волинської губерній. Це зумовлювалось проведенням ліберальних реформ 1860–1870-х рр., завдяки яким господарське життя Російської імперії почало базуватися на ринкових засадах. Важливе значення для піднесення борошномельного виробництва відігравав промисловий переворот та впровадження парової техніки на підприємствах. Ще одним фактором, який позитивно впливав на економічне життя було будівництво залізничної мережі, що змогло об'єднати розрізнені підприємства у промислові регіони, прискорити транспортування сировини і продукції та здешевити їх перевезення.

Відповідно, важливим аспектом було правове регулювання діяльності борошномельної галузі. В другій половині XIX ст. в Російській імперії прийнято ряд нормативно-правових актів, які регулювали процес створення та функціонування млинів на території Правобережжя. Значна увага також приділялась торговій діяльності, яка значно розширювалась.

В післяреформений період зростає обсяг капіталовкладень у промисловість українських земель. Провідну роль у ньому відігравали іноземні капітали, зокрема французькі, англійські, бельгійські та німецькі. Розмір українських капіталів у борошномельному виробництві був незначним. Панування іноземного капіталу у Російській імперії мало як позитивний, так і негативний результати. З одного боку, вони сприяли активізації економічного життя. А з іншого – закордонних підприємців, перш за все цікавив максимальний прибуток від виробництва муки.

У другій половині XIX ст. відбувається остаточне формування класу підприємців та робітників. Основним джерелом для формування працівників були селяни, ремісники та кустарні виробники. Після ліквідації обмежень у торгово-промисловій сфері завершується утворення прошарку промисловців. Відтепер стати власником млина міг практично кожен. Але варто відмітити, що на території Правобережжя українці не були панівною нацією у сфері виробництва муки та круп. Панівне становище займали євреї та поляки. Навіть напередодні Першої світової війни українці не змогли виокремитись у окремий прошарок серед промисловців.

Важливим аспектом для функціонування борошномельного виробництва у другій половині XIX – на початку XX ст. залишалася підготовка кваліфікованих кадрів для обслуговування млинів. Профільних навчальних закладів, які б займалися їхньою підготовкою на Правобережній Україні не було. Саме тому цю категорію працівників поповнювали здебільшого випускники технічних шкіл та училищ.

Список використаних джерел до розділу 2

1. Єсюнін С. Борошномельне виробництво у містах Подільської губернії наприкінці XIX – початку XX ст. *Український млинологічний журнал*. 2011. Вип. 1. С. 108–111.
2. Весь Юго-западный край. Справочная и адресная книга по Киевской, Подольской и Волынской губерниям. К.: Тарасовская, 1913. 1177 с.
3. Хрестоматія з історії Української РСР. Том II. 1861–1917. К.: Радянська школа, 1961. 642 с.
4. Єсюнін С. М. Соціально-економічний стан міст Подільської губернії на момент впровадження реформ 1860-х років. *Наукові записки Тернопільського національного педагогічного університету імені Володимира Гнатюка. Серія Історія*. 2007. Випуск 2. С. 8–11.
5. Фартушняк Ю. Реалізація цукру, виготовленого заводами Подільської губернії в XIX – поч. XX ст. *Наукові записки Тернопільського національного педагогічного університету імені Володимира Гнатюка. Серія: Історія*. 2009. Вип. 2. С. 38–50.
6. Москалюк М. М. Розвиток переробної промисловості у Наддніпрянській Україні в другій половині XIX – на початку XX ст. Тернопіль: Видавництво “Рада”, 2009. 336 с.
7. Мельник Л. Г. Технічний переворот на Україні у XIX ст. К.: Видавництво Київського університету, 1972. 240 с.
8. Маркушевич А. Размол на вальцах. Краткий очерк, методы повторительного размола на вальцевых станках, принятой в Россию Дрезден: Типография Вильгельма Бэншль, 1884. 125 с.
9. Гомилевский В. Организация хозяйства: пособие для устройства русских имений. СПб.: Издание П. П. Сойкина, 1901. 336 с.
10. Журнал генеральної перевірки торгових та промислових підприємств по Дубенському повіту // Держархів Житомирської області. Ф. 118 (“Волинська казенна палата”). Оп. 20. Спр. 1378. 141 арк.

11. Молчанов В. Б. Життєвий рівень населення м. Києва у другій половині XIX – на початку XX ст. *Проблеми історії України XIX – початку XX ст.* 2015. Випуск 24. С. 56–80.
12. Пономарев Н. В. Учебник сельскохозяйственной и торгово-промышленной статистики России. СПб.: Издание картографического заведения А. Ильина. 1924. С. 279.
13. Відомості про торгові ціни на продукти, фураж і сухопутне перевезення по Волинській і Херсонській губерніях на 1882 р. // Держархів Хмельницької області. Ф. 227 (“Подільське губернське управління”). Оп. 3. Спр. 480. 100 арк.
14. Відомості про ціни на хлібні і продовольчі товари по Кременцю за квітень 1906 р. // Держархів Тернопільської області. Ф. 203 (“Кременецька міська управа”). Оп. 1. Спр. 114. 2 арк.
15. Статистичні відомості про наявність фабрик і заводів, стан посівів та врожайність хлібів, про хлібні запаси і капітал, про мирські збори по селах волості та інші документи // Держархів Хмельницької області. Ф. 78 (“Маківське волосне управління”). Оп. 1. Спр. 1018. 324 арк.
16. Відомості про фабрики, заводи, млини та інші промислові підприємства губернії за 1894 р. // Держархів Хмельницької області. Ф. 227 (“Подільське губернське управління”). Оп. 3. Спр. 4513. 399 арк.
17. Шапран С. Ю. Архітектурно-конструктивні вирішення млинів Волині періоду XIX – початку XX ст. *Сучасні проблеми архітектури та містобудування.* 2014. Випуск. 37. С. 293–301.
18. Жам О. М. Борошномельне виробництво Житомирського повіту в XIX столітті. *Краєзнавство.* 2000. № 1-2. С. 187–195.
19. Москалюк М. М. Розвиток борошномельної промисловості у Наддніпрянській Україні в другій половині XIX – на початку XX ст. *Наукові записки Тернопільського національного педагогічного університету імені Володимира Гнатюка. Серія: Історія.* 2009. Вип. 2. С. 23–26.

20. Історія народного господарства Української РСР: у 3 т. 4 кн. / за ред. І. І. Лукінова, Т. І. Дерев'янкіна, М. С. Герасимчука, В. О. Голобуцького, П. О. Хромова, В. П. Чугайова. К.: Наукова думка, 1983. Т 1. 464 с.
21. Романюк Н. Й. Роль підприємництва в розвитку аграрного сектору економіки Правобережної України (друга половина XIX – початок XX ст.). *Український історичний журнал*. 2013. № 3. С. 113–127.
22. Реєнт О. П., Середюк О. В. Сільське господарство України і світовий продовольчий ринок (1861–1914 рр.). К.: Інститут Історії України НАН України, 2011. 365 с.
23. Реєнт О. П. Хлібні ресурси України в добу капіталістичного розвитку (1861–1914 рр.). *Проблеми історії України XIX – початку XX ст.* 2010. Вип. 17. С. 6–40.
24. Про дозвіл єврею Мойсею Красенштейну облаштування млина в м. Балті // Держархів Хмельницької області. Ф. 227 (“Подільське губернське управління”). Оп. 3. Спр. 92. 20 арк.
25. Про дозвіл графу Миколі Маркову на будівництво парового млина поблизу м. Летичева // Держархів Хмельницької області. Ф. 227 (“Подільське губернське управління”). Оп. 3. Спр. 462. 17 арк.
26. Гульдман В. К. Справочная книжка Подольской губернии. Каменец-Подольский. 1888. 678 с.
27. Фабрично-заводская промышленность и торговля России. Издание 2-е. Исправленное и дополненное. СПб.: Типография И. А. Ефрона, 1896. 636 с.
28. Про млин Товариства Тростянецького цукрового заводу в містечку Тростянець, Брацлавського повіту // Держархів Хмельницької області. Ф. 227 (“Подільське губернське управління”). Оп. 3. Спр. 5123. 4 арк.
29. Про дозвіл прибудови парового млина до винокурного заводу в місті Балті Будейського // Держархів Хмельницької області. Ф. 227 (“Подільське губернське управління”). Оп. 3. Спр. 4075. 58 арк.

30. Про паровий млин в с. Городище Ольгопільського повіту // Держархів Хмельницької області. Ф. 227 (“Подільське губернське управління”). Оп. 1 (дод.). Спр. 956. 21 арк.
31. Про вальцевий млин дворянина Олександра Оттовича Мермана в с. Забубни Брацлавського повіту // Держархів Хмельницької області. Ф. 227 (“Подільське губернське управління”). Оп. 3. Спр. 5097. 19 арк.
32. Про електричне освітлення млина Івана Бутми Де-Каумана в Бисарівці Ямпільського повіту і план електроустановки на ній // Держархів Хмельницької області. Ф. 227 (“Подільське губернське управління”). Оп. 3. Спр. 6569. 15 арк.
33. Про млин Феодора Мельхерта в м. Фрамполі, Кам’янецького повіту // Держархів Хмельницької області. Ф. 227 (“Подільське губернське управління”). Оп. 3. Спр. 6556. 9 арк.
34. Романюк Н. Й. Сільські підприємці і підприємництво: 1861–1914 рр. (за матеріалами Київської, Подільської і Волинської губернії). Житомир: Полісся, 2012. 600 с.
35. Про млин селянки Дарії Шелоумової в с. Жабокрич, Ольгопільського повіту і план млина // Держархів Хмельницької області. Ф. 227 (“Подільське губернське управління”). Оп. 3. Спр. 6137. 37 арк.
36. Про млин міщанина Едуарда Токарнієвського біля с. Цибулівка та ін., Гайсинського повіту // Держархів Хмельницької області. Ф. 227 (“Подільське губернське управління”). Оп. 3. Спр. 4864. 18 арк.
37. Про млин Миколи Дверницького в м. Красне Ямпільського повіту // Держархів Хмельницької області. Ф. 227 (“Подільське губернське управління”). Оп. 3. Спр. 5102. 15 арк.
38. Про відмежування млина на річці Сороці Гайсинського повіту, м. Сальниці, маєтку в с. Гальчинець Могилівського повіту та інше // Держархів Хмельницької області. Ф. 227 (“Подільське губернське управління”). Оп. 2 (дод.). Спр. 937. 57 арк.

39. Про облаштування млина в селі Мазуровці // Держархів Хмельницької області. Ф. 227 (“Подільське губернське управління”). Оп. 3. Спр. 4502. 10 арк.
40. Труды местных комитетов о нуждах сельской промышленности. XXXI. СПб., 1903. 1112 с.
41. Обзор Подольской губернии за 1903 год. К., 1903. 195 с.
42. Про млин Захарія Присяжнюка при с. Стрельчинцях Брацлавського повіту // Держархів Хмельницької області. Ф. 227 (“Подільське губернське управління”). Оп. 3. Спр. 5109. 43 арк.
43. Про затвердження креслень млина при с. Теплик і с. Нижньому Ташлику графа Костянтина Потоцького // Держархів Хмельницької області. Ф. 227 (“Подільське губернське управління”). Оп. 3. Спр. 4537. 25 арк.
44. Про млини Летичівські // Держархів Хмельницької області. Ф. 227 (“Подільське губернське управління”). Оп. 3. Спр. 4539. 80 арк.
45. Москалюк М. М. Матеріально-технічна база підприємств харчової промисловості на Правобережній Україні в другій половині ХІХ століття. *Наукові записки Тернопільського національного педагогічного університету імені Володимира Гнатюка. Серія: Економіка.* 2003. Вип. 15. С. 65–68.
46. Фабрично-заводские предприятия Российской империи / Сост. Л. К. Езиоранский. СПб.: Издание торгового дома А. Срока, 1909. 451 с.
47. Справа про прохання міщанина Ертмана Ліка про дозвіл облаштування в колонії Євгеніївці Житомирського повіту борошномельного млина // Держархів Житомирської області. Ф. 67 (“Волинське губернське управління”). Оп. 6. Спр. 1. 45 арк.
48. Огляд Волинської губернії за 1895 рік // Держархів Житомирської області. Ф. 67 (“Волинське губернське управління”). Оп. 1 (дод.). Спр. 314. 68 арк.
49. По представленню Волинського губернатора з копією всепідданого звіту про стан губернії за 1876 рік // ЦДАК України. Ф. 442 (“Канцелярія Київського, Волинського і Подільського генерал-губернатора”). Оп. 56. Спр. 330. 70 арк.

50. Списки торгових і промислових підприємств міста Житомира // Держархів Житомирської області. Ф. 338 (“Податковий інспектор міста Житомира”). Оп. 1. Спр. 18. 30 арк.
51. Романюк Н. Пріоритетні галузі підприємців Волині (друга половина XIX – початок XX ст.). *Науковий вісник Східноєвропейського національного університету імені Лесі Українки. Історичні науки*. 2015. № 5 (306). С. 21–26.
52. Сборник статистических сведений о Киевской губернии за 1859 г. К.: Типография губернского правления. 1861. 284 с.
53. Памятная книжка и Адресс-календарь Киевской губернии на 1889 год / В. Г. Мозговой. К. 1889. 252 с.
54. Памятная книжка Киевской губернии на 1894 год. К. 1894. 237 с.
55. Лященко П. Русская мукомольная промышленность и торговля мукой: Экон-стат. очерк. СПб., 1911. 58 с.
56. Жам Олена. Торгівля зерном і продуктами його переробки на Правобережній Україні у XIX ст. *Краєзнавство*. 2008. № 1-4. С. 190–195.
57. Памятная книжка Киевской губернии на 1913 год с приложением Адреса-календаря губернии. К. 1913. 796 с.
58. Альтерман А. Я. Хлебные ресурсы Украины. Харьков: Госиздат Украины, 1923. 178 с.
59. Жиленкова І. М. Особливості економічного розвитку українських земель Російської імперії в пореформену добу. *Проблеми історії України XIX – початку XX ст.* 2012. Вип. XX. С. 112–141.
60. Мукомольное дело в России. Одесса, 1909. 592 с.
61. История Украинской РСР в 10-ти томах. Т. 4: Украина в период разложения и кризисна феодально-крепостнической системы. Отмена крепостного права и развитие капитализма (XIX в.) / редкол Н. Лещенко, А. М. Анфимов и др. К.: Научная мысль, 1983. Т. 4. 694 с
62. Шандра І. О. Представницькі організації української буржуазії в агропромисловому виробництві (друга половина XIX – 1914 р.). *Слов’янський вісник: зб. наук. праць. Серія “Історичні та політичні науки”*. Рівненський

- державний гуманітарний університет, Рівненський інститут слов'янознавства Київського славістичного університету. Рівне. 2012. Вип. 14. С. 122–125.
63. Лазанська Т. Історія підприємництва в Україні (на матеріалах торгово-промислової статистики XIX ст.). К.: Інститут історії України НАН України, 1999. 282 с.
64. Кудласевич О. М. Особливості розвитку підприємницького середовища на українських землях у другій половині XIX – на початку XX ст. *Історія народного господарства та економічної думки України: Міжвід. зб. наук. праць*. 2010. Вип. 43. С. 91–105.
65. Раев М. Понять дореволюционную Россию. Государство и общество в Российской империи / Пер. Я. Горбаневский, Н. Дюжева. Лондон, 1990. 304 с.
66. Романюк Н. Й. Промислове підприємництво другої половини XIX – початку XX ст.: політико-історичні умови розвитку. *Історичні записки: зб. наук. праць*. Луганськ. 2009. Вип. 21. С. 154–161.
67. Ніколаєва Т. М. Соціокультурна характеристика підприємців України (1861–1914 рр.). *Український історичний журнал*. 2011. № 3. С. 95–107.
68. Донік О. М. Промислове підприємництво дворянства України в XIX ст.: урядова політика, особливості розвитку, галузеві напрямки. *Український історичний журнал*. 2007. № 5. С. 18–41.
69. Закірова С. Г. Правова регламентація торговельної діяльності в Російській імперії кінця XVIII – початку XX ст. *Збірник наукових праць “Історія торгівлі, податків та мита”*. 2011. № 1. С. 97–101.
70. Полное собрание законов Российской империи. Собрание второе. Т. XL. Отделение второе. 1865. СПб., 1867. 1198 с.
71. Романюк Н. Й. Правові умови розвитку сільського підприємництва в другій половині XIX – на початку XX ст. *Гілея*. 2013. Вип. 71 (№4). С. 85–89.
72. Полное собрание законов российской империи. Собрание второе. Т. XL. Отделение первое. 1865. СПб., 1867. 1000 с.
73. Лазанська Т. І. Соціальне походження промислової буржуазії України в XIX ст. *Український історичний журнал*. 1996. № 2. С. 65–73.

74. Полное собрание законов Российской империи. Собрание второе. Т. XLII. Отделение первое. 1867., СПб. 1871. 1209 с.
75. Романюк Н. Й. Правовий статус землевласників Правобережної України в другій половині XIX – на початку XX ст. *Літописець*. 2015. Вип. 10. С. 7–13.
76. Полное собрание законов Российской империи. Собрание второе. Т. XLV. Отделение первое. 1870. СПб., 1874. 897 с.
77. Жам О. Технічний стан парових борошномельних млинів Правобережної України другої половини XIX ст. *Український млинологічний журнал*. 2011. Вип. 1. С. 114–118.
78. Переписка з податковим інспектором Кам'янецько-Ущицької дільниці про стан торгових і промислових підприємств волості // Держархів Хмельницької області. Ф. 71 (“Рахновецьке волосне управління”). Оп. 2 спр. 34. 16 арк.
79. Про млин Петра Ракузи в с. Сербах Могилівського повіту // Жержархів Хмельницької області. Ф. 227 (“Подільське губернське управління”). Оп. 3. Спр. 5754. 4 арк.
80. По наказу урядового Сенату про огляд млина селянина Солов'я в с. Теремовцях // Держархів Хмельницької області. Ф. 227 (“Подільське губернське управління”). Оп. 3. Спр. 239. 15 арк.
81. Про відновлення борошномельної греблі на річці Збруч, в прикордонному районі // Держархів Хмельницької області. Ф. 227 (“Подільське губернське управління”). Оп. 1 (дод.). Спр. 954. 247 арк.
82. Про будівництво млина в селі Вольфанівці і Великій Косниці Ямпільського повіту // Держархів Хмельницької області. Ф. 227 (“Подільське губернське управління”). Оп. 3. Спр. 4550. 12 арк.
83. Про млин Чарновського в селі Комарівці Гайсинського повіту // Держархів Хмельницької області. Ф. 227 (“Подільське губернське управління”). Оп. 3. Спр. 4536. 6 арк.
84. Про облаштування парового двигуна в борошномельному млині Шуличенка при с. Івче Літинського повіту // Держархів Хмельницької області. Ф. 227 (“Подільське губернське управління”). Оп. 3. Спр. 4433. 9 арк.

85. Про дозвіл селянам с. Пукляк будівництва млина на р. Збруч // Держархів Хмельницької області. Ф. 227 (“Подільське губернське управління”). Оп. 3. Спр. 460. 130 арк.
86. Справа про будівництво водяного млина в с. Шершні // Держархів Житомирської області. Ф. 497 (“Стремигородське волосне управління”). Оп. 1. Спр. 202. 8 арк.
87. Про огляд губернським механіком парових котлів на фабриках і заводах в Подільській губернії за 1892 рік // Держархів Хмельницької області. Ф. 227 (“Подільське губернське управління”). Оп. 3. Спр. 4042. 452 арк.
88. Полное собрание законов Российской империи. Собрание второе. Т. IV. СПб., 1887. 1257 с.
89. Жам Олена. Водяні млини Києва ХІХ ст. *Краєзнавство*. 2012. № 1. С. 41–44.
90. Кудласевич О. М. До проблеми правового забезпечення розвитку вітчизняного підприємництва в Україні у другій половині ХІХ – на початку ХХ ст. *Історія народного господарства та економічної думки України: міжвід. зб. наук. праць*. 2009. Вип. 42. С. 111–122.
91. Полное собрание законов Российской империи. Собрание третье. Т. II. СПб., 1886. 1162 с.
92. Лященко П. И. История народного хозяйства СССР: в 3 т. М.: Госполитиздат, 1956. Т. 2: Капитализм. 1956. 728 с.
93. Гринчуцький В. І. Роль М. Х. Бунге у проведенні фінансових реформ в Російській імперії (наприкінці ХІХ ст.). *Історія народного господарства та економічної думки України: Міжвід. зб. наук. праць*. 2005. Вип. 37-38. С. 245–253.
94. Дерев’янкін Т. І., Сайкевич О. Д. З історії державного регулювання ринкової економіки Російської імперії (друга половина ХІХ – початок ХХ ст.). *Історія народного господарства та економічної думки України*. 2000. Вип. 31-32. С. 54–67.

95. Лантух І. В. Будівництво вітчизняної залізниці та розвиток її інфраструктури наприкінці XIX ст. *Наукові записки Кіровоградського національного технічного університету. Економічні науки*. 2015. Вип. 27. С. 113–119.
96. Степник З. М. Розвиток винокурної промисловості в Правобережній Україні у другій половині XIX – на початку XX ст.: дис. ...канд. іст. наук: 07.00.01. Тернопіль, 2018. 282 с.
97. Горбоватий М. Д Акціонерне підприємництво та його роль у формуванні ринкових відносин в Україні (кінець XIX – початок XX ст.). *Історія народного господарства та економічної думки України*. 1998. Вип. 30. С.64–71.
98. Москалюк М. Іноземний капітал та його вплив а харчову промисловість Правобережної України (друга половина XIX – початок XX ст.). *Наукові записки Тернопільського національного педагогічного університету імені Володимира Гнатюка. Серія Історія*. 2003. Вип. 2. С. 40–44.
99. Горін Н. О. Етапи промислового перевороту в Україні: роль зовнішніх чинників (1840–1890-ті рр.). *Історія народного господарства та економічної думки України: Міжвід. зб. наук. праць*. 2010. Вип. 43. С. 55–71.
100. Москалюк М. М. Динаміка розвитку харчової промисловості на Правобережній Україні в другій половині XIX – на початку XX ст. *Наукові записки Тернопільського національного педагогічного університету імені Володимира Гнатюка. Серія: Економіка*. 2006. Вип. 20. С. 67–72.
101. Kononenko K. *Ukraine and Russia. A History of the Economic Relations between Ukraine and Russia (1654–1917)*. Milwaukee, Wisconsin: The Marquette University Press, 1958. 255 p.
102. Білецький П. Участь іноземних підприємців у харчовій промисловості Подільської губернії (друга половина XIX – початок XX ст.). *Наукові праці Кам'янець-Подільського національного університету імені Івана Огієнка. Історичні науки*. 2014. Т. 24. С. 384–399.
103. Венгерська В. О. Утворення та діяльність державних банківських установ на Правобережній Україні у другій половині XIX ст. К., 1997. 41 с.

104. Економічна історія України: Історико-економічне дослідження в 2 т. / Ред. рада В. М. Литвин (голова), Г. В. Боряк, В. М. Геєць та ін.; НАН України, Інститут Історії України. К.: Ніка-Центр, 2011. Т. 1. 696 с.
105. Самойлова І. А. З історії підприємницької діяльності в Україні наприкінці ХІХ ст. *Історія народного господарства та економічної думки України*. 1998. Вип.30. С. 93–99.
106. Москалюк М. Розвиток стаціонарної торгівлі в Україні у другій половині ХІХ – на початку ХХ ст. *Наукові записки Тернопільського національного педагогічного університету імені Володимира Гнатюка. Серія Історія*. 2007. Вип. 2. С. 35–39.
107. Прищепа О. П. Міста Волині у другій половині ХІХ – на початку ХХ ст. Рівне: ПП ДМ, 2010. 287 с.
108. Єсюнін С. М. Становлення банківсько-кредитної системи у містах Подільської губернії у другій половині ХІХ – на початку ХХ ст. *Наукові записки Вінницького державного педагогічного університету імені М. Коцюбинського. Серія: Історія*. 2008. Вип. 13. С. 212–216.
109. Донік О. М. Соціокультурний вимір підприємництва в Україні у другій половині ХІХ – на початку ХХ ст. *Проблеми історії України ХІХ – початку ХХ ст.* 2003 № 6. С. 48–55.
110. Кругляк Б. А. Торговельна буржуазія в Україні (60-ті рр. ХХ ст. – 1914 рр.). *Український історичний журнал*. 1994. №6. С. 72–81.
111. Романюк Н. Й. Зростання чисельності та роль сільських підприємців в умовах аграрних реформувань другої половини ХІХ – початку ХХ ст. (за матеріалами Київської, Подільської, Волинської губерній). *Гілея*. 2016. Вип. 105. С. 27–31.
112. Москалюк М. Підприємницька діяльність в Україні у другій половині ХІХ – на початку ХХ ст. *Україна – Європа – Світ*. 2016. Вип. 18. С. 62–69.
113. Ніколаєва Т. М. Соціальний та національний склад підприємницького прошарку в Україні в останній третині ХІХ – на початку ХХ ст. *Проблеми історії України ХІХ – початку ХХ ст.* 2003. Вип. IV. С. 285–292.

114. Статистичні відомості про млини, про кількість землі, про посіви і урожай, про сільських посадових осіб волості і по інших питаннях // Держархів Хмельницької області. Ф. 78 (“Маківське волосне управління”). Оп. 1. Спр. 89. 81 арк.
115. Відомості про кількість робітників, тривалість робочого дня і понаднормових роботах на парових млина по губерніях Київського фабричного округу за 1899 рік // ЦДІАК України. Ф. 575 (“Канцелярія Київського окружного інспектора”). Оп. 1. Спр. 102. 164 арк.
116. Відомості податкового інспектора 1-ї ділянки Новоград-Волинського повіту про результати перевірки торгових і промислових підприємств в повіті // Держархів Житомирської області. Ф. 118 (“Волинська казенна палата”). Оп. 1 (дод.). Спр. 10. 277 арк.
117. Сборник сведений по Киевской губернии и Адресс-календарь на 1887 год / Сост. В. Г. Мозговой. К. 1887. 352 с.
118. Гуржій О., Реєнт О., Шапошнікова Н. Нариси з історії розвитку виробничих відносин і торгівлі України (друга половина XVII – початок XX ст.). К.: Інститут історії України НАН України, 2018. 365 с.
119. Памятная книжка Волынской губернии на 1908 год. Житомир. 612 с.
120. Журнал обліку перевірки промислових і торгових підприємств волості // Держархів Хмельницької області. Ф. 71 (“Рахновецьке волосне управління”). Оп. 1. Спр. 659. 13 арк.
121. Журнал перевірки торгових закладів і млинів волості // Держархів Хмельницької області. Ф. 78 (“Маківське волосне управління”). Оп. 1. Спр. 1079. 43 арк.
122. Забелин А. Военно-статистическое обозрение Волынской губернии. Ч. 1. К.: Тип. Штаба Киев. воен. окр., 1887. 368 с.
123. Труды местных комитетов о нуждах сельской промышленности. VIII. Волынская губерния. СПб., 1903. 256 с.
124. Жам О. Парові борошномельні млини Бродських в місті Києві 2-ї пол. XIX ст. *Краєзнавство*. 2011. № 1. С. 174–180.

125. Жам О. Борошномельне виробництво монастирів Київської губернії 2-ї половини ХІХ ст. *Могилянські читання: Матеріали Х-ї міжнародної наукової конференції “Монастирські комплекси в контексті християнської культури”*. К., 2006. С. 119–126.
126. Жам О. Монастирські млинарські заклади Правобережної України ХІХ ст. *Краєзнавство*. 2002. Вип. 1-4. С. 80–83.
127. Журнал перевірки торгових і промислових підприємств волості // Держархів Хмельницької області. Ф. 78 (“Маківське волосне управління”). Оп. 1. Спр. 848. 23 арк.
128. Список фабрик і заводів Київської губернії із зазначенням їх власників, місцезнаходження підприємства з відомостями про парові котли // ЦДІАК України. Ф. 574 (“Канцелярія старшого фабричного інспектора Київської губернії”). Оп. 1. Спр. 353. 244 арк.
129. Бовуа Д. Гордиев узел Российской империи: власть, шляхта и народ на Правобережной Украине (1793–1914) / Пер. М. Крисань. Москва: Новое литературное образование, 2011. 1008 с.
130. Донік О. М. Етнічна диференціація і процеси соціально-культурної адаптації підприємців України в пореформену добу. *Проблеми історії України ХІХ – початку ХХ ст.* 2012. Вип. 20. С. 96–111.
131. Буравський О. А. Поляки Волині у другій половині ХІХ – на початку ХХ ст. Житомир: Вид-во ЖДУ, 2004. 168 с.
132. Романюк Н. Й. Сільські підприємці і підприємництво в другій половині ХІХ – на початку ХХ ст. (за матеріалами Київської, Подільської і Волинської губерній). *Наукові читання*. Житомир. 2013. Т. 2. С. 361–364.
133. По рапорту Вінницької думи про дозвіл чиновнику Савицькому на будівництво міського млина на березі річки Буг // Держархів Хмельницької області. Ф. 227 (“Подільське губернське управління”). Оп. 2 (дод.). Спр. 787. 17 арк.

134. Машкін О. М. Російське дворянство іноземного походження в промисловості України другої половини XIX – початку XX ст. *Український історичний журнал*. 1998. № 2. С. 83–88.
135. Відомості про наявність заводів і млинів у волості, про землеволодіння у волості селянських общин, посіви і врожайність хлібів, про волосні та сільські мирові запаси та інші документи // Держархів Хмельницької області. Ф. 71 (“Рахновецьке волосне управління”). Оп. 1. Спр. 177. 135 арк.
136. Довідникові листи з описанням парових котлів на цукрових, винокурних заводах і млинах Київської губернії і записи про засвідчення котлів фабричною інспекцією // ЦДАК України. Ф. 574 (“Канцелярія старшого фабричного інспектора Київської губернії”). Оп. 1. Спр. 13. 96 арк.
137. Ніколаєва Т. М. Роль підприємців України в розвитку професійної освіти (остання третина XIX – початок XX ст.). *Український історичний журнал*. 2005. № 1. С. 82–96.
138. Москалюк М. Технічні кадри промисловості України у другій половині XIX – на початку XX ст. *Київська старовина*. 2008. №4. С. 59–70.
139. Лень А. Забезпечення харчової промисловості інженерно-технічними кадрами в другій половині XIX – на початку XX ст. *Наукові записки Тернопільського національного педагогічного університету імені Володимира Гнатюка. Серія Історія*. 2012. Вип. 2. С. 38–43.
140. Лень А. Розвиток технічного прогресу у борошномельній промисловості в Україні у другій половині XIX – на початку XX ст. *Україна – Європа – Світ*. 2012. Вип. 9. С. 340–344.
141. Нестеренко О. О. Розвиток капіталістичної промисловості і формування пролетаріату на Україні вкінці XIX – на початку XX ст. К.: Політвидав, 1952. 180 с.
142. Якименко М. А. Економічні основи переселенського руху в період капіталізму. *Історія народного господарства та економічної думки УРСР*. 1989. Вип. 23. С. 55–59.

143. Історія СРСР: 1861–1917 рр. період капіталізму / за ред. Л. М. Іванова, А. Л. Сидорова: пер. З рос. М. Артеменко. К.: Радянська школа, 1963. Т. 2. 715 с.
144. Історія СРСР. Т. II.: Росія в XIX ст. / Під ред. М. В. Нечкіної. К.: Держполітвидав, 1950. 821 с.
145. Богатчук С. С. Соціально-економічний стан Поділля в кінці XIX – на початку XX ст. *Матеріали VII міжнародної науково-практичної конференції*. Перемишль. 2011. Т. 36. Історія. С. 97–99.
146. Мазур В. М. Соціально-економічне становище селянства Поділля наприкінці XIX – на початку XX ст. *Наукові записки Вінницького державного педагогічного університету імені Михайла Коцюбинського. Серія: Історія*. 2008. Вип. 13. С. 220–223.
147. Памятная книжка Волынской губернии на 1895 год. Житомир. 1895. 474 с.
148. Памятная книжка Волынской губернии на 1896 год. Житомир. 1896. 475 с.
149. Памятная книжка Волынской губернии на 1897 год. Житомир. 1897. 580 с.
150. Памятная книжка Волынской губернии на 1898 год. Житомир. 1898. 472 с.
151. Памятная книжка Волынской губернии на 1899 год. Житомир. 1899. 595 с.
152. Памятная книжка Волынской губернии на 1901 год. Житомир. 1900. 582 с.
153. Памятная книжка Волынской губернии на 1903 год. Житомир. 1902. 555 с.
154. Памятная книжка Волынской губернии на 1907 год. Житомир. 1906. 549 с.
155. Романюк Н. Й. Основні тенденції розвитку підприємництва у промисловості України (друга половина XIX – початок XX ст.). *Вісник Східноукраїнського національного університету імені Володимира Даля*. 2008. № 11 (129). С. 200–207.
156. Бабенко П. М. История реформ в России (1894–1917). М.: Спутник, 2000. 134 с.
157. Дорожній журнал фабричного інспектора про технічний стан, про склад і кількість робітників і про умови їх роботи на підприємствах Київської і Волинської губерній // ЦДАК України. Ф. 575 (“Канцелярія Київського окружного інспектора”). Оп. 1. Спр. 4. 191 арк.

158. Дорожній журнал фабричного інспектора про технічний стан, про склад і кількість робітників і про умови їх роботи на підприємствах Київської і Волинської губерній // ЦДАК України. Ф. 575 (“Канцелярія Київського окружного інспектора”). Оп. 1. Спр. 5. 192 арк.
159. Про фабрики і заводи в Подільській губернії // Держархів Хмельницької області. Ф. 227 (“Подільське губернське управління”). Оп. 3. Спр. 1116. 135 арк.
160. Про млини Могилівські // Держархів Хмельницької області. Ф. 227 (“Подільське губернське управління”). Оп. 3. Спр. 4533. 234 арк.
161. Донесення в департамент торгівлі і мануфактур Міністерства торгівлі і фінансів від 14 серпня 1896 р. про кількість фабрик і заводів Київської губернії, кількість робітників, середню місячну зарплату і про тривалість робочого дня на підприємствах. Переписка з Міністерством фінансів про особовий склад Київської фабричної інспекції // ЦДАК України. Ф. 574 (“Канцелярія старшого фабричного інспектора Київської губернії”). Оп. 1. Спр. 8. 327 арк.
162. Соловьева А. М. Промышленная революция в России в XIX в. М.: Наука, 1990. 269 с.
163. Памятная книжка Киевской губернии на 1902 год. К. 1901. 534 с.
164. Жам О. Борошномельне виробництво Правобережної України кінця XVIII – початку XX ст.: Історіографія: дис....канд. іст. наук: 07.00.06. Переяслав-Хмельницький, 2018. 330 с.
165. Памятная книжка Волынской губернии на 1912 год. Житомир. 1911. 688 с.
166. Левицький В., Москалюк М. Джерела формування та становище робітників легкої промисловості наддніпрянської України у другій половині XIX – на початку XX ст. *Краєзнавство*. 2017. № 1/2. С. 175–183.
167. Дорожній журнал фабричного інспектора про технічний стан, про склад і кількість робітників і про умови їх роботи на підприємствах Київської і Волинської губерній // ЦДАК України. Ф. 575 (“Канцелярія Київського окружного інспектора”). Оп. 1. Спр. 3. 141 арк.

168. Відомості про тривалість робочого дня і списки промислових товариств, підпорядкованих нагляду фабричної інспекції, по губерніях Київського фабричного округу // ЦДІАК України. Ф. 575 (“Канцелярія Київського окружного інспектора”). Оп. 1. Спр. 212. 95 арк.
169. Список населенных мест Киевской губернии. К.: Тип. Ивановой, 1900. 985 с.
170. Жам Олена. Виробничий травматизм на парових борошномельних млинах Правобережної України 2-ї половини XIX ст. *“Історія повсякденності: теорія та практика”*: матеріали Всеукраїнської наук. конф., Переяслав-Хмельницький, 14-15 травня 2010 р. / упоряд.: О. М. Лукашевич, Т. Ю. Нагайко. Переяслав-Хмельницький. 2010. С. 117–119.
171. Затверджені фабричною інспекцією правила внутрішнього розпорядку і табель штрафів, стягваних з робітників млина в м. Бердичеві // ЦДІАК України. Ф. 574 (“Канцелярія старшого фабричного інспектора Київської губернії”). Оп. 1. Спр. 320. 4 арк.
172. Гуржій І. О., Кудлай О. С. Героїчне минуле і славне сучасне робітничого класу України. К.: Знання, 1971. 48 с.
173. Повідомлення адміністрації фабрик і заводів Подільської губернії про смертельні випадки і травми робітників на підприємствах // ЦДІАК України. Ф. 575 (“Канцелярія Київського окружного інспектора”). Оп. 1. Спр. 10. 165 арк.
174. Повідомлення адміністрації фабрик і заводів Волинської губернії про смертельні випадки і травми робітників на підприємствах // ЦДІАК України. Ф. 575 (“Канцелярія Київського окружного інспектора”). Оп. 1. Спр. 345. 283 арк.
175. Повідомлення адміністрації фабрик і заводів Волинської губернії про смертельні випадки і травми робітників на підприємствах // ЦДІАК України. Ф. 575 (“Канцелярія Київського окружного інспектора”). Оп. 1. Спр. 219. 134 арк.
176. Огляд Волинської губернії за 1884 рік // Держархів Житомирської області. Ф. 67 (“Волинське губернське управління”). Оп. 1 (дод.). Спр. 308. 74 арк.

177. Жам О. М. Пожежі на борошномельних млинах Правобережної України у ХІХ ст.: причини та наслідки. *Питання історії науки та техніки*. 2012. № 4. С. 70–79.
178. Баран В. П., Боряк Г. В. Робітничий рух на Україні. Становище та боротьба робітничого класу, 1861–1884 р.; Збірник документів і матеріалів. К.: Наукова думка, 1986. 424 с.

РОЗДІЛ 3. МАТЕРІАЛЬНО-ТЕХНІЧНА БАЗА ПРОМИСЛОВОСТІ

3.1. Інфраструктура та продуктивність підприємств

У другій половині XIX – на початку XX ст. завдяки промислового перевороту відбувався постійний процес зростання енергоозброєності та механізації борошномельної промисловості Правобережної України [1, с.87].

У борошномельному виробництві у досліджуваній період визначилися три напрямки розвитку: 1) млинарство у вигляді численних дрібних водяних млинів і вітряків, а також тартаків (з кінськими приводами), що переробляли місцеве зерно і обслуговували незначну навколишню територію. Ці млини будувалися як поміщиками, так і селянами. Водяні, вітряні млини і тартаки, здебільшого не орієнтувалися на великі обсяги виробництва та далекі ринки збуту продукції. Тому техніка виробництва у них практично не вдосконалювалась.

2) млини, які входили до складу іншого виробництва (наприклад, винокурного заводу), або були додатком (цукроварні, олійниці, лісопильні тощо). Вони працювали завдяки використанню спільних двигунів. Продукція, яку виробляли такі підприємства використовувалась в якості сировини для інших галузей та реалізовувались на місцевих ринках. Так, зокрема, було збудовано млин при Уладівському цукровому заводі Подільської губернії;

3) парові млини – орієнтувалися на значні обсяги виробництва продукції та її продаж на внутрішніх і зовнішніх ринках [2, с. 96–97].

Борошномельна промисловість у другій половині XIX ст. пройшла значну трансформацію. Так, у 1845 р. у європейській частині Російської імперії діяло тільки 3 парових млини, то в 1865 р. уже вже 20, у 1875 р. – 58, а в 1885 р. кількість збільшилась до 141. На початку XX ст. в імперії нараховувалося 33343 борошномельних підприємства, з яких на Україну припадало 6151 (18,4%). Найбільша кількість млинів зосереджувалась в Київській, Подільській, Волинській та Чернігівській губерніях [3, с. 29].

Постійно зростала вартість виробленої продукції борошномельної промисловості українських земель в загальному. Зокрема, станом на 1865 р. цей

показник становив 1 млн крб., а в 1875 р. досяг рівня 6,3 млн. В подальшому темпи зростання були ще більшими. Наприклад, 16,3 млн крб. у 1885 р. та 39,2 млн крб. у середині 90-х років XIX ст. [4, с. 23].

Характерною рисою борошномельного виробництва на Правобережній Україні була значна кількість середніх і малих млинів. Також заслуговує на увагу те, що млини Київської, Подільської та Волинської губерній перемелювали, здебільшого, пшеницю та жито. І в невеликій кількості використовувались просо та гречка. Наприклад, у Київській губернії близько 50% борошномельних підприємств перемелювали пшеницю, 8% – жито, 8% – просо, решта – змішані. В Подільській та Волинській губерніях близько 60% млинів переробляли пшеницю, 8% – жито, 32% – змішані [5, с. 41].

На території Подільської губернії борошномельна промисловість займало одне із ключових місць, поступаючись виробництву цукру [6, с. 339]. Млини розміщували, переважно, у сільській місцевості. Станом на 1867 р. на Поділлі діяло 2693 млини. Із них лише 141 млин знаходився у містах. Це становило 5,23% борошномельних підприємств, які виробляли менше 1/10 продукції. Ще 240 млинів (8,9%) діяло у містечках, а 2312 (85,86%) – у сільській місцевості. Велика кількість млинів у селах пояснюється тим, що вони входили до складу поміщицьких господарств та приносили помітний дохід для власників [7, с. 108].

У період другої половини 1880-х рр. борошномельне виробництво переживало період кризи. Загальний дохід від млинарства зростає, але спостерігаються його коливання. Також зменшується кількості млинів і обсяги виробленої продукції [3, с. 29]. Зокрема, у 1882 р. сума виробництва борошномельної промисловості Подільської губернії становила 2,174 млн крб., у 1883 р. – 2,373 млн, у 1884 р. – 2,805 млн, у 1885 р. – 2,926 млн. У 1886 р. сума виробництва галузі зменшилась до 2,756 млн крб. [8, с. 324].

Найбільш продуктивними в цей час були млини, які використовували для діяльності енергію води. У 1885 р. вони виробили борошномельної продукції на загальну суму 2120892 крб. [9, с. 60]. У 1886 р. вартість продукції водяних млинів складала 2346368 крб. Поряд із ними продуктивність парових млинів становила

лише 238399 крб., вітряних – 167210 крб. Загальна кількість борошномельних підприємств у 1886 р. – 3075 на яких працювало 4323 робітники [8, с. 379–381].

У 1887 р. в Подільській губернії працювало 3266 млинів, які виробляли продукції на суму 3219974 крб. В основному, це були невеликі підприємства, де на один млин припадало в середньому 2 постави (жорна). Як і в попередні десятиліття, центром борошномельного виробництва губернії було село, де знаходилась абсолютна більшість млинів.

Борошномельна промисловість досягла найбільшого розвитку у Балтському (661 млин), Ольгопільському (439 млинів) та Проскурівському (320 млинів) повітах Подільської губернії [10, с. 166–173].

Варто також охарактеризувати окремі борошномельні підприємства Подільської губернії, які діяли у 1887 р. Зокрема, в с. Рахновки діяв водяний млин, який належав поміщику Сабатіну. Він був обладнаний 1 кам'яним поставом. В с. Супруньківці працював водяний млин поміщика Олексія Івановича Горлова. Він переробляв 4 корці зерна на добу. Млин працював за простою жорновою системою. В загальному, у Рахновецькій волості станом на 1887 р. працювало 19 млинів. Усі використовували енергію води [11, арк. 33 зв.–35]. В м. Браїлів знаходився міський млин, який міг працювати як за допомогою сили води, так і від парового двигуна. Річне виробництво млина становило 18200 пудів борошна [12, с. 39].

У 1890 р. загальна кількість млинів у Подільській губернії становила 3171. Серед них нараховувалось 33 парових, 1797 – водяних, 1059 – вітряних, 260 – крупорушок та 22 млини, які приводилися в дію силою тварин (тартаки). Загальна вартість усіх борошномельних підприємств досягала 2358899 крб. Варто відмітити, що у порівнянні з минулим 1889 р. кількість млинів значно зменшилась, що свідчило про кризові явища у цій сфері виробництва [13, с. 25]. Але вже на початку 1890-х рр. борошномельна промисловість починає виходити зі стану кризи. Зростає як кількість підприємств, так і їхня продуктивність. Наприклад, за один рік, з 1891 по 1892 р., кількість млинів зросла на 435. Загальна

вартість виробництва усіх борошномельних підприємств Подільської губернії становила 2701354 крб. [14, с. 32–33].

Наприкінці XIX ст. помітне значення у борошномельному виробництві Подільської губернії починають відігравати млини, які функціонували у містах. У 1892 р. найбільше борошномельної продукції виробили млини таких міст як Літин (76210 крб.), Могилів (72530 крб.), Гайсин (63934 крб.), Балта (50748 крб.), Проскурів (20870 крб.) та Брацлав (15000 крб.). Проскурів поступово перетворюється на центр експортної торгівлі зерном. Разом з тим, набувала розвитку переробка зерна. У 1892 р. розпочав діяльність паровий млин купця С. Маранца. На його основі у 1895 р. створено перше в Проскурові акціонерне товариство “Проскурівське товариство млинарського виробництва С. Г. Маранца”. У 1893 р. розпочав діяльність другий паровий млин міщанина М. Лопатіна. Загальна кількість працівників на цих млинах досягала 70 осіб, а вартість виробленої продукції 155000 крб. В той же час на трьох водяних млинах міста, де працювало 14 робітників, вироблялося муки на суму 60980 крб. [7, с. 10].

Значним осередком борошномельного виробництва також було м. Хмільник. Тут діяв водяний млин, який за рік виготовляв 7000 пудів борошна [15, с. 196].

На початку XX ст. борошномельна галузь демонструє значні темпи розвитку. У 1902 р. загальна сума виробництва борошномельної промисловості Подільської губернії досягла 4124851 крб. [16, с. 45]. Активно засновуються нові млини. У 1902 р. купець Густав Клейн розпочав будівництво млина на землі Захарія Мельника у с. Долбани Балтського повіту. Робота млина передбачалася за допомогою локомотива [17, арк. 3]. У тому ж році надано дозвіл Фрідріху Юрійовичу на будівництво парового вальцевого млина в м. Бершаді Ольгопільського повіту [18, арк. 12–12 зв.]

У 1902 р. старшим фабричним інспектором Подільської губернії надано дозвіл на будівництво водяного вальцевого млина у с. Крушківці. млин представляв собою триповерхову будівлю і перемелював зерно за допомогою трьох вальців і двох поставів (жорен) [19, арк. 1–3; 20]. В м. Летичеві у 1902 р.

засновано паровий млин Рейзи Розен [20, арк. 1–5], а також водяний млин в с. Велика Косниця Ямпільського повіту, яким володів В. Кулик [21, арк. 1–3].

Окремі млини використовувались не тільки для виробництва борошномельної продукції, але й слугували місцем постійного проживання. Так, в 1900 р. єврей Мардух Квартац орендував водяний млин в с. Надіївка і проживав там із сім'єю [22, арк. 11–12].

У 1903 р. загальна кількість млинів у Подільській губернії становила 3938. З них парові – 136, водяні – 2013, вітряні – 1524, крупорушки – 242, 23 приводилися в дію тваринною силою [16, с. 51]. Окремі підприємці зосереджували значну увагу на тому, щоб технічно вдосконалити виробництво. Зокрема, у 1903 р. перебудовано парову крупорушку в с. Луканівка у вальцьовий паровий млин [23, арк. 7]. Того ж року засновано паровий млин у с. Сутиски на Вінничині. Він належав В. К. Енгельгардту. Млин був обладнаний газогенератором та турбіною і за добу міг перемелювати на борошно близько 3000 пудів зерна [24, с. 87].

У Подільській губернії збільшується кількість парових млинів. Станом на 1905 р. їх уже нараховувалось 176, а загальна вартість борошномельного виробництва становила 4031719 крб. [25, с. 41]. Водночас, не втрачали свого значення й інші типи млинів, зокрема, водяні. Так, у с. Струльковий Ташлик працював водяний вальцьовий млин, який виробляв щороку продукції на суму 500000 крб. [26, с. 686–687].

На початку ХХ ст. у Подільській губернії продовжували кількісно переважати водяні млини. Так, у 1906 р. у Маківській волості діяло 11 млинів – усі водяні. Серед них млин дворянина Рациборовського, який орендувався Сигізміндом Чишкою. За рік він перемелював до 35000 пудів зерна. На млині працювало 2 робітники. Варто відмітити також млин в м. Макові, який перебував в оренді у міщанина Швидлера. За рік він переробляв на трьох поставках до 50000 пудів зерна [27, арк. 6 зв.–16]. Для порівняння, у тій же волості у 1891–1892 рр. діяло 17 млинів – усі водяні [28, арк. 31 зв.–34].

Аналогічна ситуація спостерігалася і в інших регіонах губернії. Зокрема, у Вінницькому повіті із 7 найбільших млинів, які діяли у 1909 р. усі

використовували енергію води. Два найбільші млини – Браїлівський та Сутиський перемелювали по 675 та 600 тисяч пудів зерна на рік відповідно [29, с. 15]. Враховуючи дані факти можна зробити висновок, що в певних регіонах борошномельна промисловість розвивалася досить повільно.

Якщо розглянути загальну кількість млинів у губернії та у містах на початку ХХ ст., то ми теж бачимо цікаву тенденцію. Так, у 1907 р. у Подільській губернії діяло 4003 млини, з них у містах розміщувався лише 127 – 3,2 % від загальної кількості. Але, міські млини виробляли 1/7 частину від загальної суми борошномельної продукції. Порівнюючи із статистичними даними за 1867 р. стає помітно, що кількість млинів у містах не збільшилась, а от сумарне їх виробництво значно підвищилося.

Станом на 1907 р. за типами млини у містах розподілялися на: водяні – 38, вітряні – 26, парові – 16 та рухомі живою силою – 2. Якщо у 1867 р. найбільше продукції виробляли водяні млини, то у 1907 р. найпродуктивнішими стали парові, причому, найпотужніші розміщувалися саме у містах. Так, у 1907 р. всі 222 парових млини Подільської губернії виробили продукції на 1251583 крб. Із цієї суми 44,5% виробили 16 парових млинів у містах. Наведені факти свідчать про концентрацію у містах великих і найсучасніших млинів та перетворення певних міст на центри борошномельної промисловості губернії [7, с. 111].

За 10 років (1899–1909 рр.) борошномельне виробництво Подільської губернії значно розширило свої обсяги. У 1909 р. кількість млинів зросла до 3814, а вартість продукції становила 7246253 крб.[30, с. 353–357].

Окремі борошномельні підприємства губернії були досить потужними. У 1911 р. почав працювати млин в м. Криве Озеро, який відзначався значною потужністю [17, арк. 11]. У с. Пішевка діяв водяний млин міщанина Штреєра, який переробляв до 70000 пудів зерна. Підприємство використовувало вальцеву технологію. У свою чергу водяний млин дворянина Журавського перемелював до 35000 пудів зерна [31, арк. 23; 29].

Напередодні Першої світової війни борошномельна промисловість Поділля досягла найвищого рівня розвитку. Так, 1912 р. вартість виробництва всіх млинів

становила 7032000 крб. Але в цю суму входить продукція лише тих підприємств, які використовували найманих працівників та орієнтувалися на продаж муки, круп і висівок. Такі млини називалися товарними.

У 1911 р. фабрична інспекція зафіксувала діяльність 44 товарних млинів у губернії, хоча справжня кількість досягала 200. Отже, загальна вартість борошномельної продукції у 1912 р. могла досягати приблизно 12 млн крб. Беручи до уваги значну кількість млинів у Подільській губернії (3805), зокрема, водяних – 1700, вітряних – 1426, то можна зробити висновок, що всього у млинарство регіону було вкладено ще більшу суму [32, с. 54–55].

Найпотужнішим борошномельним підприємством в цей час був Сутиський млин, який перемелював 4000 пудів зерна на добу. З добовим перемелюванням від 2500 до 3000 пудів діяло 6 млинів (Браїлівський, Гайсинський, Вінницький, Проскурівський, Сокольчанський і Тернавський). Далі слідували 38 млинів з добовим перемелюванням від 1000 до 2000 пудів зерна [1, с. 88]. Водночас, більшість млинів Поділля не мали промислового значення та виробляли невеликі обсяги продукції [32, с. 55].

Динаміка зростання кількості борошномельних підприємств на території Подільської губернії у пореформений період наведена у наступній діаграмі.



Рис. 3.1. Кількість борошномельних підприємств у Подільській губернії у другій половині XIX – на початку XX ст.

[7, с. 108; 8, с. 379–381; 10, с. 166–173; 13, с. 25; 16, с. 51; 7, с. 111]

Як видно із наведених, упродовж другої половини XIX – початку XX ст. кількість млинів у Подільській губернії значно збільшується. Станом на 1907 р. їх нараховувалось більше 4 тис. Також помітно зниження кількості борошномельних підприємств за період 1880-х рр.

Млини Подільської губернії, на відміну від млинів двох інших губерній Правобережної України – Київської та Волинської – перемелювали майже виключно місцеве зерно та дуже рідко вдавалися до підвозу зерна з інших регіонів [1, с. 83]. Зокрема, на початку XX ст. із 44 найбільших млинів губернії лише 2 використовували для виробництва борошна зерно, яке завозилось з інших регіонів [5, с. 41]. Для промисловості губернії було б набагато вигідніше експортували готову продукцію, а не сировину. В такому випадку місцеве населення отримувало заробіток у вигляді переробки зерна, розширення мережі підприємств та вдосконалення технології виробництва. Проте недостатня розвиненість залізничної мережі зводила нанівець прагнення виробників. Про ці проблеми писали навіть подільські часописи початку XX ст. [33, с. 122].

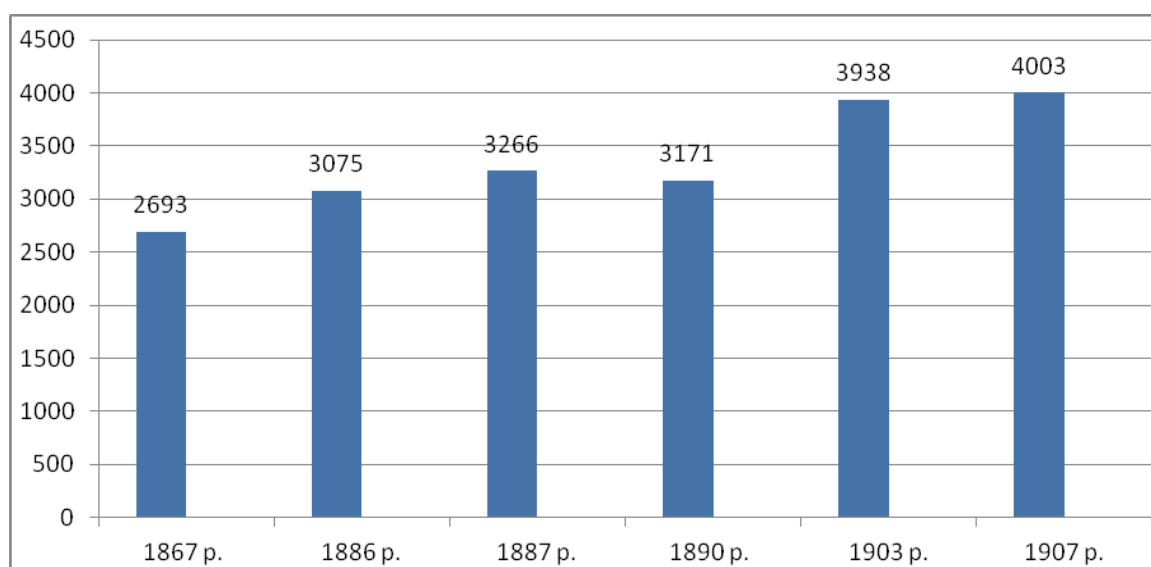
Деяко іншим було становище Волинської губернії у другій половині XIX ст. За ступенем розвитку промисловості вона відставала від інших українських земель. Це позначилось і на борошномельній галузі губернії [34, с. 23].

Зокрема, у 1875 р. на території Волинської губернії нараховувалось 2993 млини, з них водяні – 1910, вітряні – 1038, 16 приводилися в рух кіньми і лише в 29 використовували парові машини. Значна кількість млинів орендувалася поміщиками [35, с. 238]. У 1877 р. кількість млинів зросла до 3088, з них водяні – 2001, вітряні – 1034, кінні – 18 і 35 парових [36, арк. 19 зв.]. Характерною ознакою регіону було кількісне переважання водяних млинів. Зокрема, у Токаревській волості Дубенського повіту діяло 9 млинів і всі використовували для помелу енергію води [37, арк. 95 зв.–105]. Наведені факти свідчать про те, що борошномельна галузь на Волині значно відставала у розвитку від інших. Упродовж наступного десятиліття стан борошномельної промисловості не

покращився. Основні позиції в економіці краю займало цукрове та винокурне виробництво [38, арк. 7–7 зв.].

Але поступово борошномельне виробництво збільшувало своє значення в економіці краю. Сприяло цьому збільшення попиту на борошно і крупи [39, с. 23]. З кінця 1880-х рр. борошномельна промисловість за темпами розвитку та обсягами виробництва починає займати значне місце. У Волинській губернії на той час функціонувало 3358 млинів, а саме: 40 – парових, 1890 – водяних, 1379 – вітряних і 49 тартаків. У 1886 р. млини виробили продукції вартістю 1175337 крб. [40, арк. 7 зв.–8]. Постійно засновувалися нові млини. Так, у 1883 р. почав діяти паровий млин у с. Юліанівка Житомирського повіту, який перемелював 500000 пудів зерна в рік. У 1880 р. засновано паровий млин в м. Шепетівка на якому було зайнято 24 робітники. У 1889 р. розпочав переробку зерна паровий млин К. Варварова, який діяв у м. Житомир [26, с. 648–649].

У Додатку К наведено дані, які відображають місце борошномельного виробництва у промисловості Волинської губернії у 1886 р.

Наприкінці XIX ст. борошномельна промисловість зберігає активні темпи розвитку. Станом на 1891 р. у Волинській губернії діло 4011 млинів, при чому, 25% з них перебували в оренді. Заслуговує на увагу також і той факт, що вітряні млини починають переважати над водяними. Водночас, зростає кількість парових млинів [41, арк. 6 зв.]. У 1893 р. на Волині працювало 25 парових і 228 водяних млинів, які, у зв'язку зі значними обсягами виробництва, внесено у статистичні збірники. Загальна сума їх виробництва досягала 3661893 крб. [42, с. 347–351]. У 1894 р. кількість парових млинів у Волинській губернії дещо збільшилась – до 32, а вартість виробництва становила 1907037 крб. [43, с. 351–355].

Станом на 1895 р., борошномельна галузь займає друге місце в губернії, поступаючись лише виробництву цукру. Найбільш розвиненими у сфері виробництва муки були Житомирський, Новоград-Волинський, Острозький та Заславський повіти. Основними борошномельними центрами стали села. Зокрема, із 48 парових млинів, які працювали у 1895 р., 43 знаходились саме у сільській місцевості. Аналогічною була ситуація серед водяних млинів [44, арк. 44 зв.–45].

Далі варто навести статистичні відомості, які відображають динаміку розвитку парового млинарства у Волинській губернії у другій половині XIX – на початку XX ст.

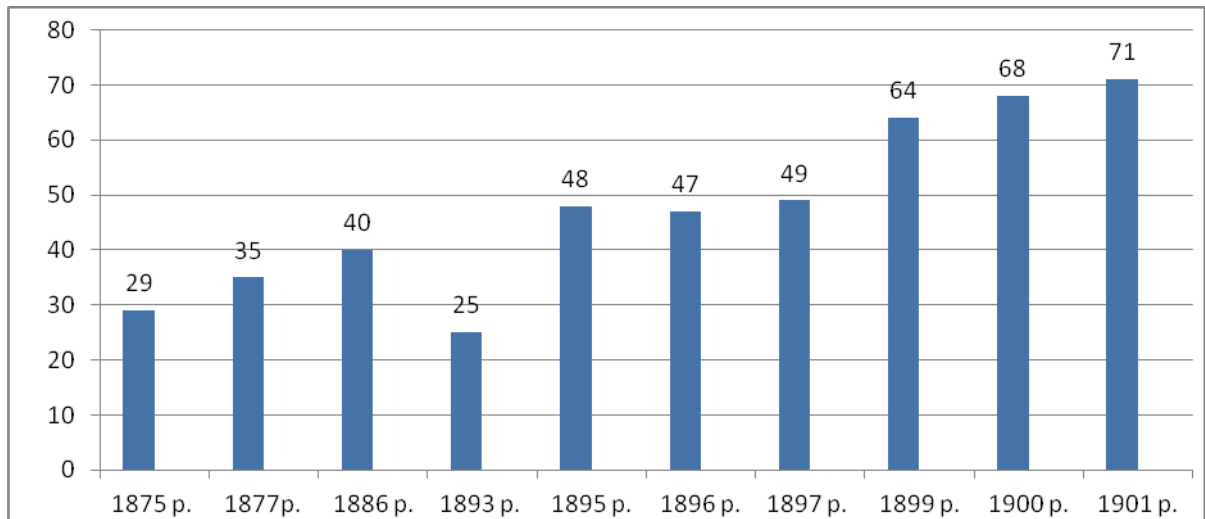

*Рис. 3.2. Динаміка кількості парових млинів Волині
наприкінці XIX – на початку XX ст.*

[35; с. 238; 36, арк. 19 зв.; 40, арк. 7 зв.–8; 42, с. 347–351; 45, с. 355; 46, с. 344; 47, с. 305; 48, с. 196; 49, с. 161; 50, с. 147].

Як видно із вказаних даних, борошномельна промисловість Волині у другій половині XIX – на початку XX ст. розвивається досить активно – постійно збільшується кількість парових млинів. Але цей процес не був рівномірним. Періодичні кризові явища негативно впливали на динаміку виробництва та кількості підприємств.

На початку XX ст. стан борошномельної промисловості Волинської губернії дещо покращується. Якщо у 1904 р. в краї діяло 106 парових млинів, то у 1905 р. їхня кількість досягла 130 [51, с. 340]. А в 1906 р. зросла до 135 підприємств [52, арк. 73]. При цьому не втрачали свого значення й інші типи млинів. Так, у 1905 р. у Волинській губернії функціонувало 377 великих борошномельних підприємств, які приводилися в дію водою. Загальна сума виробництва водяних млинів складала 1425138 крб. У свою чергу, вартість продукції парових млинів досягла 2064136 крб. [51, с. 340; 33, с. 121].

Найпотужнішими борошномельними підприємствами у Волинській губернії були млин графині Нірод в маєтку Левків та Мойсея Холоденка в м. Житомирі, де працювало 32 робітники. Річна вартість його виробництва досягала 317400 крб. Млин Наталії Оржевської, який функціонував у м. Нова Чарторія виробляв продукції на суму 896612 крб. [24, с. 86; 53, с. 397–415]. Про потужності цього млина також свідчать його розміри. Сучасне фото млина подано у Додатку Л. По 600–800 тис. пудів зерна щорічно перемелював млин П. Гутовського, який працював в с. Гутовичі Володимир-Волинського повіту [54, с. 126].

Напередодні Першої світової війни серед найпотужніших млинів Волині варто відмітити: паровий млин М. Журавського (1000000 крб.), який знаходився в с. Чернелівка Старокостянтинівського повіту, водяний млин Е. Кандельмана, (с. Клевань Рівненського повіту), паровий млин М. Ловинського в м. Кременці (590000 крб. за рік), водяний млин князя Е. Святополка-Четвертинського в Острозькому повіті (500000 крб.) [55, с. 603–650; 56, с. 284–328].

Одним із найбільших центрів борошномельної промисловості Правобережної України залишалось м. Житомир. У місті діяло два млини Мойсея Холоденка. Перший млин у 1912 р. виробив 92000 пудів муки на суму 164000 крб. На другому млині працювало 13 робітників. Його потужність досягала 70000 пудів муки на рік (64000 крб). Значними обсягами відзначалися також й інші млини. Млин Якова Грамадецького переробляв 26000 пудів жита в рік на суму 30000 крб. Водяний млин на вул. Стара Рудня перемелював 60000 пудів жита. Дизельний млин Вейцеля Зазовського перемелював зернових на суму 100000 крб. Млин Якова Шпільберга, на якому працювало 19 робітників, за рік переробляв зерна на суму 140000 крб. [57, арк. 5 зв.–18, 606 зв.–707].

Водночас, слід відмітити, що деякі волості і повіти Волинської губернії значно відставали від інших у розвитку борошномельної промисловості. Наприклад, в Рогачевській волості Новоград-Волинського повіту працювало три водяних млини і один паровий. Продуктивність кожного з них не перевищувала 3000 крб. У Смолдиревській та Берездівській волостях функціонувало по 2 млини [58, арк. 38 зв.–39, 45 зв.–46, 49 зв.–50, 90 зв.–91, 138 зв.–141, 156 зв.–160.].

Значних темпів розвитку борошномельна промисловість досягла у Київській губернії. У 1859 р. на Київщині уже працювало 3 парових млини, загальна вартістю виробництва яких становила 167292 крб. Станом на 1879 р. їх кількість збільшилась до 37 [59, с. 88–89; 60, с. 150].

У перші пореформені десятиліття борошномельна промисловість Київщини продовжує розвиватися. Як приклад, можна навести статистичні дані по Стремигородській волості Радомишльського повіту. У 1867–1868 рр. тут функціонували 3 водяні млини [61, арк. 7; 62, арк. 31 зв.]. У 1870 р. їхня кількість зменшилась до 2, але уже через декілька років зросла до 12 [63, арк. 10 зв.; 64, арк. 18 зв.–20 зв.]. На початку 1880-х років у цій же волості діяв 21 млин, причому один із них був паровим [65, арк. 48 зв.–50]. У м. Ільїнці Липовецького повіту знаходилось 3 млини, які виробляли до 500000 пудів різного борошна на рік [66, с. 418]. У Бердичівському повіті діяв водяний млин дворянина Карла Куржевського, заснований у 1883 р. Він знаходився у кам'яному приміщенні і приводився в дію двома турбінами потужністю по 12 к. с. кожна. Млин був обладнаний 5 вальцями і двома парами жорен [67, с. 181–182].

У 1892 р. борошномельна промисловість Київської губернії виробила продукції на суму 6579430 крб. Наступного року цей показник збільшився до 6690780 крб. Варто відмітити, що у 1893 р. в губернії діяло лише 159 млинів, сума виробництва кожного з яких становила більше 1000 крб. [68, с. 277–280].

У 1895 р. борошномельна промисловість Київської губернії переживала тимчасову кризу. Розмір отриманих втрат був настільки значним, що деякі підприємці припинили сплату платежів, а дехто скоротив виробництво більш як на 50%. Причинами даної кризи стали наступні фактори: за попередні 4-5 років на території Київщини млинарська справа розвивалася надзвичайно активними темпами [69, с. 56]. Лише за 1894 р. вартість виробленої млинами Київської губернії продукції збільшилась на 1179150 крб. [70, с. 353]. Було збудовано більше 30 нових парових млинів та вдосконалено існуючі. Мука, яка вироблялася на Київщині, здебільшого, збувалася місцевим винокурним заводам або відправлялася на експорт в північно-західні губернії Російської імперії. Але

більшість винокурень поступово перейшла на використання картоплі, а в регіонах, куди здійснювався експорт сформувалася власна мережа виробництва муки. Крім цього, ціна на зерно у 1895 р. у порівнянні з вартістю муки були досить високими, тому значна частина млинів була змушена працювати собі у збиток [69, с. 56].

Мережа борошномельних підприємств у Київській губернії постійно розширювалась. Станом на 1895 р. тут діяло 365 млинів, які були обладнані 3 і більше поставами. По території краю вони розміщувалися наступним чином: Київський повіт – 27, Бердичівський – 26, Васильківський – 61, Звенигородський – 22, Канівський – 50, Липовецький – 29, Радомишльський – 23, Сквирський – 54, Тарашанський – 54, Уманський – 27, Черкаський – 16 і в Чигиринському працювало 13 [69, с. 57]. Як видно із наведених даних, у деяких повітах розвиток борошномельного виробництва значно випереджав інші території.

Що стосується інших млинів, то їх промислове значенні було незначним і вони задовольняли потреби виключно місцевого населення [69, с. 57]. Наприклад, на початку ХХ ст. в Радомишльському повіті діяло 30 млинів з яких лише 3 вальцеві відзначалися помітними обсягами виробництва [71, арк. 86].

Також існували млини, які можна назвати промисловими гігантами у свої сфері. Серед них слід відмітити млини “Київського борошномельного млина”, де в 1897 р. працювало 180 робітників та перемелювалося до 3 млн пудів зерна на суму близько 2375000 крб. Млин обладнаний 6 паровими котлами [72, с. 324; 73, арк. 4 зв.]. Водночас, інший великий млин, який діяв у Києві і орендувався купцем Яновським виробляв продукції лише на суму 374321 крб. [74, с. 632]. Наприкінці ХІХ ст. тільки 8 великих млинів Київщини за рік переробили не менше як 6 млн пудів зерна [4, с. 24].

Поряд із уже діючими млинами також починали працювати нові. У 1897 р. поміщику Липковському дозволено встановити локомотив на млині в с. Городище. У 1899 р. Миколі Карловичу фон Мекку дозволено встановити паровий двигун на млині в м. Макарові Київського повіту. При цьому приміщення із котлом відділялося від усіх інших цегляною стіною [75, арк. 12–12

зв.; 76, арк. 2–2 зв.]. Наприкінці XIX ст. встановлено паровий двигун на млині в Городищі-Пустоварівському. Цей млин міг використовувати як силу води, так і пари. Крім традиційного борошномельного виробництва також діяла олійниця. Максимальна кількість робітників, які працювали на млині досягала 18 чоловік [77, с. 33].

На початку XX ст. борошномельне виробництво Київщини демонструє тенденції до зростання. Зокрема, у 1902 р. вартість млинарської продукції становила 14360509 крб., а вже у 1903 р. – 15012454 крб. [78, с. 280; 79, с. 242].

У 1903 р. серед найбільш продуктивних млинів Київської губернії слід відмітити млини А. Айзенштейна в м. Біла Церква (400500 крб.), Ш. Байвеля та Янкеля Куперштейна в м. Бердичеві (175281 крб.), Л. Бялика в м. Києві (316563 крб.), І.Грінблант в м. Черкаси (245540 крб.), Якова Кельберга в м. Києві (1602640 крб.), Акціонерного товариства “Парового борошномельного млина” в м. Києві (2388328 крб.), М. Ніренштейна в м. Біла Церква (1159732 крб.), Акціонерного товариства “Погребищенський вальцевий млин” (989500 крб.), А. Сергеева в м. Києві (531493 крб.), Н. Хрякова в м. Києві (1000000 крб.) та ін. [80, с. 65–68].

Але центром борошномельної промисловості усієї Правобережної України було м. Київ. Більшість парових млинів міста збудовані упродовж 80-х років XIX ст. купцями. За вартістю виготовленої продукції борошномельна галузь Києва займала четверте місце. Після горілчаної, машинобудівної і тютюнової. Виробництво муки, круп та висівок складало близько 11% від усієї промисловості міста [1, с. 92; 81, с. 54]. Великий попит на зерно у Києві відзначався зі сторони дев’яти великих промислових млинів. Серед них виділялися своєю потужністю акціонерне товариство київського парового млина Я. І. Кельберг і К^о з капіталом на 1 грудня 1912 р. у 500000 крб. та товариство “Київський млин” з капіталом у 2500000 крб. Зокрема, на останньому працювало на початку XX ст. близько 130 робітників [33, с. 122]. Загальна потужність парових двигунів товариства досягала 940 к. с. За даними Київського біржового комітету, обороти міста зерновими продуктами становили 40 млн. крб. на рік, при чому більше 50% припадало на

пшеницю. Продуктивність тільки одного київського млинарства досягала не менше 8 млн пудів [33, с. 122; 26, с. 664].

Варто також відмітити, що на початку XX ст. Правобережна Україна відзначалася найбільшими обсягами продовольчого розмелювання зерна. Зокрема, у Київській губернії в середньому за рік він становив 54,7 млн пудів, у Волинській - 49,9 млн пудів, Подільській - 44,2 млн пудів. Частка Правобережжя у переробці зерна становила 39,53% від усіх українських земель [82, с. 32].

Таким чином, у другій половині XIX – на початку XX ст. на території Правобережної України збільшується кількість борошномельних підприємств та обсяги виробленої продукції. На початку XX ст. борошномельна галузь змогла вийти на одні з перших місць в регіоні за економічними показниками. Функціонування галузі характеризувалося періодичними кризовими явищами. Результатом цього стало те, що на початку XX ст. значна лише невелика частина борошномельних підприємств змогла перетворитися у значні промислові об'єкти.

3.2 Напрямок технічних удосконалень у промисловості

Збільшення обсягів та вартості виробництва борошномельної промисловості Правобережної України зумовлювалось прогресивними змінами матеріально-технічної бази. Підприємці виявляли значну зацікавленість в отриманні максимальної вигоди. Це, у свою чергу, забезпечувалось зменшенням використання ручної праці і заміною її машинами та вдосконалення технології виробництва [2, с. 75].

У борошномельній промисловості Правобережної України у другій половині XIX – на початку XX ст. основними типами млинів були водяні, вітряні, а також тартаки (з кінськими приводами), які перемелювали зерно з навколишньої території та, здебільшого, забезпечували потреби місцевих селян [83, с. 340].

Також набули поширення млини, які були складовою частиною, або додатком іншого виробництва (винокурного заводу, цукроварні, олійниці, лісопильні тощо). Вони використовували спільні двигуни, а їх продукція використовувалась як сировина для подальшого виробництва та реалізовувалась на місцевому ринку [2, с. 96–97]. Так, у 1907 р. в м. Вінниці єврей М. Нижній отримав дозвіл на будівництво парової лісопильні. Її двигун також використовувався для роботи млина [84, арк. 7–8]. У 1913 р. Меєру Лернеру надано дозвіл на будівництво маслобійні та млина в с. Криве Озеро Подільської губернії. Свою роботу вони здійснювали від нафтового двигуна [85, арк. 11].

У післяреформений період збільшується кількість великих парових млинів, які виробляли продукцію з метою її реалізації на широких ринках. Ці млини перемелювали зерно (переважно пшеницю), що привозилася здалеку [4, с. 23].

Стосовно топчаків, то вони використовували для своєї діяльності силу коней та волів. Такий млин складався із двох приміщень. В одному знаходився привод, а в другому – механізм для перемолу зерна. За привод у ньому слугував дощатий круг на який заводили тварин. Вони прокручували коло і таким способом обертали вал. Щоб млин працював, тварини тупцювали і прокручували коло. Звідси походить назва млинів [86, с. 132]. Такий млин, зокрема, діяв в м. Бершаді

Подільської губернії. Він належав Одеському Товариству. Млин обладнаний 8 поставами і за рік перемелював 4476 пудів зерна [87, арк. 225–226].

У губерніях Правобережної України досліджуваного періоду набули поширення два типи водяних млинів: стаціонарні (гребляні) та наплавні. Будівництво наплавних було можливим лише на великих річках, наприклад, Дніпрі. За основу такого млина слугували човни (баржі). За потреби їх могли переміщувати. У свою чергу, для будівництва стаціонарного млина обиралося місце, де можна звести греблю і подавати воду до вертикального колеса, яке кріпилося до горизонтального валу. Обертання колеса приводило в рух вал, що запускало помел зерна.

Стаціонарні водяні млини, в залежності від способу подачі води на обертальне колесо, розподілялися на механізми з нижнім і верхнім боєм. У млинах з нижнім боєм, які називалися “підсубійними”, обертання колеса здійснювалось за допомогою течії, а у млинах з верхнім боєм – колесо приводилося в рух водою, яка жолобами подавалася зверху і спадала на спеціальні лопаті. Закріплене на іншому кінці валу колесо, по ободу якого розміщувались дерев’яні зубці. Конструкція надавала рух веретену, зачіпаючи кулачками цівки баклуші, закріпленої на вертикальному металевому стрижні. Обертання вертикального вала приводило в дію верхнє жорно, а нижнє, у свою чергу, залишалося нерухомим. Після перемелювання мука направлялася у спеціальний відсік [86, с. 131].

У додатку М представлено систему подачі води на колесо водяного млина. Також у Додатку Н наведено схему водяного млина.

Після відміни кріпосного права та з розвитком ліберальних процесів у суспільному та економічному житті, з’явилися сприятливі умови для масового будівництва вітряків селянами. Здебільшого, їх будували на громадських територіях: вигонах, крутих схилах, біля доріг та на пагорбах. На території України набули поширення вітряки різних видів: вітряки-вежі, вітряки-комори на піддашку і вітряки, що повторювали форму культових споруд.

Існував також поділ на вітряні млини з поворотним корпусом, поворотним верхом, зрубні, каркасні, одноповерхові і двоповерхові. За конструктивно-технічним вирішенням вітряки поділялися на стовпові (козлові) й шатрові. Найбільшого поширення набув перший тип [83, с. 341].

Принцип роботи усіх видів вітряків майже не відрізнявся. Вітер змушував обертатися крила, які приводили в дію горизонтальний вал. Разом із валом поверталось насаджене на нього колесо з “куличками”, яке через “баклушу” рухало веретено з верхнім каменем. Жорна встановлювались на невеликому підвищенні. Зерно надходило на постави рівномірно завдяки вібрації спеціального пристрою – “коника”. Вітряні млини могли оснащуватись як одними жорнами, так і декількома. Інколи поряд з механізмом помелу встановлювали механічні ступи. Для цього у вал вбудовували навхрест два чи більше брусів. Коли він обертався, бруси наперемінно піднімали товкачі. Спадаючи, товкачі подрібнювали чи очищали від лушпиння зерно [86, с. 132].

Найбільш поширеними та найдавнішими за використанням були водяні і вітряні млини. Але, зважаючи на їхню залежність від кліматичних умов, вони не могли функціонувати безперервно. Якісні та кількісні зміни у борошномельній промисловості почалися із промисловим переворотом. На млинах почали використовуватися парові двигуни та набагато продуктивніші вальці [88, с. 52].

Порівнюючи основні види млинів, варто відмітити, що водяні та вітряні млини були погано устатковані. Зокрема, водяні млини відзначалися недосконалою конструкцією водяного колеса. Через нестачу води вони працювали лише частину року [2, с. 98]. Здебільшого, період їхньої роботи складав близько семи місяців на рік. Один постав міг перемолоти за добу 5 четвертей (четверть – 25,6 кілограми) муки [10, с. 171]. Але бували й винятки. Так, водяні млини поміщика Рациборовського, які знаходилися у Маківській волості Подільської губернії, працювали десять місяців на рік [28, арк. 31зв.–33]. Млин, обладнаний паровим двигуном, працював цілий рік. Його один постав перемелював у середньому 15 четвертей (384 кг) муки на добу. Водяні млини споруджували на 2-3 постави, інколи – на 4-5. Парові млини обладнувались не

менше як трьома поставами [2, с. 98]. Наприклад, паровий млин у Гайсині, яким володів відставний поручик Вердеревський обладнаний шістьма жорнами. Він переробляв 80 четвертей (2048 кг) зерна на добу [7, с. 108–109].

Позитивну роль у зростанні обсягів виробництва млинів відіграло запровадження, починаючи з кінця 60-х – початку 70-х рр. XIX ст., вальцьового помелу замість жорнового. Висока прибутковість парових вальцьових млинів приваблювала в цю галузь чимало коштів [2, с. 98]. Використання вальців давало змогу значно збільшити обсяги виробництва муки та її якість. Принцип роботи вальців досить простий. Два міцних вальці знаходилися поряд в горизонтальній площині і оберталися в протилежні сторони. Відстань між ними залишалася такою, щоб зерно яке туди потрапляло могло розмолотися. Один із вальців завжди розміщувався із розрахунком на те, що його можна було б дещо віддалити від іншого, якщо разом із зерном потрапляв камін або інше тверде тіло. Для більш зручного та швидкого подрібнення зерна використовувалися рифлені (нарізні) вальці, які рухалися із різною швидкістю [89, с. 52].

Як матеріал для вальців використовували чавун, сталь та порцеляну. Чавунні вальці виготовляли таким чином, щоб їхня поверхня загартовувалась на 5-10 мм всередину по радіусу. Сталь використовувалась дещо менше. Значного поширення набули порцелянові вальці. Вони не такі міцні як чавунні, але набагато ефективніші. Цьому сприяло також постійне вдосконалення технології їх експлуатації [90, с. 239–240; 91, с. 33].

Наприкінці XIX ст. виробництво борошномельної продукції на території Правобережної України дедалі більше зосереджується на великих млинах. Але також продовжували діяти і невеликі сільські млини, які задовольняли потреби незначної навколишньої території [92, с. 47].

Використання парових двигунів на млинах дало можливість значно збільшити продуктивність борошномельного виробництва. Впровадження парової техніки ознаменувало початок промислового перевороту.

Паровий двигун був здатний одночасно приводити в дію значну кількість механізмів: зерноочисних, віяльних, сортувальних і т.д. Такі млини не залежали

він кліматичних умов і їх можна було перемістити в інше місце, на відміну від водяних та вітряних. Діяльність парових борошномельних млинів спрямовувалась на виробництво продукції, яка реалізовувалась а великих ринках і, здебільшого, такі підприємства будувалися у містах [83, с. 342; 93, с. 114].

На парових млинах усі стадії переробки зерна були централізованими. Жодна із виробничих операції не проводилась за межами підприємства. Це пов'язано із особливостями технології . Основу всього виробництва становила рама із жорнами. Її могли виготовляти як з дерева (дубові) так і металеві (чавунні). В основному використовувалися останні. Жорна для парових млинів виготовлялися діаметром близько 1,5 м. і товщиною приблизно 30 см [93, с. 114].

Процес переробки зерна на парових млинах проходив у декілька етапів. Спочатку сировина доставлялася до млина і піднімалася на верхній поверх. Далі зерно надходило у ківш, звідки через спеціальний отвір висипалося на постави. Після перемелювання мука потрапляла на елеватор і знову транспортувалася на верхній поверх. Тут борошно просіювалося, великі часточки потрапляли в окремі ящики і звідти надходило на жорна для повторного перемелювання. Після просівання мука через спеціальні труби насипалася у мішки. Слід також зауважити, що на деяких млинах зерно перед потрапленням на жорна могло проходити процес додаткового очищення [83, с. 342].

На борошномельних підприємствах використовувалось декілька видів парових двигунів. Їх можна розділити на стаціонарні та пересувні локомотивної системи. Вони однаково успішно використовувалися у борошномельному виробництві Правобережної України. Відмінним було лише те, що перші здебільшого мали поширення у містах, а другі – у сільській місцевості. Перевага локомотива полягала в тому, що його можна використовувати для різних потреб. Наприклад, вивезти в поле і приєднати до молотарки.

Всім паровим котлам надавався спеціальний код – губернський номер котла. Це полегшувало стягнення промислового податку із парових млинів. Свою роботу паровий млин міг розпочинати лише після отримання дозволу старшого фабричного інспектора на встановлення котла і випробувального терміну, на який

відводився 1 місяць. При несанкціонованому запуску млина накладався штраф. Такі жорсткі норми зумовлювались частими поломками, вибухами двигунів в результаті технічного браку або неправильного використання. На ранніх етапах дозвіл на встановлення парового двигуна видавало міське управління, але з 1882 р., зважаючи на численні зловживання, питання передано під юрисдикцію губернського начальства [93, с. 116; 94, с. 190]. Так, більше року знадобилося графу Ф. Мочидловському для того, щоб отримати дозвіл на зведення парового млина у Вінниці. Для вирішення цього питання він надав проект та план місцевості. Значний період часу знадобився для затвердження посвідчення від Вінницької міської управи та Вінницького поліцейського управління про відсутність факторів, які б перешкождали будівництву. Остаточний дозвіл на будівництво парового млина із локомотивом Подільське губернське управління надало наприкінці 1882 р. [95, арк. 12 зв.–13].

До кінця XIX ст. переважна більшість механізмів, які використовувалися на парових млинах Київської, Подільської та Волинської губерній, вироблялися в інших країнах. Рівень розвитку машинобудування в Російській імперії не міг забезпечити достатньої кількості та якості борошномельних машин [93, с. 115].

Але вже у 1890-х рр. активними темпами починає розвиватися металургія [83, с. 342]. Центром машинобудування на Правобережжі стала Київська губернія [96, с. 30]. Зокрема, наприкінці XIX ст. у Києві діяло 6 великих фірм з виготовлення устаткування для водяних, вітряних і парових двигунів. Однією із найбільш помітних стала фабрика Р. Дохмана, яка заснована 1892 р. у Києві. Ще одним підприємством, яке відіграло важливу роль у машинобудуванні був завод борошномельних машин Сосновського у Звенигородці [97, с. 269; 83, с. 343].

Українські землі, за рівнем машинобудування наприкінці XIX ст., вийшли на одне із передових місць в Російській імперії. Зокрема, на Україну припадало виробництво 55,6% машин та обладнання для борошномельної промисловості, а також 23,4% виробництва парових машин і 40,7% локомотивів [98, с. 78–79].

На території Правобережної України основними центрами борошномельного виробництва було місто Київ, Житомир, Ковель, Біла Церква, Умань, Вінниця, Бердичів та Рівне [83, с. 343]. І хоча борошномельна промисловість переживала процес технічного вдосконалення, але для Подільської, Волинської та Київської губерній було характерним не витіснення паровими двигунами водяних, а одночасне їх співіснування [99, с. 88].

Водночас, процес технічного переоснащення та впровадження парової техніки на виробництві відбувалися досить повільно [100, с. 67]. Порівняно найбільшими темпи впровадження парової техніки у борошномельне виробництво були у Подільській губернії. Так, у 1875 р. кількість парових млинів і крупорушок тут становила 34. Водночас, на Київщині – лише 13 [2, с. 100]. У Волинській губернії, яка відставала у технічному розвитку, серед 2993 млинів у 1875 р. 1910 використовували для перемелювання силу води, 1038 – вітру, 16 приводилися у рух кіньми і лише 29 – парові машини [35, с. 238]. У 1877 р. кількість парових млинів зросла до 33 [101, арк. 25]. Але упродовж наступних десятиліть ситуація не покращилася. Так, у 1895 р. у тій же Волинській губернії нараховувалося 25 парових млинів [42, с. 351]. Нерівномірно проходив технічний переворот і в Подільській губернії. Так, у 1892 р. в Маківській волості працювало 17 млинів. Усі використовували для діяльності енергію води [28, арк. 31зв.–34]. Станом на 1910 р. у цій волості також працювало 17 млинів, але серед них уже з'явився 1 паровий та 1 вітряний млин [102, арк. 35].

У наступній таблиці подано співвідношення різних типів млинів у Подільській губернії у 1905 р.

Таблиця 3.1

Млини Подільської губернії у 1905 р.

| Водяні | Вітрові | Тваринна тяга | Парові | Крупорушки | Всього |
|--------|---------|------------------|--------|------------|--------|
| 1975 | 1476 | 27 | 176 | 239 | 3893 |

[25, с. 41].

Як видно із наведених даних, млини, які використовували для виробництва парові двигуни складали невелику (4,5%) частину від загальної кількості у Подільській губернії. Але, якщо порівнювати із попередніми періодами, то цей показник зріс.

Загалом, борошномельне виробництво у другій половині XIX ст. зазнало значних змін. Розширювалась інфраструктура та кількість млинів. Дедалі активніше використовувалась парова техніка під час виробництва. Окремі млини являли собою великі ринкові підприємства. На Правобережній Україні найбільша їх кількість діяла у Київській (58) та Подільській (60) губерніях [83, с. 343].

Таким чином, у борошномельній промисловості Київської, Подільської та Волинської губерній у другій половині XIX – на початку XX ст. відбуваються значні зміни. Вони, насамперед, проявилися у вдосконаленні матеріально-технічної бази виробництва. Здійснювався поступовий перехід від малоефективних водяних і вітряних млинів до більш досконалих парових. Незважаючи на те, що цей процес відбувався дещо повільніше у певних губерніях, він надав можливість значно збільшити обсяги виробництва борошномельної галузі та вивести її на передове місце у промисловому виробництві правобережних губерній України.

Висновки до розділу 3

Отже, у другій половині XIX – на початку XX ст. інфраструктура борошномельних підприємств на території Київської, Подільської та Волинської губерній значно розширюється. Постійно відкриваються нові млини та проводиться модернізація уже існуючих. За обсягами переробки зерна та вартістю виробленої продукції борошномельне виробництво у досліджуваний період займало ключові позиції у промисловості Правобережної України.

Розвиток борошномельної промисловості відбувався нерівномірно. Періоди піднесення виробництва та активізації створення нових підприємств змінювались тимчасовими кризами. Однією із найбільш помітних криз став період середини 80-х рр. XIX ст.

Важливим аспектом у зростанні борошномельного виробництва стало технічне вдосконалення галузі. У пореформений період визначилися декілька типів млинів: водяні, вітряні, парові та млини, які приводились в дію тваринною силою. Значення та виробництво останніх було невеликим. Вони здебільшого орієнтувалися для задоволення потреб місцевого населення.

Найбільшого поширення в досліджуваній період набули водяні та вітряні млини. Але, зважаючи на їх технічну недосконалість та залежність від навколишніх умов, лише незначна кількість таких млинів змогла відзначитися великими обсягами виробництва.

У пореформений період найбільш прибутковим типом млинів були парові. Увесь процес виробництва муки на таких підприємствах був централізований. Функціонування парового млина не залежало від навколишніх умов та пори року. Саме тому він міг працювати увесь рік. Водночас, такий млин переробляв значно більші обсяги зерна. Позитивне значення для борошномельної галузі мало впровадження починаючи із кінця 60-х рр. XIX ст. вальцьової технології помелу зерна, яка прийшла на зміну жорнам.

У другій половині XIX ст. переважна більшість техніки для борошномельної галузі Правобережної України була іноземного виробництва. Це пояснюється рядом чинників: значно вищий рівень розвитку борошномельної промисловості в ряді європейських країн, швидший, в порівнянні із Російською імперією, початок промислового перевороту та відсутність досвіду вітчизняного машинобудування. Лише наприкінці XIX ст. в Україні починають виникати підприємства, які спеціалізували на виробництві устаткування для потреб промисловості, в тому числі і борошномельної галузі.

Але варто відмітити, що промисловий переворот у галузі відбувався нерівномірно. Існували цілі регіони, де переважали водяні та вітряні млини та не було жодного парового. Схожа тенденція спостерігається упродовж усього досліджуваного періоду. Саме тому можна констатувати, що промисловий переворот у галузі, який розпочався у пореформений період напередодні Першої світової війни так і не завершився.

Список використаних джерел до розділу 3

1. Москалюк М. М. Розвиток переробної промисловості у Наддніпрянській Україні в другій половині XIX – на початку XX ст. Тернопіль: Видавництво “Рада”, 2009. 336 с.
2. Мельник Л. Г. Технічний переворот на Україні у XIX ст. К.: Видавництво Київського університету, 1972. 240 с.
3. Довжук І. В. Харчова промисловість Наддніпрянської України в другій половині XIX ст.: деякі аспекти розвитку. *Проблеми історії України XIX – початку XX ст.* 2005. Вип. 10. С. 27–33.
4. Москалюк М. М. Розвиток борошномельної промисловості у Наддніпрянській Україні в другій половині XIX – на початку XX ст. *Наукові записки Тернопільського національного педагогічного університету імені Володимира Гнатюка. Серія: Історія.* 2009. Вип. 2. С. 23–26.
5. Весь Юго-западный край. Справочная и адресная книга по Киевской, Подольской и Волынской губерниям. К.: Тарасовская, 1913. 1177 с.
6. Історія народного господарства Української РСР: у 3 т. 4 кн. / за ред. І. І. Лукінова, Т. І. Дерев’янкіна, М. С. Герасимчука, В. О. Голобуцького, П. О. Хромова, В. П. Чугайова. К.: Наукова думка, 1983. Т 1. 464 с.
7. Єсюнін С. Борошномельне виробництво у містах Подільської губернії наприкінці XIX – початку XX ст. *Український млинологічний журнал.* 2011. Вип. 1. С. 108–111.
8. Гульдман В. К. Справочная книжка Подольской губернии. Каменец-Подольский. 1888. 678 с.
9. Памятная книжка Подольской губернии на 1885 год: Адрес-календарь и статистическо-справочные сведения. Каменец-Подольский. 1885. 266 с.
10. Гульдман В. К. Подольская губерния. Опыт географическо-статистического описания. Каменец-Подольский, 1889. 510 с.
11. Відомості про наявність заводів і млинів у волості, про землеволодіння у волості селянських общин, посіви і врожайність хлібів, про волосні та сільські

- мирові запаси та інші документи // Держархів Хмельницької області. Ф. 71 (“Рахновецьке волосне управління”). Оп. 1. Спр. 177. 135 арк.
12. Смірнов М., Романюк І. Розбудова промисловості в Браїлові протягом другої половини ХІХ – початку ХХ ст. *Гілея*. 2013. № 75. С. 38–40.
 13. Обзор Подольской губернии за 1890 год. К., 1890. 144 с.
 14. Обзор Подольской губернии за 1892 год. К., 1892. 182 с.
 15. Вороліс М. Г., С. М. Єсюнін. Розвиток промисловості у заштатних містах Подільської губернії у другій половині ХІХ століття. *Наукові записки Вінницького державного педагогічного університету імені М. Коцюбинського. Серія: Історія*. 2007. Вип. 12. С. 194 – 197.
 16. Обзор Подольской губернии за 1903 год. К., 1903. 195 с.
 17. Про будівництво млина в с. Долбанах Балтського повіту купцем Густавом Клейном // Держархів Хмельницької області. Ф. 227 (“Подільське губернське правління”). Оп. 2 (дод.). Спр. 950. 4арк.
 18. Про млин Фрідріха Юрійовича в м. Бершаді Ольгопільського повіту // Держархів Хмельницької області. Ф. 227 (“Подільське губернське правління”). Оп. 3. Спр. 6134. 15 арк.
 19. Про млин Марії Красовської при с. Крушківцях Ушицького повіту // Держархів Хмельницької області. Ф. 227 (“Подільське губернське правління”). Оп. 3. Спр. 6129. 25 арк.
 20. Про млин Рейзи Розен в м. Летичеві // Держархів Хмельницької області. Ф. 227 (“Подільське губернське правління”). Оп. 3. Спр. 6135. 10 арк.
 21. Про млин Василя Кулика при с. Велика Косниця Ямпільського повіту // Держархів Хмельницької області. Ф. 227 (“Подільське губернське правління”). Оп. 3. Спр. 6131. 6 арк.
 22. Журнал присутності Подільського губернського управління: рапорти поліцейського упорядника про єврея орендатора водяного млина в поселенні Надіївці, про незаконні дії // Держархів Хмельницької області. Ф. 227 (“Подільське губернське правління”). Оп. 2 (дод.). Спр. 936. 18 арк.

23. Про перебудову млина Миколи Воєводського при с. Луканівка Балтського повіту // Держархів Хмельницької області. Ф. 227 (“Подільське губернське правління”). Оп. 3. Спр. 6441. 8 арк.
24. Машкін О. М. Російське дворянство іноземного походження в промисловості України другої половини ХІХ – початку ХХ ст. *Український історичний журнал*. 1998. № 2. С. 83–88.
25. Обзор Подольской губернии за 1905 год. К., 1905. 164 с.
26. Фабрично-заводские предприятия Российской империи / Сост. Л. К. Езиоранский. СПб.: Издание торгового дома А. Срока, 1909. 451 с.
27. Журнал перевірки торгових і промислових підприємств волості // Держархів Хмельницької області. Ф. 78 (“Маківське волосне управління”). Оп. 1. Спр. 848. 23 арк.
28. Відомості про наявність млинів, про землекористування і затвердження викупних документів селян волості, про натуральні повинності, про народні училища і кошти, які виділяються на їхнє утримання, список волосних і сільських посадових осіб та інші документи // Держархів Хмельницької області. Ф. 78 (“Маківське волосне управління”). Оп. 1. Спр. 461. 109 арк.
29. Статистическо-экономический очерк Винницкого уезда и обзор деятельности упрощенного Земского управления за 1905–1910 гг. К., 1910. 44 с.
30. Памятная книжка Подольской губернии на 1911 г. / Сост. В. В. Филимонов. Каменец-Подольский. 1910. 616 с.
31. Журнал перевірки торгових закладів і млинів волості // Держархів Хмельницької області. Ф. 78 (“Маківське волосне управління”). Оп. 1. Спр. 1079. 43 арк.
32. Городецький С. Сільське господарство Поділля перед світовою війною. Вінниця, 1929. 210 с.
33. Реєнт О. П., Середюк О. В. Сільське господарство України і світовий продовольчий ринок (1861–1914 рр.). К.: Інститут Історії України НАН України, 2011. 365 с.

34. Ковальчук І. В. Економічний стан і соціальна сфера Житомира напередодні і в роки Першої світової війни. *Суспільні науки: напрямки та тенденції розвитку в Україні*: Матеріали міжнародної науково-практичної конференції (м. Одеса, Україна, 17-18 липня 2015 р.). 2015. С. 22–25.
35. Бовуа Д. Битва за землю в Україні 1863 – 1914. Поляки в соціокультурних конфліктах / пер. З. Борисюк. К., 1998. 336 с.
36. По представленню Волинського губернатора з копією всепідданого звіту про стан губернії за 1876 рік // ЦДІАК України. Ф. 442 (“Канцелярія Київського, Волинського і Подільського генерал-губернатора”). Оп. 56. Спр. 330. 70 арк.
37. Журнал генеральної перевірки торгових та промислових підприємств по Дубенському повіту // Держархів Житомирської області. Ф. 118 (“Волинська казенна палата”). Оп. 20. Спр. 1378. 141 арк.
38. Огляд Волинської губернії за 1883 рік // Держархів Житомирської області. Ф. 67 (“Волинське губернське управління”). Оп. 1 (дод.). Спр. 307. 69 арк.
39. Романюк Н. Пріоритетні галузі підприємців Волині (друга половина ХІХ – початок ХХ ст.). *Науковий вісник Східноєвропейського національного університету імені Лесі Українки. Історичні науки*. 2015. № 5 (306). С. 21–26.
40. Огляд Волинської губернії за 1886 рік // Держархів Житомирської області. Ф. 67 (“Волинське губернське управління”). Оп. 1 (дод.). Спр. 310. 100 арк.
41. Огляд Волинської губернії за 1891 рік // Держархів Житомирської області. Ф. 67 (“Волинське губернське управління”). Оп.1 (дод.). Спр. 313. 65 арк.
42. Памятная книжка Волынской губернии на 1895 год. Житомир. 1895. 474 с.
43. Памятная книжка Волынской губернии на 1896 год. Житомир. 1896. 475 с.
44. Огляд Волинської губернії за 1895 рік // Держархів Житомирської області. Ф. 67 (“Волинське губернське управління”). Оп. 1 (дод.). Спр. 314. 68 арк.
45. Памятная книжка Волынской губернии на 1897 год. Житомир. 1897. 580 с.
46. Памятная книжка Волынской губернии на 1898 год. Житомир. 1898. 472 с.
47. Памятная книжка Волынской губернии на 1899 год. Житомир. 1899. 595 с.
48. Памятная книжка Волынской губернии на 1901 год. Житомир. 1900. 582 с.
49. Памятная книжка Волынской губернии на 1902 год. Житомир. 1901. 480 с.

50. Памятная книжка Волынской губернии на 1903 год. Житомир. 1902. 555 с.
51. Памятная книжка Волынской губернии на 1906 год. Житомир. 1905. 388 с.
52. Огляд Волинської губернії за 1906 рік // Держархів Житомирської області. Ф. 67 (“Волинське губернське управління”). Оп. 1 (дод.). Спр. 315. 73 арк.
53. Памятная книжка Волынской губернии на 1907 год. Житомир. 1906. 549 с.
54. Романюк Н. Й. Роль підприємців в розвитку аграрного сектору економіки Правобережної України (друга половина XIX – початок XX ст.). *Український історичний журнал*. 2013. № 3. С. 113–127.
55. Памятная книжка Волынской губернии на 1912 год. Житомир. 1911. 688 с.
56. Памятная книжка Волынской губернии на 1914 год. Житомир. 1913. 585 с.
57. Журнал перевірки торгових і промислових підприємств за 1912 і 1913 рр. // Держархів Житомирської області. Ф. 338 (“Податковий інспектор міста Житомира”). Оп. 1. Спр. 37. 618 арк.
58. Відомості податкового інспектора 1-ї ділянки Новоград-Волинського повіту про результати перевірки торгових і промислових підприємств в повіті // Держархів Житомирської області. Ф. 118 (“Волинська казенна палата”). Оп. 1 (дод.). Спр. 10. 277 арк.
59. Сборник статистических сведений о Киевской губернии за 1859 г. К.: Типография губернского правления. 1861. 284 с.
60. Пономарев Н. В. Учебник сельскохозяйственной и торгово-промышленной статистики России. СПб.: Издание картографического заведения А. Ильина. 1924. С. 279.
61. Відомості про кількість млинів у волості // Держархів Житомирської області. Ф. 497 (“Стремигородське волосне управління”). Оп. 1. Спр. 68. 7 арк.
62. Повідомлення мирового посередника про збір коштів на утримання політехнічного училища, яке відкривається в м. Миколаєві і пожертви на користь постраждалим від голоду. Статистичні відомості і відомості про землекористування, про наявність промислових і торгових підприємств, про розмір возової, етапної та дорожньої натуральних повинностей в 3 стані //

- Держархів Житомирської області. Ф. 497 (“Стремигородське волосне управління”). Оп. 1. Спр. 94. 36 арк.
63. Відомості про виконання селянами натуральних повинностей за 1867–1869 рр. Відомості про народонаселення волості по станах і віросповіданнях за 1870 р., про кількість фабрик і заводів, про посіви і збір хліба, про стан скотарства // Держархів Житомирської області. Ф. 497 (“Стремигородське волосне управління”). Оп. 1. Спр. 131. 18 арк.
64. Список власників торгових і промислових підприємств по волості // Держархів Житомирської області. Ф. 497 (“Стремигородське волосне управління”). Оп. 1. Спр. 275. 35 арк.
65. Відомості і дані про врожайність зернових культур і картоплі, про наявність фабрик, заводів, навчальних закладів, про витрати на утримання церковних парафій, народних училищ та інших закладів волості. Список землевласників волості // Держархів Житомирської області. Ф. 497 (“Стремигородське волосне управління”). Оп. 1. Спр. 345. 51 арк.
66. Романюк Н. Й. Сільські підприємці і підприємництво: 1861–1914 рр. (за матеріалами Київської, Подільської і Волинської губернії). Житомир: Полісся, 2012. 600 с.
67. Сборник сведений по Киевской губернии и Адресс-календарь на 1887 год / Сост. В. Г. Мозговой. К. 1887. 352 с.
68. Памятная книжка Киевской губернии на 1895 год. К. 1895. 311 с.
69. Памятная книжка Киевской губернии на 1897 год. К. 1897. 371 с.
70. Памятная книжка Киевской губернии на 1896 год. К. 1896. 390 с.
71. Дані про фабрично-заводську промисловість у Радомишльському повіті 1902 р. і навколишніх промислових підприємствах Київської губернії за 1904 р. // ЦДАК України. Ф. 575 (“Канцелярія Київського окружного інспектора”). Оп. 1. Спр. 71. 296 арк.
72. История Украинской РСР в 10-ти томах. Т. 4: Украина в период разложения и кризисна феодально-крепостнической системы. Отмена крепостного права и

- развитие капитализма (XIX в.) / редкол Н. Лещенко, А. М. Анфимов и др. К.: Научная мысль, 1983. Т. 4. 694 с
73. Список фабрик і заводів Київської губернії із зазначенням їх власників, місця розташування підприємства із відомостями про парові котли за 17.12.1891 р. // ЦДАК України. Ф. 574 (“Канцелярія старшого фабричного інспектора Київської губернії”). Оп. 1. Спр. 7. 173 арк.
74. Памятная книжка Киевской губернии на 1890 год. К. 1890. 352 с.
75. Переписка із будівельним відділом Київського губернського управління про порядок встановлення рухомих локомотивів і про встановлення локомотива Липківського в с. Городище // ЦДАК України. Ф. 574 (“Канцелярія старшого фабричного інспектора Київської губернії”). Оп. 1. Спр. 67. 13 арк.
76. Про видачу дозволу на встановлення парового котла на млині Мекка в м. Макарові Київського повіту // Ф. 574 (“Канцелярія старшого фабричного інспектора Київської губернії”). Оп. 1. Спр. 167. 13 арк.
77. Ієвлева В. Пустоварівський млин – пам’ятка індустріальної спадщини. *Відлуння віків*. 2009. № 1 (11). С. 31–37.
78. Памятная книжка Киевской губернии на 1904 год. К. 1904. 672 с.
79. Памятная книжка Киевской губернии на 1905 год. К. 1904. 598 с.
80. Список фабрик и заводов Европейской России. СПб., 1903. 839 с.
81. Москалюк М. Загальний нарис становища та розвитку обробної промисловості українських губерній Російської імперії у другій половині XIX – на початку XX ст. *Україна – Європа – світ*. 2013. Вип. 11. С. 53–59.
82. Реєнт О. П. Хлібні ресурси України в добу капіталістичного розвитку (1861–1914 рр.). *Проблеми історії України XIX – початку XX ст.* 2010. Вип. 17. С. 6–40.
83. Лень А. Розвиток технічного прогресу у борошномельній промисловості в Україні у другій половині XIX – на початку XX ст. *Україна – Європа – Світ*. 2012. Вип. 9. С. 340–344.

84. Про лісопильний завод з млином Мордка Нижнього в м. Вінниці // Держархів Хмельницької області. Ф. 227 (“Подільське губернське управління”). Оп. 3. Спр. 6525. 10 арк.
85. Копії наказів урядового Сенату і циркуляр Міністерства шляхів сполучення про облаштування водяних млинів, маслобоєнь, крупорушок та інше за 1913 рік // Держархів Хмельницької області. Ф. 227 (“Подільське губернське управління”). Оп. 2 (дод.). Спр. 1050. 12 арк.
86. Ганницький С. Типологія млинів на українських землях ХІХ – ХХ ст. *Український млинологічний журнал*. 2011. Вип. 1. С. 130–132.
87. Відомості про фабрики, заводи, млини та інші промислові підприємства губернії за 1894 р. // Держархів Хмельницької області. Ф. 227 (“Подільське губернське управління”). Оп. 3. Спр. 4513. 399 арк.
88. Лазанська Т. Історія підприємництва в Україні (на матеріалах торгово-промислової статистики ХІХ ст.). К.: Інститут історії України НАН України, 1999. 282с.
89. Федоров П. А. Мукомольное производство: Практическое руководство для землевладельцев, мукомолов и т. п. для преподавания в сельскохозяйственных и землевладельческих школах. СПб.: Изд. М. П. Петрова, 1903. 74 с.
90. Козьмин П. Мукомольное производство. Курс читанный в Киевском политехническом институте им. Императора Александра II. Киев: Русский мельник, 1912. 607 с.
91. Козьмин П. Мукомольное производство. М.: Госторгиздат, 1938. 224 с.
92. Москалюк М. М. Технічний переворот на Україні у другій половині ХІХ – на початку ХХ ст. *Київська старовина*. 2007. №6. С. 42–53.
93. Жам О. Технічний стан парових борошномельних млинів Правобережної України другої половини ХІХ ст. *Український млинологічний журнал*. 2011. Вип. 1. С. 114–118.
94. Жам О. М. Борошномельне виробництво Житомирського повіту в ХІХ столітті *Краєзнавство*. 2000. № 1-2. С. 187–195.

95. Про дозвіл графу Мочидловському збудувати паровий млин в м. Вінниці // Держархів Хмельницької області. Ф. 227 (“Подільське губернське управління”). Оп. 3. Спр. 463. 22 арк.
96. Москалюк М. М. Розвиток машинобудівної промисловості на Україні у другій половині ХІХ – на початку ХХ ст. *Збірник наукових праць ХНПУ ім. Г. С. Сковороди. Серія: Історія та географія.* 2007. Вип. 28. С. 22–33.
97. Перевозчиков В. І., Тимчик І. А. Історія економіки українських земель (кін. ХІХ – початок ХХ ст.): курс лекцій. К.: КНТ, 2011. 472 с.
98. Сегеда А. П. Розвиток і зміни в структурі найважливіших галузей промисловості України в 90-ті рр. ХІХ ст. *Історія народного господарства та економічної думки УРСР.* 1982. Вип.15. С. 77–81.
99. Москалюк М. М. Розвиток обробної промисловості українських губерній Російської імперії в другій половині ХІХ – на початку ХХ ст. Тернопіль: ТНПУ, 2012. 300 с.
100. Москалюк М. М. Матеріально-технічна база підприємств харчової промисловості на Правобережній Україні в другій половині ХІХ століття. *Наукові записки Тернопільського національного педагогічного університету імені Володимира Гнатюка. Серія: Економіка.* 2003. Вип. 15. С. 65–68.
101. По представленню Волинського губернатора з копією все підданого звіту про стан ввіреної йому губернії за 1878 рік // ЦДІАК України. Ф. 442 (“Канцелярія Київського, Подільського і Волинського генерал-губернатора”). Оп. 532. Спр. 181. 181 арк.
102. Статистичні відомості про наявність фабрик і заводів, стан посівів та врожайність хлібів, про хлібні запаси і капітал, про мирські збори по селах волості та інші документи // Держархів Хмельницької області. Ф. 78 (“Маківське волосне управління”). Оп. 1. Спр. 1018. 324 арк.

РОЗДІЛ 4. ЗБУТ ПРОДУКЦІЇ БОРОШНОМЕЛЬНОЇ ПРОМИСЛОВОСТІ

4.1. Торгівля на внутрішніх ринках

У другій половині XIX ст. на території Правобережної України однією із найбільш розвинених сфер промисловості поступово стає борошномельна галузь. Виробництво муки та круп виходить на передові позиції за обсягами. Відповідно, значна кількість продукції борошномельної промисловості реалізовувалась на внутрішніх ринках.

Після відміни кріпосного права у 1861 р. в Російській імперії розпочався поступовий перехід до ринкової економіки. Державна політика спрямовувалась на підвищення продуктивності праці, запровадження новітніх технологій обробки землі та вирощування тварин, а також орієнтації товаровиробників на випуск продукції, яка б користувалася попитом на внутрішньому ринку [1, с. 68].

На внутрішню торгівлю мукою на території Правобережної України впливали ряд чинників, а саме: зосередження потужних млинів у повітових та губерньських центрах, невеликі обсяги виробництва сільських млинів та їх велика кількість, недостатній розвиток транспортної мережі, нестача капіталів та хороших спеціалістів у сфері торгівлі [2, с. 190].

Проходив поступовий процес консолідації розрізнених місцевих ринків у єдиний загальноукраїнський. На території Київської, Волинської та Подільської губерній утворилася ціла мережа ярмарків та базарів, які, водночас, були пов'язані із стаціонарною (постійною торгівлею) [3, с. 98].

У другій половині XIX ст. існували три основні форми внутрішньої торгівлі: ярмаркова, базарна і постійна (стаціонарна). Основною з них після реформи 1861 р. став продаж товарів постійними закладами [4, с. 48].

Важливу роль у реалізації продукції борошномельної промисловості відігравали ярмарки. Як відзначав один із дослідників цієї проблематики І. Канделаки: “Ярмарочная торговля в Юго-Западном районе распространена больше, чем где бы то ни было, особенно отличаются в данном отношении Волынская и Киевская губернии. Ярмарочная торговля в губерниях как бы не

прекращается: кончается одна – едут на другую, что не продано в одном месте, то продают в другом”. Ярмарки діяли за принципом кола або ланцюга [2, с. 191]. Дана особливість простежується, якщо проаналізувати дати проведення ярмарок у Київській губернії: Бородянка (7 січня) – Київ (1 лютого) – Германівка (9 березня) – Димер (23 квітня) – Макарів (8 травня) – Обухів (9 червня) – Бердичів (15 серпня) – Махнівка (8 вересня) – Васильків (2 жовтня) – Липовець (21 листопада) – Брусилів (19 грудня) [5, с. 141–143].

Здебільшого ярмарки проводились під час релігійних свят. Але вони розподілені нерівномірно упродовж року. Саме тому здійснення торгівлі відбувалось несистематично. Від цього страждали виробники, продавці та покупці борошномельної продукції. Рівень розвитку товарних відносин також демонструє тривалість ярмарок та їх інтенсивність: чим більшим був товарообіг, тим довше вони відбувалися. Так, оптові зазвичай тривали 3-4 тижні, вузлові – 1-2, роздрібні – тиждень і менше. Також варто відмітити, що ярмарки, які відбувалися у містах відзначалися більшим товарообігом та тривалістю, ніж сільські [2, с. 192]. Цей факт пояснюється тим, що міська торгівля орієнтувалася на значно ширше коло покупців, частина з яких не була кінцевим споживачем товару, а намагалася його перепродати за більш вигідною ціною.

Усі ярмарки можна умовно розділити на декілька типів: сільськогосподарські, мануфактурні, промислові, універсальні. Продаж муки, круп та висівок проводився, в основному, на сільськогосподарських ярмарках і, частково, на універсальних.

Сільськогосподарські ярмарки відбувалися взимку та восени і відзначалися роздрібним характером. Основну участь в них брали селяни, які не володіли великими запасами зерна та вільними коштами.

Найбільш поширеними були універсальні ярмарки, асортимент яких передбачав велику кількість товарів. У них брали участь усі верстви суспільства. Найбільш активними учасниками ярмаркової торгівлі були селяни та купці. Цілком зрозуміло, що купівля відбувалася не для власного споживання, а для подальшого продажу за значно вищими цінами у місцях, де спостерігався дефіцит

продукту. Дещо меншу роль у ярмарковій торгівлі борошномельними продуктами відігравали жителі міст. Міщани, здебільшого, поповнювали необхідні запаси на міських базарах, крамницях, лавках, які функціонували майже в кожному місті. І тільки в окремих випадках, коли ярмарки проходили в їхньому місті, робили довготривалі запаси борошна та круп. Ще меншу участь приймали фабриканти та підприємці. Відокремлену категорію покупців становили військові підрядчики, які закупували провізію для потреб армії. Участь інших верств населення у ярмарковій торгівлі була незначною [2, с. 192].

Ярмарки можна ще розділити за фінансовими показниками. До I категорії входять великі ярмарки з привозом товарів більш як на 100 тис. крб., до II – від 10 до 100 тис. крб., до III ярмарки, вартість привезених товарів на яких становила менше 10 тис. крб. [6, с. 171].

Найбільшими ярмарками на території Правобережної України у другій половині XIX – на початку XX ст. були: Стрітенський (Контрактовий) у Києві, Петропавлівський у містечку Ярмолинці і Троїцький у м. Балті в Подільській губернії [3, с. 114].

У Волинській губернії проводилось близько 1000 ярмарків. Але, здебільшого, вони були дрібними, як звичайні базари, з обігом товарів до 5000 крб. та забезпечували потреби невеликої території – переважно навколишні села. Важливу роль вони відігравали у тих селах, де стаціонарна торгівля не набула поширення [2, с. 192; 1, с. 70–71]. Зокрема, у другій половині XIX – на початку XX ст. загальна кількість ярмарків у губернії зросла в 3,5 рази, але, водночас, частка міських збільшилась лише в 2,4 рази [7, с. 123].

Свідченням необхідності існування ярмарків була тенденція до збільшення їхньої кількості та обсягів торгівлі. Так, якщо у 1895 р. на Волині проводилось 430 ярмарків, то в період 1907–1911 рр. їхня кількість зросла до 754 щороку. На території краю вони розміщувалися нерівномірно. Лідерами за кількістю ярмарків були Заславський, Ковельський та Новоград-Волинський повіти. В цей період у місцеві органи влади Правобережжя надходила велика кількість письмових прохань про заснування нових ярмарків для торгівлі [8, с. 165]. Жителі сіл

Велико-Бугаївської волості (Київський повіт) у 1873 р. зверталися до місцевої адміністрації із пропозицією відкрити у Великій Бугаївці шість ярмарків. У 1882 р. надійшло прохання на ім'я Подільського губернатора про дозвіл на відкриття нового 14-денного ярмарку та продовження вже існуючого на більш тривалий термін [3, с. 112; 9, арк. 17, 53]. У м. Фастів станом на 1900 р. проводилось 7 ярмарок. Але жителі міста також звернулися із проханням започаткувати новий ярмарок, який повинен відбуватися по вівторках кожні два тижні [10, арк. 4 зв.–7]. Ця необхідність обумовлювалась поширенням у регіонах, віддалених від розвинених промислових центрів, дрібного кустарного виробництва і необхідності збуту продукції, а також купівлею необхідних товарів. Водночас, відкриття нових ярмарків сприяло залученню сільського населення до торгівлі [11, с. 94].

Центром ярмаркової торгівлі на території Волинської губернії стало місто Житомир. Вже на початку XIX ст. упродовж року у Житомирі відбувалося 15 ярмарків. У цей час найбільш поширеними предметами продажу на ярмарках міста була продукція борошномельної промисловості. Значними торгівельними хлібними центрами виступали також і повітові міста Луцьк (15 ярмарків), Острог і Дубно (15 ярмарків), а також містечка Корець Новоград-Волинського та Устилуг Володимир-Волинського повітів [7, с. 124; 12, с. 227].

Велика кількість ярмарків у цих містах та містечках обумовлювалась низкою чинників. На це, насамперед, впливало географічне розташування, а також наявність розвиненої транспортної мережі [7, с. 124].

Значного поширення набула ярмаркова торгівля і на території Подільської губернії. На початку другої половини XIX ст. в губернії проводилося 54 ярмарки. Але розподілялися вони досить нерівномірно. Так, у повітовому Барі проводилось 12 ярмарків, а у Вінниці – лише 4. Відомими ярмарковими центрами стали Літин, Балта, Могилів та інші. Загальний обсяг торгівлі на ярмарках складав 113464 крб. але ці показники неповні, оскільки не всі повіти надали інформацію про продаж товарів [6, с. 171; 13, с. 178].

Найбільш помітну роль в ярмарковій торгівлі Подільської губернії у другій половині XIX ст. відігравали Петропавлівський в Ярмолинцях Проскурівського повіту і Троїцький у Балті. Петропавлівський ярмарок щорічно тривав з 29 червня до 5 липня, Троїцький – з 25 травня до 1 червня. Це були оптові ярмарки із значним товарообігом. Так, у 1861 р. вартість привезених товарів становила на Петропавлівському ярмарку 1,1 млн. крб., а на Троїцькому – 2,5 млн. крб. Товари, серед яких і продукція борошномельно промисловості, продані на суму 150 та 800 тис. крб. відповідно [6, с. 171–172].

Станом на 1880 р. на Троїцькому ярмарку привезено товарів на 2,8 млн крб., а реалізовано на 1,7 млн крб.; на Петропавлівському – відповідно 1,9 млн крб. і 880000 крб. [3, с. 130]. В подальшому обсяг привезених та проданих товарів також дещо коливався [6, с. 171–172].

У наступній таблиці наведено інформацію щодо вартості товарообігу на Ярмолинецькій та Балтській ярмарках у 80-х рр. XIX ст.

Таблиця 4.1

Торгівля на Ярмолинецькій та Балтській ярмарках у 80-х рр. XIX ст. (в крб.)

| Назва ярмарку та товарообіг | 1883 | 1884 |
|-----------------------------|---------|---------|
| Петропавлівський | | |
| Привезено | 5356120 | 3487505 |
| Продано | 4127940 | 1600132 |
| Троїцький | | |
| Привезено | 2060934 | 4073834 |
| Продано | 992429 | 2175755 |

[14, арк. 11 зв.]

Як видно із наведених даних, обидва ярмарки відзначалися значним товарообігом. На початку 80-х рр. XIX саме Ярмолинецька Петропавлівська ярмарка була основною в губернії, але динаміка вартості товарів, які привозились на продаж демонструвала тенденцію до зменшення. В свою чергу, Балтська

Троїцька ярмарка збільшувала вартість привезених товарів, а також суму продажів.

У другій половині XIX ст. в Подільській губернії основними центрами внутрішньої торгівлі стали міста Проскурів і Кам'янець-Подільський на заході, Вінниця і Могилів – у центрі та Балта і Тульчин – на сході. У 1889 р. в Кам'янецькому повіті проводилося 3 ярмарки, Проскурівському – 7, Летичівському – 8, Літинському – 74, Віницькому – 34, Брацлавському – 6, Гайсинському – 3, Балтському 2 та Могилівському – 12 [15, с. 40].

Упродовж другої половини XIX, у зв'язку із активізацією економічного розвитку та зростанням економічних показників, кількість ярмарків у Подільській губернії збільшується. Так, якщо в 1863 р. їх було 26, то через 30 років – уже 123. Упродовж 1895–1905 рр. в губернії функціонували 183 ярмарки [15, с. 40]. Деякі подільські ярмарки проводились значний період часу. Наприклад, ярмарок в Дунаївцях діяв з 1836 р. і проходив кожного року 5 липня. [16, арк. 33–33 зв.].

Важливе значення для діяльності ярмарків відігравала також і урядова політика. Зокрема, з 1860 р. у Подільській губернії відкриття нових ярмарків відбувалося лише за згодою губернатора. Саме на нього покладався обов'язок слідкувати за торгівлею [17, с. 219]. Негативний вплив на розвиток ярмарків мало збільшення грошового збору. Відповідно до закону 1882 р. усі ярмарки, які тривали більше 7 днів сплачували спеціальний збір [17, с. 161].

В. К. Гульдман, характеризуючи ярмаркову торгівлю, вказував, що незважаючи на велику кількість ярмарків у Подільській губернії, майже всі вони є незначними і спрямовані для задоволення потреб місцевого населення. Головними товарами, які реалізовувались на ярмарках у Подільській губернії були пшениця, овес, жито, мука, цукор, спирт і т.д. [18, с. 55–56].

Далі варто навести дані, які характеризують розвиток рівня товарообігу на Петропавлівському та Троїцькому ярмарках Подільської губернії наприкінці XIX ст.

Таблиця 4.2

Розвиток торгівлі на Петропавлівському та Троїцькому ярмарках
наприкінці XIX ст. (в крб.)

| Назва ярмарку та товарообіг | 1886 р. | 1890 р. | 1895 р. | 1899 р. |
|--------------------------------|---------|---------|---------|---------|
| Петропавлівський | | | | |
| Привезено | 3265005 | 1245252 | 2427248 | 1922030 |
| Вивезено | 1547906 | 810148 | 1613598 | 1153271 |
| Троїцький | | | | |
| Привезено | 3238245 | 228513 | 936530 | 414200 |
| Вивезено | 2025147 | 156890 | 580240 | 239170 |

[6, с. 172]

Як видно із наведених статистичних даних, товарообіг на Петропавлівській та Троїцькій ярмарках проходив нерівномірно.

Петропавлівський та Троїцький ярмарки, відігравали нерівнозначну роль у економічному житті губернії. Перший з них мав місцеве значення і обмежувався в своїх обсягах потребами навколишнього населення. У свою чергу, ярмарок у Балті виходив за межі навколишньої території. Обсяги та характер торгівлі, які не були сталими та демонстрували тенденцію до значного коливання, дають можливість визначити періоди занепаду та піднесення, а також проаналізувати економічні потреби цілого краю [19, с. 185].

Значного розвитку ярмаркова торгівля набула і в Київській губернії. Станом на 1856 р. у м. Києві уже діяло 7 ярмарків [20, с. 48]. У 1859 р., у Київській губернії загальна кількість ярмарків становила 120. Але більшість з них не відзначалися значними обсягами торгівлі та діяли лише упродовж одного дня. Загальна вартість привезених товарів становила 4695864 крб., а продано на суму 1554661 крб. [21, с. 98–103].

У Київській губернії у другій половині XIX ст. найбільшим ярмарком був Хрещенський контрактний ярмарок у Києві. Товари сюди доставлялися з території усієї Правобережної і Лівобережної України, з Уралу, центральних

регіонів Російської імперії, Білорусі, Царства Польського, Прибалтики, Середньої Азії та Кавказу [3, с. 126]. Його значення полягало не стільки у торгівлі великою кількістю товарів, скільки в біржових операціях по продажу-купівлі та укладення контрактів. Основними предметами, щодо яких укладалися договори, були: цукор, зерно, борошно, спирт, метали і т. д. [2, с. 192; 22, с. 45]. Під час проведення ярмарку свою діяльність розпочинали банківські контори, які володіли значними капіталами. У статистичних відомостях київського губернатора за 1895 р. зазначалося, що значення Хрещенського ярмарку “в останній час визначається переважно не кількістю привозу і продажу товарів, а, головним чином, з’їздом місцевих землевласників, промисловців, цукро заводчиків та інших осіб, які в цей час здійснюють різного виду договори на оренду, продаж і купівлю землі, контракти і договори на майбутній урожай хліба, цукрових буряків, наймання управляючих, робітників і т.д.” [3, с. 127].

У пореформений період спостерігаються коливання у обсягах торгівлі на Контрактовому ярмарку. Зокрема, у перші роки після скасування кріпосного права, у торгівлі також проявилася тенденція до зменшення економічних показників, що було наслідком переорієнтації промисловості на нові – ринкові основи діяльності. А вже з 70-х рр. XIX ст. розпочинається зростання товарообігу Контрактового ярмарку, а також, його різке скорочення у наступні два десятиліття. Якщо проаналізувати середньорічний привіз та продаж товарів (без врахування операцій на біржах), то в 1861–1866 рр. вони становили 1,8 млн крб. і 674 тис. крб., в 1870–1876 рр. – 3,8 млн крб. і 1,6 млн крб., у 1880–1883 рр. – 1,3 млн крб. і 609 тис. крб., а в 1897–1900 рр. вони скоротилися до 897 тис. крб. і 268 тис. крб. відповідно [3, с. 127].

Окрім Контрактового ярмарку, який на початку XX ст. тривав з 2 лютого по 1 березня, значними обсягами торгівлі, в тому числі і борошномельною продукцією, також відзначалися наступні ярмарки: Соборний (обіг 500 тис. крб., проводився вкінці 1-ї неділі великого посту), Нікопольський (обіг 400 тис. крб., 9–16 травня), Петропавлівський (400 тис. крб., 27–29 червня), Успенський та Троїцький (обіг 600 тис. крб.) [22, с. 103].

Розширювалась також і мережа ярмарків по всій території України. Зокрема, якщо в першій половині XIX ст. в Україні нараховувалось понад 2 тис. ярмарків, то на початок 1895 р. їх кількість зросла у 1,8 раза. А за наступні 10 років (1895–1904 рр.) – з 4250 до 5600. Велика кількість нових ярмарків відкрилася у невеликих містах і селах. [23, с. 564]. У свою чергу, великі та середні ярмарки за два перші пореформені десятиліття продемонстрували значне зростання їх кількості і товарообігу [4, с. 49].

Також варто відмітити, що більшість ярмарків (близько 64%) тривали лише один день. Вони були більше схожими на святкові базари. Основний асортимент який можна реалізовували на таких ярмарках становила продукція сільського господарства, кустарні та частково фабрично-заводські товари [24, с. 16].

Отже, важливою складовою внутрішньої торгівлі на Правобережній Україні у пореформений період були ярмарки. На початку XX ст. вони проводились практично у кожному населеному пункті. Особливістю ярмаркової торгівлі був широкий асортимент товарів, які доставлялися для продажу. Значну роль відігравала продукція борошномельної промисловості.

Важливе значення у торгівлі продукцією борошномельної промисловості у пореформений період відігравали базари. В деяких регіонах вони мали більшу роль, ніж ярмарки. Базарна торгівля проводилась як у селах, так і в містах. За своїм характером базари були універсальними. Здебільшого, тут реалізовувались товари широкого вжитку, серед яких великий обсяг займало борошно та крупи. Основну участь у базарній торгівлі брали селяни, міщани та купці. У великих містах базари відбувалися щоденно, а в селах та містечках – раз або кілька разів на тиждень [2, с. 192]. На Волині, у Рівному та Ковелі, уже в 60-ті рр. XIX ст. базари проводились двічі на тиждень, а в Старокостянтинові – кожного дня. В подальшому у всіх великих містах Волинської губернії кількість базарних днів постійно зростала.

Про зростання обсягів базарної торгівлі свідчить збільшення кількості площ, на яких проводились базари. Якщо на середину XIX ст. у кожному волинському місті була мінімум одна діюча торгова площа, то на початку XX ст. – не менше

двох. Найбільше їх нараховувалося в Житомирі (7), Ковелі (6), Луцьку (5). На трьох міських базарах велася торгівля у Новограді-Волинському [25, с. 13].

Подільська губернія також відзначалася значним розвитком базарної торгівлі. Зокрема, у 90-х рр. XIX ст. діяло 147 пунктів, а загальна кількість базарних днів досягала 6363. На всіх торгових місцях здійснювалася торгівля борошном та іншими промисловими товарами, які вироблялися на території губернії. Найбільш розвиненою базарна торгівля була у Балтському повіті (21 торговий пункт і 1118 базарних днів), а найменш поширеною у Літинському повіті (8 пунктів та 286 базарних днів) [26, с. 61–62].

Базарна торгівля не була постійною, а відзначалася сезонністю. Найбільш активно вона проводилася у святкові дні та наприкінці сезону польових робіт. Навесні та влітку через зайнятість селян та відсутність значних надлишків борошномельної продукції, яку можна реалізувати, базарна торгівля практично припинялася [2, с. 193].

Базари проводились щонеділі у Барі, Городку, Летичеві, Могилеві, Ольгополі; щоп'ятниці – у Немирові; щочетверга – у Гайсині та Проскурові; щовівторка – в Ямполі; один раз в тиждень – в Чечільнику, Вербовці, і Старій Ушиці; двічі на тиждень – у Бершаді, Літині, Немиринці, Новій Ушиці, Теплику, Тільчині і Хмільнику; тричі на тиждень – у Вінниці та Дунаївцях. Окрім базарів відбувалися також і торжки. В Летичеві вони проводились чотири рази в рік (9 травня, 20 травня, 1 жовтня і 6 грудня), в Літині – 12 разів упродовж року, у Сальниці – через кожні два тижні, в Барі – 10 разів, в Дунаївцях – декілька разів на рік [15, с. 40]. У базарної торгівлі відсутня спеціалізація. Саме ця обставина виключає можливість простежити обсяг та вартість борошномельної продукції, яка привозилася та продавалася на базарах.

Значного поширення набула базарна торгівля і на території Київської губернії. Лідером проведення базарів на Київщині був Таращанський повіт. Станом на середину XIX ст. обсяг базарної торгівлі на його території становив 278000 крб. Участь у торгах брало близько 110 тис. осіб.

Одним із найпотужніших центрів базарної торгівлі Київської губернії та всієї Правобережної України було містечко Жашків. Його річний товарообіг становив 200000 крб. Активна участь населення у торгівлі пояснюється тим, що базари в місті проводились кожного четверга [13, с. 182–183].

У великих містах базарна торгівля теж набуває значного поширення. Наприклад, у Києві кожного дня відбувалося по 6 базарів. Їх товарообіг становив від 2 до 3 тис. крб. Серед товарів переважали продукти харчування: зерно, мука, сіно, овес та ін. Варто відмітити, що продукція на базари доставлялася не тільки із навколишніх повітів Київщини, але й з інших губерній [1, с. 69; 3, с. 105].

Станом на 1861 р. у містах України функціонував 12141 базар, при чому один раз на тиждень відбувався базар у 34 містах, двічі на тиждень – у 41, тричі на тиждень – у 13 і щоденно – в 9 містах. В подальшому кількість базарів та базарних днів постійно зростала. Упродовж 1880–1890 рр. значна кількість базарів відкривалася не тільки у містах, але й у селах [27, с. 17]. Але варто відмітити, що базарна торгівля не була характерною для сільської місцевості. Це пояснювалось натуральним характером селянського господарства – селяни самі виробляли більшу частину продуктів, в тому числі борошномельних, необхідних для життя [2, с. 193]. У 1900 р. базари на території України функціонували в 940 населених пунктах і торгували загалом 77 тис. днів на рік. Вартість товарів, які кожного року продавалися на базарах досягала 80 млн крб. [1, с. 68].

Активна базарна та ярмаркова торгівля продукцією борошномельної промисловості вказує на наявність стабільних торгових зв'язків між продавцями та споживачами в межах певного району у сталих хронологічних межах. Якщо говорити про продавців зернових продуктів, то їх слід розділити на дві групи. Селянські і поміщицькі господарства реалізовували безпосередньо зерно, а млини – продукти його переробки: борошно та крупи [2, с. 193].

З подальшим розвитком ринкових відносин постійно діючі базари почали трансформуватися у своєрідну форму стаціонарної торгівлі. В містах і великих селах почали відкриватися рундуки, крамниці і столи, з яких велась торгівля товарами [28, с. 92].

Отже, важливим елементом внутрішньої торгівлі у пореформений період на Правобережній Україні були базари. Вони проводились практично у кожному населеному пункті, що давало змогу забезпечити потреби місцевого населення у борошномельній продукції. Збільшення обсягів базарної торгівлі також сприяло розширенню внутрішнього ринку.

Важливе значення для внутрішньої торгівлі відігравав залізничний транспорт, який прискорив товарообіг та значно здешевив доставку товарів і сировини. Поява залізниць спричинила зникнення такого явища, як чумацтво. У свою чергу, люди, які накопичили кошти, займаючись торгівлею, вкладали їх у відкриття промислових підприємств. Поступово залізничні станції перетворилися на потужні торгові центри. Тут відкривалися контори, які скуповували у місцевого населення товари для їх подальшої реалізації у великих містах. Водночас, здійснювався продаж необхідних селянам продуктів. В результаті цього сільське населення дедалі більше втягувалося у ринкові відносини [4, с. 13].

В міру розвитку та становлення великої машинної індустрії зросли обсяги перевезень залізницею, збільшувалися відстані транспортування товарів та ставала складнішою структура товарообігу. Позитивні зрушення відбувалися у водному транспорті [11, с. 94; 28, с. 28].

Наприкінці XIX ст. значна кількість торгових центрів Волинської губернії, де не проходила залізниця, втратили своє значення. А інші, де її прокладено, активно розвивалися. Залізниці не тільки залучали до товарообігу все більші маси хлібної продукції, а й різко змінили налагоджені шляхи постачання ринків. Зокрема, відсутність або надто пізня поява залізничної колії негативно позначились на торгівлі у таких містах як Острог, Новоград-Волинський, Старокостянтинів, Кременець.

Залізниці значно спрощували доставку товарів від виробника до її споживача. Так, за 1894–1895 рр. лише до Дубно залізницею привезено 861432 пудів, а прибули 1262373 пудів вантажів. Значні обсяги залізничних перевезень пов'язані з пшеничним борошном [25, с. 14].

Збільшення обсягів виробництва чисельності працівників сприяли активному зростанню стаціонарної торгівлі, яка з 80-х рр. XIX ст. стала переважаючою. Відкривалися лавки, продовольчі магазини, палатки, ятки, столи, у яких здійснювався продаж борошна та круп. Характерною ознакою цього процесу стало те, що стаціонарна торгівля набула поширення головним чином у містах. У сільській місцевості вона була менш розвинена. Кількість постійних торгових закладів швидко збільшувалася. Якщо у 1861 р. в території України їх діяло 33,2 тис., то станом на 1900 р. – майже 87 тис. Більшість торгових закладів розміщувалися у великих містах, на залізничних станціях та портах. У Києві, Харкові, Одесі та Катеринославі діяло декілька тисяч магазинів.

Також виникають великі універсальні і багатопрофільні магазини, торговельні товариства і фірми, які володіли значною часткою ринку і встановлювали високі ціни на продукцію [1, с. 69; 2, с. 193].

В результаті промислового перевороту та переходу на ринкові основи ведення діяльності, постійна торгівля набувала якісно нових форм. Також збільшувався обсяг та розширювався асортимент товарів [27, с. 19].

Ще однією характерною особливістю для стаціонарної торгівлі у другій половині XIX ст. було не тільки збільшення кількості торгових закладів, але зміни у географічному розташуванні. У тих населених пунктах, які втратили своє торгове значення, вони різко скорочувалися. У свою чергу, в промислових центрах та на залізничних станціях відкривалося багато нових магазинів. Також варто відмітити, що дана тенденція не була свідченням зростання матеріального добробуту населення. Вона демонструвала лише розвиток товарно-грошових відносин.

Стаціонарна торгівля, як і інші форми, розвивалась нерівномірно. Спостерігалися періоди піднесення, сповільнення та спаду. Важливу роль у розвитку постійної торгівлі відігравав стан промисловості та сільського господарства. В роки економічних криз обсяг торгівлі майже не зростав. Негативним фактором для розвитку торгівлі стало імперське законодавство.

Відповідно до якого підприємці мали право видавати працівникам продукцію своїх крамниць у рахунок заробітної плати.

Але, незважаючи на ряд негативних чинників, стаціонарна торгівля в пореформений період, в цілому, швидко розвивалась і поряд з іншими формами торгівлі успішно виконувала свою функцію товарообігу зі сфери виробництва у сферу споживання [3, с. 103–104].

Наприкінці XIX ст. постійна торгівля, за вартістю своїх оборотів, значно випередила ярмаркову та базарну. Так, якщо у 1890-х роках щорічний сумарний обіг ярмарків та базарів в Україні становив близько 225 млн крб., то в стаціонарних торговельних закладів продавалося товарів на суму 1,35 млрд крб. (у 5,5 рази більше) [1, с. 69].

У Волинській губернії стаціонарна торгівля набула найбільшого розвитку у великих містах: Житомир, Новоград-Волинський та Рівне. Значними центрами торгівлі були і залізничні станції. Так, у Здолбунові в 1903 р. діяв 31 торговельний заклад, а поблизу самого вокзалу кожного дня проводились базари. Наприкінці XIX – на початку XX ст. постійна та базарна торгівля були тісно взаємопов'язані. Базари у містах в цей період відбуваються дедалі частіше, а на базарних площах відкриваються крамниці, рундуки, столи, з яких велась торгівля продукцією, в тому числі борошномельною. Ось як описував центральну частину Житомира кінця 1880-х рр. один із його мешканців Т. Вержбицький: “Крамниці, крамнички... туляться на кожному кроці. Базарна площа на Воздвиженській площі і Кафедральна вулиця зосереджують свою торгівлю товарами першої необхідності... тут усе можна знайти” [2, с. 193; 7, с. 124].

На Волині центром стаціонарної торгівлі став Житомир. Так, наприклад, на Кафедральній вулиці розташовувалися костельні лавки “Спадкоємців Холоденко”, які реалізовували муку із власного млина [29, с. 194]. Цей млин був досить потужним. Навіть під час Першої світової війни він зміг відновити свою роботу із 40 робітниками [30, арк. 77]. На цій же вулиці розгорнув торгівлю борошномельною продукцією і Шлема Ванштейн [29, с. 194]. Окрім них, значними торговельними точками, де здійснювався продаж муки у місті Житомир

стали крамниці Якова Шпільберга (50000 крб.), Йосифа Бялика (20000 крб.), Мартка Каменіра (30000 крб.), Яшка Альперта (10000 крб.), Пейсаха Донцке (30000 крб.) та інші [31, арк. 433зв.–434, 509 зв.–510]. Значним товарообігом відзначалося також місто Овруч. Найбільшим торговцем у місті став купець М. Вортман [2, с. 194].

Окрім великих міст, значного розвитку стаціонарна торгівля набула і в селах. Зокрема, у Рогачевській волості Новоград-Волинського повіту. У 1911 р. тут діяло 40 лавок, які торгували мукою. Також вони реалізовували й інші товари. Так, у лавці Гітсмана у с. Явка продавалася мука, сіль, тютюн, а її дохід становив 400 крб. Роздрібна бакалійна лавка Нехама Грінштейна продавала муку, сіль, тютюн, сірники і т.д. Річний обіг становив 500 крб. Значними обсягами торгівлі відзначалася крамниця Фрейди Мемунгель в с. Любарська Гута (700 крб.), Сури Іченик в с. Гульськ (600 крб.), Рухлі Бартгель в с. Мар'янівка (700 крб.) та Дувида Брандиса (655 крб.) [32, арк. 3 зв.–35].

Значного поширення набула стаціонарна торгівля в Колківській волості Луцького повіту. Так, у волосному центрі – містечку Колки, діяло 103 дрібних торгових точок, які торгували різними товарами повсякденного попиту, в тому числі борошном [8, с. 165].

У Рафалівській волості Луцького повіту у 1909 р. діяло 46 торгових підприємств. Мука продавалася у 26 з них. Найбільшими обсягами товарообігу відзначалися крамниці Дувида Меламеда (900 крб.), Хаї-Брухи Бурки (900 крб.), Блюми Купирер (900 крб.), Рисі Ярчук (600 крб.), Ферка Ярчук (600 крб.), Злати Менюк (1000 крб.), Літи Фішер (600 крб.) та ін. Окрім продажу муки вони також торгували такими товарами, як чай, цукор, сірники, посуд, тютюн, взуття, сигарети і т.д. [33, арк. 26 зв.–46].

Якщо брати за критерій розвитку торгівлі у Волинській губернії кількість виданих торгових посвідчень, то найбільш інтенсивною вона була у м. Житомирі та повіті. Далі слідували Новоград-Волинський та Рівненський повіт [34, арк. 10].

Поряд із уже існуючими торговими закладами постійно засновувалися нові. У Кременецькому повіті на початку ХХ ст. зареєстровано товариство

І. Гольдберга і К^о, яке спеціалізувалося на торгівлі мукою, мануфактурою та зерном. Його капітал складав 800 крб. Також створено товариство Макаднаб і К^о та товариство Флігельман і К^о, які здійснювали торгівлю зерном та мукою. Напередодні Першої світової війни, у 1914 р., засновано склад для зберігання та продажу муки, яка вироблялася на млині у м. Радивилів. Всього було зареєстровано 37 торгових товариств [35, арк. 1 зв.–37]. Центром торгівлі було повітове місто Кременець. Лише у 1904 р. міська влада віддала в оренду 10 торгових приміщень для торгівлі борошном та іншими промисловими продуктами. Схожа тенденція спостерігалася і в наступні роки. Зокрема, 1907 р. Кременецька міська управа віддала в оренду на 6 років кам'яну лавку в Старостинському домі Хаїму Бакимеру з орендною платою 60 крб. в рік [36, арк. 24, 30–30 зв.; 37, арк. 39–39 зв.].

Постійна торгівля борошномельною продукцією набула значного поширення в Подільській губернії. У 1861 р. на Поділлі лише у містах працювало 2050 крамниць. Значна частина з яких реалізовувала муку. Найбільша кількість крамниць діяла у м. Балті (569) [38, с. 10–11].

У сільській місцевості також діяла мережа торгових закладів, які реалізовували муку та інші товари повсякденного вжитку. Як приклад можна навести дані по Маківській волості. Зокрема, у 1887 р. найбільшими обсягами торгівлі відзначався магазин єврейки Інги Лернерава (річний обіг 300 крб.), Лейка Шенкшана (300 крб.), міщанина Фефермана (280 крб.), Рухлі Шенкшан (400 крб.) та єврейки Вольфензон (1560 крб.) в м. Шатава. Загалом у волості працювало 44 торгові заклади, які продавали муку [39, арк. 16 зв.–32].

Наприкінці XIX ст. мережа торговельних закладів продовжувала розширюватися. Станом на 1895 р. у волості діяло 10 магазинів, які відзначалися значними обсягами торгівлі борошном, а саме: в с. Затоки, с. Боришківці, с. Колубасці, с. Безносковці, с. Гулинці, с. Чечельник, с. Вербка, с. Армянка, м. Шатава та м. Маків [40, арк. 2 зв.–3]. У 1908 р. кількість магазинів збільшилась до 46, а в 1911 р. до 54 [41, арк. 11–28; 42, арк. 14 зв.–33 зв.].

Варто відмітити, що торгові заклади у Подільській губернії розміщувалися нерівномірно. Існували області, де продаж муки не набув поширення. Зокрема, у Рахновецькій волості у 1883 р. діяло лише 15 торгових закладів. Найбільшими були лавка дворянина Махновецького (річний обіг 400 крб.) та магазин купця Ягольштерна (обіг 300 крб.) в с. Михайлівка [43, арк. 9 зв.–16].

У Київській губернії мережа стаціонарних торгових закладів також відзначалася досить значною кількістю. Як приклад можна навести дані по Стремигородській волості Радомишльського повіту. У 1873 р. тут діяло 6 торгових закладів, які здійснювали продаж борошномельної продукції. Найбільший товарообіг здійснювали крамниці Машка Морича та Берні Ушамірського [44, арк. 15 зв.].

Важливим фактором економічного життя Правобережної України у пореформений період стало зосередження торгівлі у руках єврейського населення. Історичні джерела другої половини XIX – початку XX ст. відзначають, що все знаходилось під контролем євреїв, без участі яких торговельна та промислова діяльність були б неможливими [45, арк. 7]. Як приклад можна навести список найбільших торговців у м. Кременці, які в 1913 р. брали участь у вирішенні питання про встановлення часу початку та закінчення роботи крамниць міста у святкові та будні дні. Із 27 осіб, більшість становили саме євреї [46, арк. 17].

Список торговців м. Кременця наведено у Додатку П

Аналогічна ситуація спостерігалася і в Київській губернії. Так, у Києві, більшість спеціалізованих лавок із продажу борошна належала євреям (24 із 28). Деякі торговці володіли декількома торговими закладами, як, наприклад, Іосіф Грінбарг, Меєр Соколов, Еля Уманський та спадкоємці М. Г. Хрякова. Здебільшого вони були ще й власниками млинів та продавали борошно власного виробництва. До них належали: Іосіф Вольфович Бліндер – власник парового млина та крамниці при ньому по вулиці Нижній Вал, Микола Григорович Хряков – власник парового млина і 3 лавок [2, с. 194].

Значне місце у внутрішній торгівлі відігравали євреї також і на Поділлі. Вони здійснювали роздрібну торгівлі товарами першої необхідності. Проте, варто

відмітити, що товарообіг зерном, борошном, цукром теж знаходився в руках євреїв. А ці сфери торгівлі відзначалися досить значними обсягами [47, с. 60]. У деяких волостях, зокрема, Маківській, саме євреї займали основне місце у збуті борошномельної продукції [48, арк. 83].

Отже, у другій половині XIX ст. стаціонарна торгівля поступово займає основні позиції у реалізації товарів на внутрішньому ринку. Не була винятком і борошномельна промисловість. Продаж муки та круп відігравав важливе місце в асортименті торгових закладів. Також з'являються спеціалізовані магазини, які проводили торгівлі виключно борошном.

Таким чином, на території Київської, Подільської та Волинської губерній у другій половині XIX – на початку XX ст. продаж борошномельної продукції відбувався у формі ярмаркової, базарної та стаціонарної торгівлі. Їхнє поєднання дозволило ефективно реалізовувати муку та крупи в містах і селах. Ярмаркова торгівля, яка відбувалася за принципом кола, дозволяла забезпечувати необхідними товарами повсякденного споживання увесь край. Водночас відбувається значне зростання стаціонарної торгівлі, яка у другій половині XIX ст. значно випередила за своїми обсягами ярмарки та базари.

4.2. Зовнішня торгівля та розвиток транспортної мережі

У другій половині XIX ст. значне місце в зовнішній торгівлі Російської імперії відігравали зернові продукти. Правобережна Україна у досліджуваний період стала одним із найбільших центрів товарного хліборобства. Їй належало ключове місце у російському експорті хлібних продуктів [49, с. 32; 50, с. 72].

Із території Правобережної України у другій половині XIX – на початку XX ст. експорт хлібних продуктів відбувався у декількох напрямках. Із Волині товари вивозились у Пруссію та Австрію сухопутними шляхами, а також доставлялися в Одесу. У Київській губернії основними торговими напрямками були прусський кордон і Миколаїв. З Поділля експорт проводився через сухопутні застави та чорноморські порти [51, с. 44].

Слід відзначити, що найбільшу частку у експорті українських губерній займало зерно. З Подільської і Волинської губерній упродовж 1862–1864 рр. лише через митниці (Волочиську, Гусятинську, Дружкопільську, Ісаковецьку та Радзивилівську) кожного року перевозилось близько 333000 пудів зерна. У 1865–1867 рр. – 1,45 млн пудів зерна. А в 1874 р. через Волочиську та Радзивилівську митниці експортовано більше 14 млн пудів зернових продуктів. За допомогою залізниць у 1895 р. з України вивезено близько 31 млн пудів зерна [52, с. 433]. Наведені відомості свідчать, що в регіоні накопичився надлишок зерна, яке вивозилось за межі українських земель. Дана обставина також спонукала до збільшення експорту борошна, круп та висівок.

З географічної точки зору Київська, Волинська та Подільська губернії займали вигідне розміщення для експорту сільськогосподарської продукції. Надзвичайно важливу роль відігравали лінії Південно-Західної залізниці. До чорноморських портів вантажі із регіону доставлялися в середньому за 3 дні, тоді як у Польщу – 4-5, в Данциг і Кенігсберг – за 7-8 днів [53, с. 9–10].

У Волинській губернії, у зв'язку із близьким розташуванням Австро-Угорського кордону, важливе значення у зовнішній торгівлі відігравали митниці:

Дружкопільська, Радзивилівська і Волочиська, а також дві митних застави – Мервенська і Збаразька [54, с. 127; 55, арк. 13].

У населених пунктах поблизу кордону часто мешкали купці та торгові агенти з Львова, Тернополя, Перемишля, Станіславова, Бродів, Дрогобича, Чернівців та багатьох інших міст.

Один із сучасників так описував м. Радзивилів: “Вже на його околицях помітний значний рух подорожніх, які рухалися в напрямку митниці, а в містечку він здавався ще більшим: хто перепаковував товари з возів на вози, а хто вже починав торгувати з подорожніми, що прибули до Росії” [56, с. 31].

Про важливу роль Радзивилова у зовнішній торгівлі також свідчить і той факт, що у 1885 р. через митницю однієї крупы вивезено на зовнішні ринки 11594 пуди [45, арк. 63 зв.–64].

Упродовж другої половини XIX – на початку XX ст. показники вивезення борошна на зовнішні ринки досить часто коливалися. За 35 років (1877–1911 рр.) експорт пшеничного борошна з Російської імперії збільшився з 1379000 до 5485000 пудів, або на 298%, а житнього з 4774000 до 9437000 пудів, або на 97,7%. Але, якщо його порівнювати із обсягом вивезення зерна, зокрема пшениці, то цей показник був незначним [57, с. 309].

Варто охарактеризувати також і показники зернового експорту. В середньому, кожного року вивезення п’яти головних культур (пшениця, жито, ячмінь, овес, кукурудза) з Російської імперії за період 1877–1881 рр. становило 264327800 пудів. А за 1909 – 1913 рр. – 621250600 пудів. Як видно із наведених даних експорт збільшився на 135%. Головною експортною культурою була пшениця. Так, у 1913 р. обсяг її вивезення складав 200779000 пудів [58, с. 435].

Для порівняння, у період з 1905 до 1910 рр. відсоток вивезеного на світовий ринок пшеничного борошна із Сполучених Штатів Америки відносно експортованого зерна становив у середньому 65,8%, тоді як Аргентини – близько 7%, а з Російської імперії – 4,5%, а в наступні роки взагалі зменшився до 2-3% [57, с. 309]. Наведені факти свідчать, що Російська імперія залишалася, в

основному, постачальником сировини, а не готовою продукцією, а також про низький рівень розвитку борошномельного виробництва.

Основним чинником, який зумовлював переважання американського млинарства над російським була значна вартість муки на внутрішньому ринку Російської імперії. При невеликій вартості сировини, ціна пуда борошна була в два рази вищою, ніж у державах Західної Європи. Як відзначав дослідник даної проблематики, П. Лященко, у Сполучених Штатах Америки та Німецькій імперії вартість пшеничного борошна не перевищувала ціни зерна більше, ніж на 25-30%. Це зумовлювалось постійним вдосконаленням матеріально-технічної бази борошномельної промисловості.

Щоб компенсувати недостатньо продуману економічну політику на міжнародному ринку, зерно у населення закуповувалось за заниженими цінами.

При таких умовах власники млинів не були зацікавлені у реалізації борошна закордон, а намагалися збути його на внутрішньому ринку. З цим повністю погоджувався голова борошномельного відділу Російської експортної палати. На його думку, низькі показники експорту борошна полягали “у невідповідності вимогам іноземних споживачів і високих цінах на борошно”, які, у свою чергу, визначалися низьким рівнем розвитку російського машинобудування та торговою політикою [57, с. 309–310].

На експорт борошномельної продукції також впливали внутрішня та міжнародні економічні кризи. Зокрема, у 1880-х рр., Російська імперія значно збільшує обсяги вивезення муки. Досить часто вона продавалася за демпінговою ціною. Зокрема, у 1885 р. експортовано 3811300 пудів борошна, у 1888 р. – 13103600, а в 1894 р. – 21625000 [59, с. 29].

Для борошномельної продукції, яка виготовлялася на млинах Київської, Подільської та Волинської губерній, важливе значення відігравали ринки Царства Польського.

Практично вся хлібна торгівля в Україні велась за допомогою скупників та посередників. Закупівлі борошна у сільського населення проводили вдома або на базарах невеликими обсягами.

Скупник купляв невеликий обсяг муки і перепродував її більшому міському та станційному скупникам. Вони перепродували борошно комісіонерам портових або іноземних компаній, які здебільшого, концентрувалися біля залізничних станцій. Великі землевласники мали своїх постійних покупців, які працювали на великі експортні або борошномельні фірми [60, с. 119–120].

У 1907 р. в Російській імперії вступили в дію нові тарифи для перевезення борошна та круп. Вартість транспортування, в середньому, збільшилась на 10%. Така непродумана політика негативно вплинула на привіз борошна із віддалених районів і заохочувала торгівлю не коротких відстанях. Тим самим надавалися переваги для борошномелів центрального російського регіону.

Але, незважаючи на несприятливі обставини, українське борошно користувалось значним попитом у європейських країнах та на Близькому Сході. Як відзначає О. Реснт, на початку ХХ ст. воно експортувалось у Іран, Китай, Османську імперію, Фінляндію, Голландію, Єгипет, Німеччину, Норвегію, Англію та Францію. Якщо у 60-х рр. ХІХ ст. з Одеси у всі напрямки в середньому вивозилось близько 737000 пудів борошна, то в 1909 р. в одну Фінляндію його експорт становив близько 1,6 млн пудів, а в 1910 – 2,2 млн пудів [57, с. 310].

У Подільській губернії торгівля борошном, крупами та висівками займала вагоме значення в економіці краю. Так, у 1900 р. за межі Поділля вивезено 4348000 пудів пшеничної муки та 208000 пудів житньої [61, с. 40; 62, с. 26]. Згодом, у 1911 р., обсяги експорту борошна зросли до майже 4,5 млн пудів та 2 млн пудів висівок. Борошно та інші продукти млинарства майже рівномірно розподілялися між Царством Польським (18,3%), Північно-Західним краєм Росії (18,9%) та Німецькою імперією (19,9%). До Австро-Угорщини експортувалось 11,1% і, приблизно така ж кількість залишалася в губернії [63, с. 35–38].

Інформація стосовно вивезення борошномельних продуктів із території Подільської губернії представлені у Додатку Р. Як видно із наведених даних, експорт борошномельних продуктів із території Подільської губернії на початку ХХ ст. був досить нерівномірним. На його показники впливали врожайність

зернових, успішність урядової політики у сфері торгівлі та стан світового ринку. Основним вивізним продуктом залишалася пшенична мука [64, с. 42].

Заслуговує на увагу також характеристика експорту окремих млинів Поділля. Зокрема, млини графа Д. Гейдена, Е. Ярошинського, А. Маранца, спадкоємців Єловицьких продавали борошно як на території Поділля, так і вивозили її в Царство Польське та північно-західні регіони Російської імперії. Водночас, значна частина борошномельної продукції реалізовувалась на території найближчих губерній – по лінії Південно-Західної залізниці. Свою продукцію тут збували млини князя В. Мещерського, Н. Садкевич, Ф. Трепова Літинського повіту, княгині А. Абамелек та П. Лубандіної Вінницького повіту.

Окремі млини вивозили свою продукцію у віддалені регіони. Наприклад, мука, яка вироблялася на млині А. Мельникова у Гайсині, вивозилась у Царство Польське та Литву [65, с. 339–348].

Отже, млини Подільської губернії у другій половині XIX – на початку XX ст. реалізовували вироблену продукцію як на внутрішньому, так і на зовнішньому ринках. Більшість борошна продавалася на території сусідніх губерній, але окремі підприємства також експортували її у віддалені регіони.

Борошномельна продукція, яка виготовлялася на млинах Київської губернії також активно експортувалася. Одним із центрів млинарства Київщини стало місто Біла Церква. Тут переважало вивезення борошна. Загальний обсяг його експорту досягав 2491000 пудів. Із цієї кількості на території губернії залишалося 1048000 пудів. Закордон експортувалося 392000 пудів, в Одесу – 35000, у Царство Польське – 980000 пудів. Решта продукції розподілялася по регіонах Російської імперії, зокрема, у Кострому вивезено 10000, а в Архангельськ – 13000 пудів борошна [57, с. 287].

У додатку С наведено статистичні відомості стосовно вивезення борошномельних продуктів із Київської губернії залізничними шляхами. Наведені у таблиці відомості цікаві у декількох аспектах. По-перше, з неї зрозуміло, що експорт борошномельних продуктів із Київської губернії у період 1905–1909 рр. переважав над аналогічними показниками Подільської губернії. По-друге, помітна

тенденція до коливання обсягів експорту. По-третє, як видно із наведених даних, показники експорту різних борошномельних продуктів (муки пшеничної, житньої та висівок) були тісно взаємопов'язані. Зниження або збільшення обсягів вивезення одного з них впливало на аналогічні показники інших [64, с. 42].

Найпотужніші млини Правобережжя діяли у Київській губернії. Одним із таких був паровий млин Олексія Сергеева в Києві. Збудований у 1908 р. Він переробляв 3500 пудів пшениці та 3000 пудів жита на добу. Обладнаний 12 вальцями і електричним освітленням. Мука, яка вироблялася на млині продавалася на Київщині, в сусідніх губерніях, Царстві Польському та північно-західних регіонах Російської імперії [65, с. 317].

Значний обсяг експорту борошномельної продукції Волині припадав на прусський та австро-угорський кордон – 40%, на Одесу припадало 10%, а в Балтійські порти відправлялося близько 3% [64, с. 42].

У Додатку Т наведено дані щодо вивезення борошномельних продуктів із Волинської губернії за допомогою залізничних шляхів.

Окремі млини Волині теж були значними експортерами борошномельної продукції. Одним із найпотужніших млинів було підприємство Л. Панека в Рівному. 7 сортів пшеничної муки, яка виготовлялася на млині, експортувалися в сусідні губернії, Царство Польське та Литву. Млин Д. Хомякова в м. Здолбунів виготовляв 8 сортів пшеничної муки і 2 житньої. Борошномельна продукція цього підприємства також експортувалася в Царство Польське, Литву та навколишні губернії [65, с. 333, 337].

Детальні дані, які відображають ринки збуту борошномельної продукції найбільших млинів Волинської губернії наведено у Додатку Ф.

Напередодні Першої світової війни українські землі стали найбільш економічно розвиненим регіоном Російської імперії. У плані експортної торгівлі особливо виділялися дві губернії України: Волинська та Подільська. З Подільської губернії найбільша кількість хлібної продукції експортувалась через Одесу – 65%, німецький – 20% та австрійський кордон – 12%. Невелика кількість

направлялася до Миколаєва (2%) та у північні порти (1%). Із загальної кількості у 1910 р. борошно становило 280000 пудів, а висівки 1195000 пудів [60, с. 118].

Велика кількість борошна, яке вироблялося у Київській, Подільській та Волинській губерніях експортувалося в Білорусь. Зокрема, наприкінці ХІХ ст. 83% муки, яка реалізовувалась на білоруських землях, надходило з України. Це становило близько 4,7 млн пудів. Найбільша кількість борошна розвантажувалась у Полоцьку, Бобруйську, Пінську, Мінську, Вітебську, Гомелі, Орші, Рогачові та Борисові [66, с. 52].

Про обсяги та напрямки експорту з Правобережної України пшеничного борошна можна судити із даних, наведених у Додатку Х.

Значна частина борошна з території Правобережної України експортувалася через морські порти, зокрема, Одесу. Так, в Одеський порт залізницями доставлено у 1910 р. з Київської губернії 299000 пудів пшеничного борошна, а в Миколаївський – лише 14000 пудів. З Подільської губернії в тому ж році в Одеський порт направлено 368000 пудів пшеничного борошна, а в Миколаївський – 26000 пудів. Волинська губернія, в основному, експортувала своє борошно у Балтійські порти та західний сухопутний кордон. Отже, значна частина пшеничного борошна, яке вироблялися на млинах Правобережної України експортувалася закордон [57, с. 312].

На початку ХХ ст. Російська імперія все ще залишалася країною, в якій переважало сільське господарство. У період 1909–1913 рр. частка аграрної продукції в загальнодержавному експорті становила 89,3%, тобто майже 9/10. В той же час у видобувній промисловості (нафта та її продукти, кам'яне вугілля, руда та метали) експорт становив лише 5% [67, с. 42].

У зазначений період також зберігалась тенденція до експорту сировини, а не готової продукції. Зокрема, з Російської імперії вивозилось зерна на суму 579,6 млн крб., що становило 39,8% від загального експорту, а борошномельний продуктів (борошно, крупи та висівки) – приблизно на 50 млн крб. (3,5% від загального експорту) [67, с. 43].

Експорт житнього борошна був значно меншим, ніж пшеничного. У 1910 р. до морських портів та прикордонних пунктів залізницями доставлено 2153000 пудів житнього борошна. Зокрема, до портів Балтійського моря – 1682000 пудів, чорноморсько-азовських портів – 444000 пудів, сухопутних прикордонних пунктів – 43000 пудів. У 1911 р. вивезення житнього борошна з українських земель зросло до 2512000 пудів, у тому числі до Балтійського моря експортовано 1962000 пудів, чорноморсько-азовських портів – 502000, сухопутних прикордонних пунктів – 43000, до Архангельська – 5000 пудів. Найбільшими обсягами експорту відзначалися Київська та Волинська губернії [57, с. 312].

Важливе місце у експорті української борошномельної продукція у досліджуваний період відігравали висівки. Якщо у 1877 р. з усієї Російської імперії обсяг їхнього експорту становив 522000 пудів, то у 1911 р. він збільшився у 88 разів (48794000 пудів). Продаж висівок закордоном приносив великий дохід, саме тому його виробники намагалися реалізувати свою продукцію саме на зовнішніх ринках [67, с. 140].

Основним споживачем українських висівок була Німецька імперія. Вона купляла близько 77% продукту. Для розвитку власного тваринництва Німеччина відмінила митний тариф на висівки, а Російська імперія надала пільги для експорту висівок залізницями. Враховуючи цю обставину, можна погодитись із О. Реєнтом, який вважає, що така недалекоглядна політика завдавала великих втрат для вітчизняного тваринництва [57, с. 312].

Основний обсяг висівок вивозився з Правобережжя залізничними шляхами та морськими портами. Так, у 1894 р. з Одеси експортовано близько 1 млн пудів цього продукту. В подальшому обсяг вивезення висівок з України постійно збільшувався. Особливо це помітно після врожайного 1894 р. Найвищого рівня він досягнув напередодні Першої світової війни. У 1910 р. з України залізницями вивезено 12308000, а в 1911 р. – 18675000 пудів висівок найвищого гатунку. Частка висівок, які екпортувалися закордон залізницями, становила в 1911 р. 49,73% загальноімперського експорту цим видом транспорту. Ще 11334000 пудів (30,18%) вивозилось залізницями з Царства Польського, Білорусі, Бессарабії та

Прибалтики. Решта висівок (близько 20%) експортувалася з Росії. Як і в минулі десятиліття основним споживачем українських висівок була Німецька імперія, яка, в основному, використовувала їх для розвитку власного скотарства. Через сухопутні кордони до Німецької та Австро-Угорської імперій у 1911 р. відправлено 17731000 пудів висівок (94,94% від усього експорту залізницями). До портів Чорного та Азовського морів надійшло 875000 пудів, а до балтійських – лише 69000. Як видно із наведених даних, значний обсяг експорту висівок Російської імперії належав українським землям [68, с. 141].

Експорт висівок із території Правобережної України був досить значним і демонстрував тенденцію до зростання. Так, якщо у 1910 р. із Волинської, Подільської та Київської губерній вивезено 4837000 пудів (39,29% від загальноукраїнського експорту, то в 1911 р. обсяги зросли до 7711000 пудів (41,29%). Основна частка вивезення висівок припадала на Київську губернію, а ключовим напрямком залишався західний сухопутний кордон [57, с. 313].

Отже, у другій половині XIX ст. губернії Правобережної України здійснювали активний експорт борошномельної продукції на внутрішні та зовнішні ринки. Найбільших обсягів він досягнув на початку XX ст. та напередодні Першої світової війни. Особливістю даного процесу було те, що в порівнянні із експортом зерна, борошномельна продукція збувалася на зовнішніх ринках у набагато меншій кількості. Що свідчить про сировинний характер економіки Російської імперії та України зокрема.

Важливим елементом економічного життя Правобережної України у пореформений період була транспортна мережа. Розвиток транспорту давав можливість здійснювати швидкі перевезення значних обсягів продукції, створював сприятливі умови для зростання промисловості та сільського господарства. Завдяки сполученню розрізнених територій утворювався місцевий національний ринок. Залізничні станції, пристані на річках і морські порти стали місцями зосередження вантажів, а також важливими торговими пунктами, що зв'язувались один з одним. Водночас, будівництво та вдосконалення систем

сполучення та перевезення вантажів полегшувало експорт продукції борошномельної промисловості на зовнішні ринки [3, с. 96].

Борошномельна промисловість на території Київської, Подільської та Волинської губерній залежала від розвитку транспорту в даному регіоні. Транспортну мережу Правобережної України складала залізниця, водні шляхи та дороги [69, с. 240].

У період першої половини XIX ст. зерно та борошномельна продукція на території Правобережної України транспортувалися сухопутними гужовими та водними шляхами. На їхню частку припадало 30% всього експорту. Основними річками, по яких здійснювалось перевезення товарів були Дніпро, Дністер та Південний Буг [2, с. 190].

Надзвичайно важливе значення для розвитку промисловості, зокрема, борошномельної галузі, на Правобережжі мало створення залізниць. Питання про необхідність будівництва транспортної системи багаторазово піднімалося місцевими органами влади. Поява залізничної мережі позитивно вплинула на розміщення продуктивних сил, реформувала географію промисловості, сільського господарства, зовнішньої і внутрішньої торгівлі, пришвидшився процес розвитку міст [70, с. 20; 71, с. 165].

Потреба у будівництві залізниць існувала ще до проведення реформи 1861 р. Але кріпосна економічна система не могла задовільнити цієї необхідності. Лише після скасування кріпосного права склалися сприятливі умови для будівництва залізниць [3, с. 81].

Будівництво перших залізничних шляхів на території Російської імперії почалося пізніше, ніж у країнах Європи. Результатом цього було відставання у промисловому розвитку. Для того, щоб задовільнити потреби внутрішнього ринку та створити сприятливі умови для експорту хлібних продуктів потрібно було створити розгалужену мережу залізниць. Незадовільний стан сухопутних доріг ускладнював доставку зерна, муки та висівок до морських портів [70, с. 21–22].

На території Правобережної України першою залізницею стала магістраль Одеса – Балта. Її протяжність становила 257 верст. Будівництво тривало упродовж

1862–1865 рр. [72, с. 96]. Загальна сума підряду становила 14083370 крб. золотом і 23167696 крб. кредитними білетами [73, с. 361–362].

Створення залізниці, яка б об'єднувала ці два міста пояснюється рядом факторів. Зокрема, Балта представляла собою важливий пункт на чумацьких маршрутах з Липецька, Вінниці і Проскурова в Одесу і зі східної частини Херсонської губернії в Бессарабію. Також у Балті та повіті знаходилось близько 50 промислових підприємств з продуктивністю виробництва 200000 крб. і проводилось 2 ярмарки [74, с. 120].

У травні 1866 р. розпочалося будівництво залізничної колії з Києва на Балту (через Жмеринку, Вінницю, Козятин) довжина якої складала 440 верст. Спорудженням займалося товариство “Деврієр і К^о”, яке очолював француз Фільоль. Проект також включав відгалуження від Жмеринки до Проскурова – Волочиська та від Козятина до Бердичева. Одночасно з Києво-Балтською лінією велось будівництво лінії Курськ – Київ. Його очолював Карл фон Мекк [72, с. 97].

Ключовим моментом для залізничного будівництва в Україні були 60–70-ті роки ХІХ ст. За період 1865–1880 рр. в експлуатацію введено лінії Одеса – Балта, Київ – Балта, Київ – Брест, Курсько-Київська і Курсько-Харково-Азовська залізниці, залізниця Харків – Миколаїв, Костянтинівська, Лозово-Севастопольська, Фастівська і Донецька. Вони становили близько 40% всієї залізничної мережі, введеної в дію в Україні упродовж другої половини ХІХ ст.

Як свідчить розміщення збудованої колії, основною метою залізничної мережі в цей час було задоволення потреб промисловості та торгівлі, а саме: 1) надати доступ продукції до балтійських, азовських та чорноморських портів; 2) з'єднання між собою головних промислових центрів; 3) забезпечення всієї мережі паливом з Донецького регіону; 4) стратегічні потреби на південно-західному кордоні [74, с. 117–119].

У наступній таблиці наведемо дані стосовно залізничного будівництва на території України у другій половині ХІХ ст.

Таблиця 4.3

Будівництво залізниць на території України у другій половині XIX ст.

| Роки | Збудовано верст |
|-----------|-----------------|
| 1865–1870 | 2429 |
| 1871–1875 | 1994 |
| 1876–1880 | 1069 |
| 1881–1885 | 750 |
| 1886–1890 | 536 |
| 1891–1894 | 758 |

[17, с. 185]

Як видно із наведених даних, процес залізнодорожного будівництва на території України проходив нерівномірно. Окрім періоду 60-70-х рр., активне будівництво залізничної мережі також велося в 90-ті рр. XIX ст.

На початку XX ст. залізнична мережа на території Правобережної України розподілялася наступним чином: Київська губернія – 1095 верст, Подільська – 1195 верст та Волинська – 1333 верст. Якщо брати до уваги територіальний принцип, то найбільша щільність залізниць збудована у Подільській губернії. На 1000 квадратних верст площі тут функціонувало 32,5 версти залізничної колії. В середньому цей показник на Правобережжі становив 25,1 версти [64, с. 75]. За період другої половини XIX ст. зростає також частка залізниць України. Якщо у 1865 р. протяжність залізниць на території України становила лише 6% від протяжності залізничної мережі всієї Російської імперії, то у 1900 р. цей показник складав уже 16% [75, с. 113].

Подільську губернія за рівнем розвитку залізничного сполучення можна розподілити на 4 райони: 1) район незабезпечений залізничними шляхами (Кам'янецький та Ушицький повіти); 2) район погано забезпечений залізницями (Літинський, Летичівський та Проскурівський повіти); 3) район з пересічним забезпеченням залізницями (Могилівський, Ямпільський, Балтський та Ольгопільський повіти); 4) район добре забезпечений залізницями (Вінницький, Брацлавський та Гайсинський повіти). Згідно з даними, в 1912 р. у Вінницькому

повіті діяло 185 верст залізничної мережі, у Брацлавському – 135 та у Гайсинському 190 [63, с. 30–31].

Для Подільської губернії надзвичайно важливе значення мало відкриття залізничної лінії Жмеринка – Проскурів – Волочиськ. Протяжність маршруту становила 155 верст. Рух транспорту по залізничній колії було розпочато 1 вересня 1870 р. Будівництво залізничної колії дало можливість об'єднати два прикордонні пункти – Волочиськ та Підволочиськ, що також розширило можливості для зовнішньої торгівлі [76, с. 148].

Саме у 1870-х роках на в містах Подільської губернії, через які проходила залізниця, починають з'являтися великі товарні млини. Це сприяло їх перетворенню у центри борошномельного виробництва. Яке забезпечувало потреби як місцевого населення, так і постачало продукцію в інші райони Російської імперії та закордон. Водночас, поки залізнична мережа розбудовувалася, також не втрачали свого значення центри млинарства, які утворилися раніше [77, с. 109].

Позитивне значення залізничного сполучення можна чітко відслідкувати на прикладі Балтської та Ярмолинецької ярмарки. Зокрема, в Балту у 1877 р. привезено товарів на суму 1988884 крб., а у 1878 р. – на суму 2094224 крб. А в Ярмолинцях за цей же період вартість товарообігу навпаки скоротилася на 192500 крб. Це пояснюється тим, що Балта знаходилась на шляху залізничної магістралі, тому транспортування товарів значно полегшується. У Ярмолинцях можна було дістатися лише сухопутними дорогами, які через негоду ускладнювали доставку продуктів та приїзд покупців [78, арк. 14 зв.–15].

У Волинській губернії основними торговими шляхами також стали лінії залізних доріг [79, арк. 11 зв.]. Через губернію проходила Києво-Брестська залізниця по таких повітах: Ковельському, Володимирському, Луцькому, Дубенському, Рівненському, Острозькому, Заславському, Новоградволинському і Житомирському. З них Володимирський, Дубенський і Рівненський повіти охоплені залізною дорогою на незначній території. Радзивілівська гілка залізничної мережі проходила від Острозького повіту через Дубенський і

північно-західну частину Кременецького. Привіслянська залізна дорога, починаючи від міста Ковеля, проходила по Ковельському і Володимирському повітах, біля містечка Любомль, до кордону з Царством Польським [80, арк. 36].

Збільшуються обсяги перевезення борошномельних продуктів за допомогою залізниці. Зокрема, у Київській губернії у 1898 р. зі всіх залізничних станцій відправлено 3139271 пудів муки пшеничної та житньої. У період 1905–1911 рр. обсяг вантажообігу досягає в середньому за рік 12006000 пудів муки та круп і 3996000 пудів висівок [81, с. 41–42; 64, с. 56].

Важливим аспектом залізнодорожного будівництва у другій половині XIX ст. стала так звана “залізнична лихоманка” – прагнення отримати максимально великі прибутки від залізничної справи. Це пояснюється тим, що на початковому етапі розвитку залізничної справи Російська імперія, у зв’язку із нестачею коштів, була змушена вдаватися до залучення приватних капіталів, в тому числі іноземних. Надаючи акціонерам право концесії на певну залізницю, уряд гарантував їм дохід на акції та облігації. За рахунок державних коштів надавалася допомога, гарантуючи суму найменшого прибутку від експлуатації залізниці і повертаючи їм гарантований річний прибуток [82, с. 158]. Розмір такої гарантії міг бути досить високим (5% на вкладений капітал) і тривалим – від 80 і більше років [83, с. 96].

Наприкінці 60-х рр. XIX ст. Російська імперія переходить до більш жорсткого регулювання залізничного будівництва. 18 жовтня 1868 р. імператорським указом визначено умови для видачі концесій, відповідно до яких створювалася конкуренція між підприємцями [82, с. 158–159].

У період 60-70-х рр. XIX ст. визначилися декілька шляхів залізничного будівництва: 1) державою; 2) акціонерними компаніями; 3) за кошти держави через концесіонерів, які засновували акціонерні товариства; 4) через видачу концесій завдяки конкуренції; 5) через видачу концесій на ім’я акціонерних товариств. Спільним для всіх була необхідність залучення значних капіталовкладень [83, с. 96].

Наприкінці XIX ст. залізничне будівництво уже велося, в основному, за рахунок держави. Міністр фінансів С. Вітте надавав особливе значення залізничному будівництву. Слід відмітити також і те, що залізниці на території України будувалися як складова частина загальноросійської мережі [84, с. 159].

Таким чином, у другій половині XIX ст. відбувається процес активного будівництва залізничної мережі на території Правобережної України. Першочерговою метою цього процесу були потреби промисловості. Завдяки створенню розгалуженої залізничної мережі вдалося об'єднати розрізнені економічні регіони, значно пришвидшити та здешевити доставку сировини та продукції.

Поруч із залізничними та водними шляхами на Правобережжі поширеними було дороги. Згідно з прийнятою у Російській імперії класифікацією всі дороги в Російській імперії поділялися на п'ять класів: 1) дороги головних сполучень; 2) дороги великих сполучень; 3) дороги поштових сполучень між губерніями; 4) торгові та поштові губернські дороги; 5) сільські та польові дороги. У деяких губерніях, наприклад, Подільській існували шляхи лише 3-5 класів. Більшість з них не мала твердого покриття та діяли сезонно. Саме тому під час негоди рух по таких дорогах практично припинявся [69, с. 240].

Після початку будівництва залізничних доріг, гужовий транспорт вступив із ними у протистояння. Можливість такої конкуренції визначалася тим, що мережа ґрунтових доріг була значно густішою. Але транспортування вантажів ускладнювалась рядом факторів: брак швидкості, зручності, безпеки, нерегулярність перевезень та їх вартість. Наприклад, швидкість перевезення гужовим транспортом становила 30–50 верст на добу, а залізницею – 150–300 верст (у 5-6 разів більше). Відрізнялися вони також і за вартістю [83, с. 97]. Наприклад, у Подільській губернії у 1910 р. вартість сухопутного перевезення пуда муки залежала від відстані: від 1 до 5 верст – 1 коп., від 5 до 10 – 2 коп., від 10 до 20 – 3 коп., від 20 до 30 – 4 коп., від 30 до 40 – 5 коп., від 50 верст – 8 коп. [85, арк. 4]. У Волинській губернії ціни могли коливатися, в залежності від повіту.

Зокрема, у Житомирському повіту вартість перевезення пуда вантажу на 1 версту складала приблизно 1 коп. [86, арк. 8 зв.].

У свою чергу, вартість перевезення вантажів залізницею становила близько 1/30–1/50 коп. Досить часто залізниця могла знизити її до 1/76–1/113 коп. із пудо-версти [83, с. 97].

У другій половині ХІХ ст. основним призначенням гужового транспорту була доставка вантажів до залізничних станцій, портів, пристаней та міст із найближчої околиці [87, с. 206]. Зокрема, таким способом здійснювалась доставка муки по території Житомирського повіту. До залізничної станції Бердичів за майже 44 версти шляху потрібно заплатити 15 коп. за 1 пуд муки [86, арк. 9 зв.]. Але будівництво під'їзних рейкових (вужькоколійних) шляхів до заводів та підприємств позбавляло гужовий транспорт можливості конкурувати із залізничним навіть на найкоротших дистанціях [88, с. 44].

Дороги відігравали значну роль у перевезенні сільськогосподарських та промислових товарів і в тих губерніях, де недостатньо розвинена залізнична мережа. Зокрема, у Волинській губернії значний обсяг вантажів перевозився саме гужем [83, с. 97–98].

Але, в порівнянні із залізницями, гужовий транспорт володів обмеженими можливостями для збільшення обсягів перевезення. Досить часто незадовільний стан доріг негативно впливав на торгівлю в регіону, особливо це помітно під час проведення ярмарків [76, с. 146].

Незадовільний стан доріг можна пояснити, насамперед, відсутністю чіткої системи їх будівництва та ремонту. Обов'язок догляду за всіма ґрунтовими шляхами покладався на населення губернії у вигляді натуральної повинності, яка виконувалась під наглядом повітової поліції. Здебільшого ремонт доріг тривав із травня по вересень. Ситуація ускладнювалась відсутністю належного фінансування. У Подільській губернії загальна сума, яка виділялася на дорожню повинність складала 287942 крб. щорічно, що становило 26 коп. на одного жителя краю [69, с. 241].

В економічному розвитку українських земель важливу роль також відігравав водний транспорт. Його основною перевагою були менші затрати на будівництво плавзасобів. З негативних сторін слід виділити сезонність роботи, низьку технічну швидкість та прив'язаність до певної території [3, с. 88].

Основним водним шляхом на території України була річка Дніпро. Обсяги збільшення перевезення товарів цією річкою постійно збільшувалися. [28, с. 28]. Зростала також і роль інших річок. Загальна кількість пристаней на річках Правобережної України досягала 161. Зокрема, у Київській губернії діяло 69, у Подільській – 42, Волинській – 50 [83, с. 98]. У 1886 р. в межах Київської губернії навантажено 1833 судна і 446 плотів. Вартість вантажів складала 3983621 крб. Здебільшого перевозили: зерно, сіль, сало, цукор, залізнодорожні рейси, скло, залізо, чавун, ліс, будівельні матеріали та дрова [89, арк. 12–12 зв.].

У 1888 р. було створено “Друге пароплавне товариство по Дніпру”. Основною метою його діяльності був розвиток вантажного пароплавства вище дніпровських порогів. Зважаючи на позитивні зрушення в економіці після проведення ліберальних реформ 60-70-х рр. ХІХ ст., цей напрям підприємництва приносив значні прибутки [83, с. 98].

Станом на 1898 р. на Дніпрі, в межах Київської губернії діяло 160 парових човнів. Із цієї кількості пасажирські нараховували 111, товарно-пасажирські – 18 і буксирні – 31. Загальна вартість відправлених товарів складала 7362058 крб. основними товарами були зерно, мука, сіль, цукор та ін. [81, с. 43].

Стосовно продукції борошномельної промисловості, то по Дніпру також здійснювалось її активне перевезення. На початку ХХ ст. зі всіх пристаней Дніпра в межах Київської губернії відправлялось приблизно 1,5 млн пудів муки та інших продуктів галузі. Варто відмітити, що мука відправлялася ввєрх по річці у північні райони Полісся [64, с. 57].

На території Волинської губернії основними торговими річками були Західний Буг, Стир, Іква, Горинь, Случ та ін. [79, арк. 11 зв.]. Транспортувалися, в основному, зерно та борошномельні продукти. Останні становили близько 35% всіх товарних відправлень. Але, також слід відмітити, що Волинська губернія не

відзначалася великими обсягами перевезень за допомогою річок. Так, на початку ХХ ст. на р. Західний Буг та Стир обсяг відправлених хлібних продуктів становила близько 100000 пудів [64, с. 58].

Станом на 1892 р. ціни за сплав товарів у Рівненському повіті Волинської губернії були наступними: за доставку четверті муки від м. Дубровиці до Пінська – 1 крб. 25 коп., четверті крупи – 1 крб. 10 коп. [90, арк. 26 зв.].

У Подільській губернії основним водним шляхом була річка Дністер. Її протяжність на території краю становила 415 верст. На сплавному частині припадало лише 95 верст (у Кам'янецькому повіті – 65 та Ушицькому 30). Решта 320 верст в межах Поділля були навігаційною частиною [63 с. 31]. Для ефективного ведення судноплавства на ньому серйозну проблему становили пороги, мілини, а також те, що Дністер протікав землями, які належали Російській імперії та Австро-Угорщині [3, с. 91].

Зазначені обставини змусили “Російське товариство пароплавства та торгівлі” розпочати у 1884 р. роботи, які спрямовувалися на покращення русла річки (вибиралися корчі, каміння, поглиблювалися мілини). В загальному, на покращення судноплавства на Дністрі до 1893 р. витрачено близько 1 млн карбованців. Такі заходи позитивно позначились на пасажирських та товарних перевезеннях річкою. Найбільшим річковим портом залишалося місто Могилів-Подільський. У 1902 р. тут збудовано нову пристань, яка дала змогу значно збільшити обсяги перевезень [76, с. 150–151]. Основними видами вантажів, які сплавливались по Дністру були: зерно, спирт, дрова та лісовий будівельний матеріал [3, с. 91].

Важливими пунктами судноплавства у Подільській губернії були також Жванець, Стара Ушиця, Калюс, Ямпіль, Кам'янка, Рибниця. Сюди сушею доставляли значні партії товарів для подальшого транспортування водним шляхом. Вартість вантажів, які перевозились Дністром у межах Подільської губернії за період 1862–1899 рр. збільшилась з 400000 крб. до 4300000 крб.

На початку ХХ ст. обсяги перевезень по Дністру вийшли на значний рівень. Зокрема, у 1904 р. в межах Подільської губернії завантажено 3806000 пудів на 433

судна і 706 плотів, а розвантажено 1338100 пудів з 345 суден і 195 плотів. Найбільшими обсягами вантажів відзначалися пристані: Жванець, Стара Ушиця, Калюс, Немія, Могилів-Подільський, Рашків, Рибниця, Кам'янка [91, с. 223–225].

Отже, судноплавство відіграло значну роль у перевезенні продуктів промисловості Правобережної України у другій половині XIX – на початку XX ст. Основними транспортним річками досліджуваного періоду були Дніпро, Західний Буг та Дністер. Важливе місце серед вантажів займала продукція борошномельної промисловості, яка виготовлялася на млинах Київської, Подільської та Волинської губерній.

Таким чином, у другій половині XIX – на початку XX ст. відбувається активний експорт продукції борошномельної промисловості із території Правобережної України. Найбільшу частку займала пшенична мука та висівки. Але Російська імперія все ще залишалася аграрною країною. Саме тому вивезення зерна переважало над експортом готової продукції. Надзвичайно важливу роль для транспортування зерна, муки, круп та висівок відіграла транспортна мережа, яка складалася із водних шляхів, доріг та залізниць. Саме будівництво залізничних колій дало змогу здешевити та пришвидшити доставку сировини до виробника та готової продукції на внутрішні і зовнішні ринки.

Висновки до розділу 4.

У другій половині XIX – на початку XX ст. продукція борошномельної промисловості Київської, Подільської та Волинської губерній активно реалізовується на внутрішньому ринку. Основними формами торгівлі були ярмаркова, базарна та постійна (стаціонарна). Всі вони ефективно доповнювали одна одну, що давало змогу забезпечити потреби населення у борошномельній продукції. У другій половині XIX ст. стаціонарна торгівля змогла досягнути найбільшого рівня розвитку і за обсягом проданих товарів випередити ярмаркову та базарну. Починають відкриватися магазини, які спеціалізувалися виключно на продажі муки. Основна їх кількість діяла у великих повітових та губернських центрах (Житомир, Київ, Кам'янець).

Водночас відбувається активний експорт муки, круп та висівок на зовнішні ринки. Основними напрямками вивезення продукції були країни Європи та чорноморські порти. Також слід відмітити, що, зважаючи на географічне становище, Київська, Подільська та Волинська губернії визначали найбільш вигідні експортні маршрути. Але спостерігалась також і певна негативна тенденція. Російська імперія у досліджуваній період залишалась аграрною країною, яка, в основному, експортувала сировину, а не готову продукцію. Вивезення зерна сильно переважало над експортом муки. Це було свідченням технічної відсталості країни, незавершеністю реформ та непродуманої політики у сфері зовнішньої торгівлі.

Позитивний вплив на розвиток борошномельного виробництва здійснило будівництво залізничної мережі. Саме залізниці дали змогу пришвидшити та здешевити доставку сировини до виробника та готової продукції до споживача. Водночас, збільшувалися обсяги перевезень. Забезпечення зовнішньої торгівлі борошномельної продукції залізничними шляхами призвело до збільшення обсягів експорту муки, круп та висівок на ринки країн Європи та в інші регіони Російської імперії.

Важливу роль відігравав гужовий і річковий транспорт. Перевезення по воді здійснювались найбільшими судноплавними річками: Дніпром, Західним Бугом та Дністром. Найбільшими обсягами відзначалась р. Дніпро. Тут концентрувалася значна кількість пристаней, де відбувалось завантаження товарів. Активного поширення, набуло перевезення борошномельної продукції і на території Подільської губернії. Стосовно гужового транспорту, то в конкуренції із залізничним він втратив своє значення. Перевезення дорогами були затратними, тривалими та залежали від кліматичних умов і стану самих доріг. Тому вони здійснювались нерегулярно. Саме тому водний та гужовий транспорт, у зв'язку із розбудовою залізниць на Правобережжі, поступово втрачали своє значення та здійснювали доставку продукції, в основному, до найближчих населених пунктів та залізничних станцій.

Список використаних джерел до розділу 4

1. Лень А. Внутрішня торгівля товарами харчової промисловості в українських губерніях Російської імперії у другій половині XIX – на початку XX ст. *Наукові записки Тернопільського національного педагогічного університету імені Володимира Гнатюка. Серія Історія*. 2012. Вип. 1. С. 68–72.
2. Жам Олена. Торгівля зерном і продуктами його переробки на Правобережній Україні у XIX ст. *Краєзнавство*. 2008. № 1-4. С. 190–195.
3. Гуржій І. О. Україна в системі всеросійського ринку 60–90-х років XIX ст. К.: Наукова думка, 1968. 192 с.
4. Кругляк Б. А. Розвиток капіталістичних форм внутрішньої торгівлі на Україні в 60 – 90-х роках XIX ст. *Історія народного господарства та економічної думки Української РСР*. 1980. Вип. 14. С. 48–53.
5. Киевский календар на 1898 год. К. 1897. 310 с.
6. Хоптяр Ю. А. Розвиток ярмаркової торгівлі в Подільській губернії у другій половині XIX ст. *Наукові записки Кам'янець-Подільського державного педагогічного університету. Історичні науки*. 1999. Т. 3(9). С. 171–176.
7. Прищепа О. П. Розвиток торгівлі в міських поселеннях Волинської губернії в добу формування ринкових відносин (друга половина XIX – початок XX ст.). *Актуальні проблеми вітчизняної та всесвітньої історії. Наукові записки рівненського державного гуманітарного університету: зб. наук. праць*. 2010. Вип. 19. С. 123–129.
8. Романюк Н. Підприємницька діяльність у внутрішній торгівлі Київської, Подільської і Волинської губерній (друга половина XIX – початок XX ст.). *Науковий часопис національного педагогічного університету ім. М. П. Драгоманова*. 2014. Вип. 11. С. 159–167.
9. Про відкриття ярмарки в м. Шатава Кам'янецького повіту // Держархів Хмельницької області. Ф. 227 (“Подільське губернське управління”). Оп. 3. Спр. 419. 66 арк.

10. Про заснування ярмарок в м. Фастові // ЦДІАК України. Ф. 442 (“Канцелярія Київського, Волинського і Подільського генерал-губернатора”). Оп. 627. Спр. 213. 11 арк.
11. Москалюк М. Внутрішня торгівля товарами харчової промисловості на Правобережній Україні (друга половина XIX – початок XX ст.). *Наукові записки Тернопільського національного педагогічного університету імені В. Гнатюка. Серія Економіка*. 2005. Вип. 18. С. 92–98.
12. Памятная книжка Волынской губернии на 1905 год. Житомир. 1904. 460 с.
13. Таранець С. Відомості про торгівлю в містечках Правобережної України всередині XIX ст. *Наукові записки. Збірник праць молодих вчених та аспірантів*. К. 2009. Т. 17. С. 175–187.
14. По представленню Подільського губернатора з копією все підданого звіту про стан губернії за 1884 р. // ЦДІАК України. Ф. 442 (“Канцелярія Київського, Волинського і Подільського генерал-губернатора”). Оп. 538. Спр. 202. 85 арк.
15. Фартушняк Ю. Реалізація цукру, виготовленого заводами Подільської губернії в XIX – поч. XX ст. *Наукові записки Тернопільського національного педагогічного університету імені Володимира Гнатюка. Серія: Історія*. 2009. Вип. 2. С. 38–50.
16. Про організацію в м. Дунаївцях двох ярмарків упродовж року // Держархів Хмельницької області. Ф. 227 (“Подільське губернське управління”). Оп. 5 (дод.). Спр. 16. 40 арк.
17. Москалюк М. М. Розвиток переробної промисловості у Наддніпрянській Україні в другій половині XIX – на початку XX ст. Тернопіль: Видавництво “Рада”, 2009. 336 с.
18. Гуржій І. О. Українські ярмарки та їх роль у внутрішній торгівлі Росії (60 – 90-ті роки XIX ст.). *Український історичний журнал*. 1963. № 5. С. 48–57.
19. Гульдман В. К. Подольская губерния. Опыт географическо-статистического описания. Каменец-Подольский, 1889. 510 с.
20. Памятная книжка Киевской губернии на 1856 год. К. 1856. 230 с.

21. Сборник статистических сведений о Киевской губернии за 1859 г. К.: Типография губернского правления. 1861. 284 с.
22. Денисов В. И. Ярмарки. СПб., 1911. 138 с.
23. Лановик Б. Д. Економічна історія України і світу. К.: Вікар, 1999. 737 с.
24. Гордуновський О. М., Гуржій О. І., Реєнт О. П. Торгівля в Південній Україні: організація товарообігу та людський потенціал (кінець XVIII – початок XX ст.). К.: Інститут історії України НАН України, 2017. 155 с.
25. Шкільняк Н. Тенденції розвитку міської торгівлі Волині в другій половині XIX – початку XX ст. *Наукові записки Тернопільського національного педагогічного університету імені Володимира Гнатюка. Серія: Історія.* 2015. Вип. 1., Ч. 2. С. 12–16.
26. Обзор Подольской губернии за 1895 год. К., 1895. 208 с.
27. Реєнт О. П. Загальні тенденції розвитку, найголовніші осередки та реверсні особливості української торгівлі і XIX – на початку XX ст. *Проблеми історії України XIX – початку XX ст.* 2017. Вип. 27. С. 7–25.
28. Москалюк М. Внутрішня і зовнішня торгівля товарами харчової промисловості на Правобережній Україні (друга половина XIX – початок XX ст.). *Наукові записки Тернопільського державного педагогічного університету імені Володимира Гнатюка. Серія: Історія.* 2002. Вип. 5. С. 26–29.
29. Жам О. М. Борошномельне виробництво Житомирського повіту в XIX столітті. *Краєзнавство.* 2000. № 1-2. С. 187–195.
30. Переписка зі старшим фабричним інспектором Волинської губернії про технагляд за промисловими підприємствами. Відомості про страйки на промислових підприємствах Волинської губернії в 1907 р. // ЦДІАК України. Ф. 575 (“Канцелярія Київського окружного інспектора”). Оп. 1. Спр. 196. 83 арк.
31. Журнал перевірки торгових і промислових підприємств за 1912 р. // Держархів Житомирської області. Ф. 338 (“Податковий інспектор міста Житомира”). Оп. 1. Спр. 37. 618 арк.

32. Відомості податкового інспектора 1-9 ділянки Новоград-Волинського повіту про результати перевірки торгових і промислових підприємств в повіті // Держархів Житомирської області. Ф. 118 (“Волинська казенна палата”). Оп. 1 (дод.). Спр. 10. 277 арк.
33. Відомості податкового інспектора Луцького повіту про результати перевірки торгових і промислових підприємств в Медвезькій волості Луцького повіту // Держархів Житомирської області. Ф. 118 (“Волинська казенна палата”). Оп. 1 (дод.). Спр. 7. 48 арк.
34. Огляд Волинської губернії за 1889 рік // Держархів Житомирської області. Ф. 67 (“Волинське губернське управління”). Оп. 1 (дод.). Спр. 312. 41 арк.
35. Книга реєстрації торгових будівель, їх власників і розміру капіталів // Держархів Тернопільської області. Ф. 203 (“Кременецька міська управа”). Оп. 1. Спр. 54. 37 арк.
36. Договір про здачу в оренду кам’яної лавки №8 торговцю Гольденбергу Шмулю // Держархів Тернопільської області. Ф. 203 (“Кременецька міська управа”). Оп. 1. Спр. 55. 62 арк.
37. Договір про найм міських магазинів жителів м. Кременця і заяви осіб про їх найм // Держархів Тернопільської області. Ф. 203 (“Кременецька міська управа”). Оп. 1. Спр. 41. 40 арк.
38. Єсюнін С. М. Соціально-економічний стан міст Подільської губернії на момент впровадження реформ 1860-х років. *Наукові записки Тернопільського національного педагогічного університету імені Володимира Гнатюка. Серія Історія.* 2007. Випуск 2. С. 8–11.
39. Відомості про стан торгівлі і промислові заклади волості // Держархів Житомирської області. Ф. 78 (“Маківське волосне управління”). Оп. 1. Спр. 382. 34 арк.
40. Відомості про рух хлібних запасів по сільських магазинах Маківської волості // Держархів Житомирської області. Ф. 78 (“Маківське волосне управління”). Оп. 1. Спр. 530. 20 арк.

41. Журнал обліку перевірки торгівлі та промислових підприємств волості // Держархів Житомирської області. Ф. 78 (“Маківське волосне управління”). Оп. 1. Спр. 928. 65 арк.
42. Журнал перевірки торгових закладів і млинів волості // Держархів Хмельницької області. Ф. 78 (“Маківське волосне управління”). Оп. 1. Спр. 1079. 43 арк.
43. Журнал обліку перевірки промисловості і торгівлі волості // Журнал перевірки торгових закладів і млинів волості // Держархів Хмельницької області. Ф. 71 (“Рахновецьке волосне управління”). Оп. 1. Спр. 105. 18 арк.
44. Журнал перевірки торгово-промислових підприємств волості // Держархів Житомирської області. Ф. 497 (“Стремигородське волосне управління”). Оп. 1. Спр. 175. 17 арк.
45. Огляд Волинської губернії за 1885 р. // Держархів Житомирської області. Ф. 67 (“Волинське губернське управління”). Оп. 1 (дод.). Спр. 309. 75 арк.
46. Протоколи нарад членів міського управління про затвердження проектів розпоряджень по торгових і транспортних справах м. Кременця // Держархів Тернопільської області. Ф. 203 (“Кременецька міська управа”). Оп. 1. Спр. 78. 17 арк.
47. Памятная книжка Подольской губернии на 1885 год: Адрес-календарь и статистическо-справочные сведения. Каменец-Подольский. 1885. 266 с.
48. Відомості про кількість фабрик, заводів, про селянське та поміщицьке землеволодіння, про врожайність, про природній рух населення волості і документи по інших питаннях // Держархів Хмельницької області. Ф. 78 (“Маківське волосне управління”). Оп. 1. Спр. 32. 153 арк.
49. Бовыкин В. И. Финансовый капитал в России накануне Первой мировой войны. М.: РОССПЭН, 2001. 319 с.
50. Москалюк М. М. Українська зовнішня торгівля в другій половині ХІХ – на початку ХХ ст. *Пам'ять століть*. 2007. № 6. С. 70–76.

51. Жиленкова І. Структура та динаміка експорту зернової продукції з України (кінець ХІХ – початок ХХ ст.). *Наукові записки Національного університету “Острозька академія”*. Серія: *Історичні науки*. 2015. Вип. 24. С. 42–48.
52. Лень А. Особливості збуту продукції харчової промисловості України у другій половині ХІХ – на початку ХХ ст. *Україна – Європа – Світ*. 2012. Вип. 10. С. 432–437.
53. Реєнт О. П. Портові міста – основні реалізатори хлібних продуктів з українських губерній Російської імперії (1861 – 1914 рр.). *Проблеми історії України ХІХ – початку ХХ ст.* 2016. Вип. 23. С. 3–22.
54. Прищепа О. П. Міста Волині у другій половині ХІХ – на початку ХХ ст. Рівне: ПП ДМ, 2010. 287 с.
55. Огляд Волинської губернії за 1891 рік // Держархів Житомирської області. Ф. 67 (“Волинське губернське управління”). Оп.1 (дод.). Спр. 313. 65 арк.
56. Шкільнюк Н. М. Особливості розвитку торгівлі у містах Волинської губернії в другій половині ХІХ ст. *Гілея*. 2016. Вип. 114. С. 28–33.
57. Реєнт О. П., Середюк О. В. Сільське господарство України і світовий продовольчий ринок (1861–1914 рр.). К.: Інститут Історії України НАН України, 2011. 365 с.
58. Жиленкова І. М. Зовнішня торгівля України в контексті інтересів промислового й аграрного капіталу Російської імперії (1890-ті рр.–1914 р.). Київ, 2014. 668 с.
59. Довжук І. В. Харчова промисловість Наддніпрянської України в другій половині ХІХ ст.: деякі аспекти розвитку. *Проблеми історії України ХІХ – початку ХХ ст.* 2005. Вип. 10. С. 27–33.
60. Пилипенко О. Є. Зовнішня торгівля України й Росії напередодні Першої світової війни. *Проблеми історії України ХІХ – початку ХХ ст.* 2005. Вип. 9. С. 118–130.
61. Обзор Подольской губернии за 1892 год. К., 1892. 182 с.
62. Экономическая жизни Подолии. 1914. № 22. 90 с.

63. Городецький С. Сільське господарство Поділля перед світовою війною. Вінниця, 1929. 210 с.
64. Весь Юго-Западный край. Справочная и адресная книга по Киевской, Подольской и Волынской губерниям. К.: Тарасовская, 1913. 1177 с.
65. Мукомольное дело в России. Одесса, 1909. 592 с.
66. Завальнюк К. В. Торгівля промисловими товарами між Україною та Білорусією в другій половині ХІХ ст. *Український історичний журнал*. 1998. № 4. С. 43–56.
67. Ден В. Е. Положение России в мировом хозяйстве. Петроград, 1922. Вып. 1. 168 с.
68. Реєнт О. П. Експорт хлібних ресурсів з українських губерній Російської імперії (1861–1914 роки). *Студії з історії Української революції 1917–1921 років: на пошану Руслана Яковича Пирого. Збірник наукових праць*. К.: Інститут історії України НАН України. 2011. С. 122–144.
69. Хоптяр Ю. А Інфраструктура шляхів сполучення Подільської губернії (друга половина ХІХ – початок ХХ ст.). *Стародавній Меджибіж в історично-культурній спадщині: науковий вісник з проблем регіональної історії та пам'яткознавства (науковий вісник “Меджибіж”)*. Хмельницький. 2016. № 1. С. 240–246.
70. Іщенко А. О. Вплив залізничного транспорту на розвиток внутрішньої торгівлі Півдня України в другій половині ХІХ ст. *Наукові праці Чорноморського державного університету ім. Петра Могили комплексу “Києво-Могилянська академія”*. Серія: *Історичні науки*. 2009. Т. 100. Вип. 87. С. 20–23.
71. Жиленкова І. М. Російсько-німецькі торгові угоди (1894, 1904 рр.): вплив на сільськогосподарський експорт та оцінки громадськості. *Історія торгівлі, податків та мита*. 2015. № 2 (12). С. 164–171.
72. Єсюнін С. М. Розвиток залізничного транспорту на Поділлі та Південно-Східній Волині у другій половині ХІХ на початку ХХ ст. *Хмельницькі краєзнавчі студії: науково-краєзнавчий збірник*. Хмельницький. 2014. Вип. 1. С. 96–102.

73. Михайлик А. О. Значення Південно-Західної залізниці у реалізації Подільського збіжжя у другій половині XIX ст. *Наукові записки Кам'янець-Подільського державного педагогічного університету: Історичні науки*. 2005. Т. 15. С. 360–365.
74. Нариси з соціально-економічної історії України дожовтневого періоду / О. К. Касименко та ін. К.: Видавництво АН УРСР, 1963. 168 с.
75. Лантух І. В. Будівництво вітчизняної залізниці та розвиток її інфраструктури наприкінці XIX ст. *Наукові записки Кіровоградського національного технічного університету. Економічні науки*. 2015. Вип. 27. С. 113–119.
76. Єсюнін С. М. Становлення транспортної мережі Подільської губернії та її вплив на розвиток міст у другій половині XIX- на початку XX ст. *Вісник Кам'янець-Подільського національного університету ім. І. Огієнка. Історичні науки*. 2009. Вип. 2. С. 145–154.
77. Єсюнін С. Борошномельне виробництво у містах Подільської губернії наприкінці XIX – початку XX ст. *Український млинологічний журнал*. 2011. Вип. 1. С. 108–111.
78. По представленню Подільського губернатора з копією все підданого звіту про стан ввіреної йому губернії за 1878 рік // ЦДІАК України. Ф. 442 (“Канцелярія Київського, Подільського і Волинського генерал-губернатора”). Оп. 532. Спр.134. 47 арк.
79. Огляд Волинської губернії за 1906 рік // Держархів Житомирської області. Ф. 67 (“Волинське губернське управління”). Оп. 1 (дод.). Спр. 315. 73 арк.
80. По представленню Волинського губернатора з копією все підданого звіту про стан ввіреної йому губернії за 1878 рік // ЦДІАК України. Ф. 442 (“Канцелярія Київського, Подільського і Волинського генерал-губернатора”). Оп. 532. Спр. 181. 181 арк.
81. Памятная книжка Киевской губернии на 1900 год. К. 1899. 826 с.
82. Романюк Н. Й. Промислове підприємництво другої половини XIX – початку XX ст.: політико-історичні умови розвитку. *Історичні записки: зб. наук. праць*. Луганськ. 2009. Вип. 21. С. 154–161.

83. Москалюк М. Розвиток транспорту в Україні у другій половині XIX – на початку XX ст. *Історичний журнал*. 2007. № 4. С. 93–100.
84. Романюк Н. Й. Роль підприємництва в розвитку аграрного сектору економіки Правобережної України (друга половина XIX – початок XX ст.). *Український історичний журнал*. 2013. № 3. С. 113–127.
85. Статистичні відомості про наявність фабрик і заводів, стан посівів та врожайність хлібів, про хлібні запаси і капітал, про мирські збори по селах волості та інші документи // Держархів Хмельницької області. Ф. 78 (“Маківське волосне управління”). Оп. 1. Спр. 1018. 324 арк.
86. Відомості про довідкові ціни на продукти і фураж по Волинській і Херсонській губернії за 1893 р. // Держархів Хмельницької області. Ф. 227 (“Подільське губернське управління”). Оп. 2 (дод.). Спр. 911. 145 арк.
87. Степник З. М. Розвиток винокурної промисловості в Правобережній Україні у другій половині XIX – на початку XX ст.: дис. ...канд. іст. наук: 07.00.01. Тернопіль, 2018. 282 с.
88. Москалюк М. Транспортне забезпечення торговельних відносин в Україні у другій половині XIX – на початку XX ст. *Наукові записки Тернопільського національного педагогічного університету імені Володимира Гнатюка. Серія: Історія*. 2017. Вип. 2. Ч.1. С. 43–51.
89. По представленню Київського губернатора з копією все підданого звіту про стан губернії за 1886 рік // ЦДІАК України. Ф. 442 (“Канцелярія Київського, Подільського і Волинського генерал-губернатора”). Оп. 540. Спр. 187. 55 арк.
90. Відомості про торгові ціни на продукти, фураж і сухопутне перевезення по Волинській і Херсонській губерніях на 1882 р. // Держархів Хмельницької області. Ф. 227 (“Подільське губернське управління”). Оп. 3. Спр. 480. 100 арк.
91. Єсюнін С. Судноплавство в межах Подільської губернії у другій половині XIX – на початку XX ст. *Наукові праці Кам’янець-Подільського державного історичного музею-заповідника: зб. наук. пр. Кам’янець-Подільський*. 2017. Т. 1. С. 222–226.

ВИСНОВКИ

Борошномельна галузь у другій половині XIX – на початку XX ст. займала ключові позиції в промисловості Правобережної України. За обсягами та вартістю виробництва вона поступалася лише цукроварінню та, в окремі періоди, винокурінню. У пореформений період борошномельне виробництво пройшло шлях розвитку від невеликого млина із примітивною технологією до великих ринкових підприємств, на яких працювали десятки людей та які використовували парові, а згодом дизельні та електричні двигуни для переробки зерна.

Розвиток борошномельного виробництва на території Правобережної України у другій половині XIX – на початку XX ст. досліджувався лише частково. В працях вітчизняних та закордонних істориків знайшли відображення окремі аспекти досліджуваної проблематики: матеріально-технічна база промисловості, транспортна мережа, характеристика найбільших підприємств та організація внутрішньої торгівлі. Проведений аналіз наявної історіографії засвідчив, що для праць періоду Російської імперії притаманна описовість та відсутність критичного підходу. Водночас, радянські дослідники відзначалися ідеологічною заангажованістю та перебільшували значення промислових робітників, нівелюючи роль підприємців, як одного із основних чинників економічного розвитку.

Новий період у дослідженні економічного життя Київської, Подільської та Волинської губерній розпочався із проголошенням незалежності України у 1991 р. Значна увагу дослідники почали звертати на недостатньо вивчені сторінки промислового розвитку: місце та значення промисловців у борошномельному виробництві, фінансовому забезпеченні і т.д.

Проведений аналіз джерельної бази, значний обсяг якої становлять архівні матеріали, які вводяться у науковий обіг вперше, засвідчив, що в них відображено інформацію про характерні особливості розвитку борошномельної промисловості Правобережної України у другій половині XIX – на початку XX ст.: описи млинів, їхній капітал, обсяги та вартість виробленої продукції, матеріально-технічне

оснащення підприємств, інфраструктура, збут продукції на зовнішніх та внутрішніх ринках. У дисертаційному дослідженні використані матеріали Центрального державного історичного архіву в м. Києві, Держархівів Тернопільської, Хмельницької та Житомирської областей.

Характеристика борошномельної промисловості на території Правобережної України у другій половині XIX – на початку XX ст. засвідчила, що досліджувана галузь виробництва займала провідну роль в економіці Подільської, Волинської та Київської губерній. Але розвиток цієї сфери виробництва відзначався певною нерівномірністю. Кількість борошномельних підприємств постійно коливалась. Галузь переживала також періодичні кризові явища. Найбільш відчутною була криза 1880-х рр., коли у зв'язку із перевиробництвом продукції, значна кількість млинів зменшила обсяги виробництва, а окремі підприємства взагалі припинили свою діяльність. Водночас, на початку XX ст. сфера виробництва борошна, круп та висівок переживає період стрімкого піднесення: засновується велика кількість нових млинів та вдосконалюється матеріально-технічна база уже існуючих. Про рівень розвитку борошномельної галузі також свідчить і той факт, що в 1896 р. утворено монополістичне об'єднання борошномелів, діяльність якого спрямовувалась на захист виробників, розширення обсягів реалізації продукції та контроль над ціноутворенням.

Висвітлено також нормативно-правову базу, на основі якої функціонувала борошномельна галузь. В основному, вона спрямовувалась на активне втручання держави у сферу виробництва та захист інтересів привілейованих верств населення, насамперед, поміщиків. Ключовим моментом для активізації економічного життя в країні стало скасування кріпосного права у 1861 р., яке дало змогу розвивати борошномельну галузь на основі ринкових відносин. В подальшому у Російській імперії видано ряд законів, які регламентували функціонування борошномельної промисловості. Зокрема, Закон “Про допущення утримання невеликих водяних млинів по свідоцтвах і білетах для дрібного торгу”, “Положення про мита”, Закон “Про надання товариствам державних селян купувати казенні млини” та інші. Водночас варто відмітити, що аналіз державної

політики у млинарській сфері свідчить про непослідовність проведених реформ. Станом на початок ХХ ст. правове регулювання у борошномельному виробництві залишалось недосконалим, що значно ускладнювало його розвиток.

Фінансова політика у борошномельній галузі була недостатньою. Російська імперія через відсутність чіткої програми промислового розвитку, непослідовність проведених реформ та економічну слабкість надавала значні преференції іноземним капіталам. Зокрема, французьким, бельгійським та німецьким. З одного боку, це сприяло економічному піднесенню та розвитку матеріальної бази. Але з іншого – іноземні інвестори основну увагу спрямовували на одержання максимальної вигоди від виробництва, ставили вітчизняне виробництво в залежність від закордонних банків та підприємців.

Позитивне значення для розвитку промисловості та борошномельного виробництва мало створення в Російській імперії розгалуженої банківської мережі. Вона дала змогу активізувати фінансове життя в країні та надала доступ усім бажаючим до отримання кредитних коштів, які спрямовувались на розвиток власних підприємств.

У другій половині ХІХ – на початку ХХ ст. відбувається розширення кадрового складу борошномельної промисловості. Після реформи 1861 р. основним джерелом утворення прошарку працівників стали колишні кріпосні селяни, сільські та міські ремісники і кустарні виробники. Зважаючи на збільшення обсягів та вартості борошномельного виробництва на території Правобережної України у пореформений період, чисельність працівників у цій галузі також демонструвала тенденцію до постійного зростання.

Проведене дослідження також свідчить, що важливим аспектом функціонування борошномельної промисловості у Київській, Подільській та Волинській губерніях стало формування класу підприємців. Основою для їх утворення стали люди, які володіли певними грошовими коштами. Насамперед, це поміщики та купці. Також після усунення обмежень у торгово-промисловій сфері у 1860-х рр. підприємцем міг стати кожен бажаючий, який придбав свідоцтво на право торгівлі та промислу. Водночас, слід відмітити, у

досліджуваний період на території Правобережної України українці не відігравали провідної ролі. На жаль, вони не змогли оформитись у єдину національну структуру. Якщо брати за критерій національний склад підприємців, то основну роль на Правобережжі відігравали євреї та поляки. Саме вони володіли значною кількістю млинів та відзначалися найбільшими обсягами виробництва. Українці були власниками, здебільшого, невеликих млинів, які виробляли продукцію для навколишньої території.

Активний розвиток та зростання промислового виробництва зумовило гостру необхідність у кваліфікованих кадрах на виробництві. Їхня підготовка здійснювалась завдяки мережі професійно-технічних навчальних закладів. Відповідно до Закону 1888 р. спеціальні навчальні заклади розділялись на 3 групи, а саме: для підготовки ремісників, індустріальних робітників та працівників сільського господарства. Це заклало основу для створення єдиної системи професійно-технічної освіти.

Зважаючи на те, що на території Правобережної України не існувало навчальних закладів, які б здійснювали підготовку виключно працівників для борошномельної промисловості, то кадровий склад кваліфікованих робітників формувався за рахунок випускників технічних та сільськогосподарських шкіл та училищ. Також окремі підприємці за власний рахунок засновували та спонсорували навчальні заклади як свої внутрішні структури, які спрямовувались на забезпечення власних потреб у кваліфікованих кадрах.

У другій половині XIX – на початку XX ст. матеріально-технічна база борошномельної промисловості на території Правобережної України постійно вдосконалювалась. Це відображалось у впровадженні вальцевої технології переробки зерна та використанні парових двигунів на виробництві. Зазначені фактори змогли значно збільшити обсяги та вартість виробленої продукції. Окремі млини, як, наприклад, Л. Бродського у Києві, перетворились на великі промислові підприємства із власною інфраструктурою та постійними ринками збуту продукції.

Водночас, незважаючи на технічне вдосконалення виробництва абсолютна більшість млинів продовжувала використовували енергію води та вітру. Деякі підприємства застосовували також силу тварин для переробки зерна. На території Київської, Подільської та Волинської губерній існували окремі регіони, де не функціонував жодний паровий млин. У свою чергу це свідчить, що промисловий переворот, який розпочався у борошномельному виробництві в другій половині XIX ст., напередодні Першої світової війни так і не був завершений.

Проведений аналіз збуту продукції борошномельної промисловості на Правобережній Україні у досліджуваний період свідчить, що основними формами реалізації товарів була ярмаркова, базарна та стаціонарна торгівля. Всі вони органічно співіснували, але у другій половині XIX ст. передові позиції починає займати стаціонарна торгівля, яка здійснювалась у магазинах та крамницях. Існували як окремі спеціалізовані торгові заклади, які продавали лише борошномельну продукцію, так і оптові, які окрім муки реалізовували широкий асортимент товарів.

Базарна та ярмаркова торгівля відігравала значну роль у торгівлі. Практично у кожному населеному пункті упродовж року відбувалися торги, де можна було придбати необхідні товари. Але простежити точні обсяги та вартість борошномельної продукції, яка продавалась під час проведення ярмарків та базарів, практично неможливо. Оскільки вони, здебільшого, були універсальними – реалізовували широкий асортимент товарів.

Варто відмітити, що ключова роль у продажу продукції борошномельної промисловості на ярмарках, базарах та в магазинах належала невеликим торговцям, серед яких переважали особи єврейської національності.

Встановлено, що у другій половині XIX – на початку XX ст. Правобережна Україна займала значне місце в експорті борошномельної продукції. Основними напрямками збуту товарів були країни Європи та північно-західні регіони Російської імперії. Але, в порівнянні із експортом зерна, борошномельна продукція становила незначну частину експорту на зовнішні ринки. Це

зумовлювалось непослідовною експортною політикою російського уряду та недосконалою матеріально-технічною базою виробництва.

Надзвичайно важливу роль для розвитку борошномельної промисловості на Правобережній Україні у другій половині XIX – на початку XX ст. відіграла транспортна мережа. Вона була представлена у вигляді водних, сухопутних та залізничних шляхів. Залізниці дали змогу значно пришвидшити та здешевити доставку сировини до виробників та готової продукції до споживачів на внутрішній та зовнішніх ринках. Завдяки будівництву залізничної мережі окремі території об'єднано у спільний економічний простір. У свою чергу, річкові та сухопутні шляхи почали відігравати допоміжну роль та використовувались, здебільшого, для транспортування вантажів до найближчих залізничних станцій.

Отже, дослідження розвитку борошномельної промисловості на території Правобережної України у другій половині XIX – на початку XX ст. дозволяє стверджувати, що комплексний аналіз та вивчення досвіду функціонування цієї сфери виробництва є надзвичайно важливим для побудови сучасної моделі економічного розвитку держави.

СПИСОК ВИКОРИСТАНИХ ДЖЕРЕЛ ТА ЛІТЕРАТУРИ

1. Гульдман В. К. Подольская губерния. Опыт географическо-статистического описания. Каменем-Подольский, 1889. 510 с.
2. Гульдман В. К. Справочная книжка Подольской губернии. Каменец-Подольский. 1888. 678 с.
3. Денисов В. И. Ярмарки. СПб., 1911. 138 с.
4. Лященко П. Русская мукомольная промышленность и торговля мукой: Экономический очерк. СПб., 1911. 58 с.
5. Мозговой В. Г. Киевская губерния. Очерк. К., 1881. 99 с.
6. Гомилевский В. Организация хозяйства: пособие для устройства русских имений. СПб.: Издание П. П. Сойкина, 1901. 336 с.
7. Забелин А. Военно-статистическое обозрение Волынской губернии. Ч. 1. К.: Тип. Штаба Киев. воен. окр., 1887. 368 с.
8. Маркушевич А. Размол на вальцах. Краткий очерк, методы повторительного размолла на вальцевых станках, принятой в Россию Дрезден: Типография Вильгельма Бэншль, 1884. 125 с.
9. Федоров П. А. Мукомольное производство: Практическое руководство для землевладельцев, мукомолов и т. п. для преподавания в сельскохозяйственных и землевладельческих школах. СПб.: Изд. М. П. Петрова, 1903. 74 с.
10. Козьмин П. Мукомольное производство. Курс читанный в Киевском политехническом институте им. Императора Александра II. Киев: Русский мельник, 1912. 607 с.
11. Селихов М. Русское мукомолье в борьбе с германской конкуренцией на международном рынке: причины упадка нашего экспорта и меры к поощрению вывоза русской муки за границу. СПб., Тип. М-ва финансов, 1912. 143 с.
12. Козьмин П. Мукомольное производство. М.: Госторгиздат, 1938. 224 с.

13. Нестеренко О. О. Розвиток капіталістичної промисловості і формування пролетаріату на Україні вкінці ХІХ – на початку ХХ ст. К.: Політвидав, 1952. 180 с.
14. Лященко П. И. История народного хозяйства СССР: в 3 т. М.: Госполитиздат, 1956. Т. 2: Капитализм. 1956. 728 с.
15. Мельник Л. Г. Технічний переворот на Україні у ХІХ ст. К.: Видавництво Київського університету, 1972. 240 с.
16. Гуржій І. О. Україна в системі всеросійського ринку 60–90-х років ХІХ ст. К.: Наукова думка, 1968. 192 с.
17. Гуржій І. О. Українські ярмарки та їх роль у внутрішній торгівлі Росії (60 – 90-ті роки ХІХ ст.). *Український історичний журнал*. 1963. № 5. С. 48–57.
18. Гуржій І. О., Кудлай О. С. Героїчне минуле і славне сучасне робітничого класу України. К.: Знання, 1971. 48 с.
19. Кругляк Б. А. Роль постійної торгівлі в розвитку капіталізму на Україні (60-90-ті роки ХІХ ст.). *Історія народного господарства та економічної думки Української РСР*. 1983. Вип. 17. С. 53–58.
20. Кругляк Б. А. Розвиток капіталістичних форм внутрішньої торгівлі на Україні в 60 – 90-х роках ХІХ ст. *Історія народного господарства та економічної думки Української РСР*. 1980. Вип. 14. С. 48–53.
21. Ден В. Е. Положение России в мировом хозяйстве. Петроград, 1922. Вып. 1. 168 с.
22. Городецький С. Сільське господарство Поділля перед світовою війною. Вінниця, 1929. 210 с.
23. Пономарев Н. В. Учебник сельскохозяйственной и торгово-промышленной статистики России. СПб.: Издание картографического заведения А. Ильина. 1924. С. 279.
24. Історія народного господарства Української РСР: у 3 т. 4 кн. / за ред. І. І. Лукінова, Т. І. Дерев'янкіна, М. С. Герасимчука, В. О. Голобуцького, П. О. Хромова, В. П. Чугайова. К.: Наукова думка, 1983. Т 1. 464 с.

25. Лазанська Т. Історія підприємництва в Україні (на матеріалах торгово-промислової статистики XIX ст.). К.: Інститут історії України НАН України, 1999. 282с.
26. Лазанська Т. І. Соціальне походження промислової буржуазії України в XIX ст. *Український історичний журнал*. 1996. № 2. С. 65–73.
27. Ніколаєва Т. М. Соціокультурна характеристика підприємців України (1861–1914 рр.). *Український історичний журнал*. 2011. № 3. С. 95–107.
28. Ніколаєва Т. М. Соціальний та національний склад підприємницького прошарку в Україні в останній третині XIX – на початку XX ст. *Проблеми історії України XIX – початку XX ст.* 2003. Вип. IV. С. 285–292.
29. Ніколаєва Т. М. Роль підприємців України в розвитку професійної освіти (остання третина XIX – початок XX ст.). *Український історичний журнал*. 2005. № 1. С. 82–96.
30. Донік О. М. Промислове підприємництво дворянства України в XIX ст.: урядова політика, особливості розвитку, галузеві напрямки. *Український історичний журнал*. 2007. № 5. С. 18–41.
31. Донік О. М. Соціокультурний вимір підприємництва в Україні у другій половині XIX – на початку XX ст. *Проблеми історії України XIX – початку XX ст.* 2003 № 6. С. 48–55.
32. Донік О. М. Етнічна диференціація і процеси соціально-культурної адаптації підприємців України в пореформену добу. *Проблеми історії України XIX – початку XX ст.* 2012. Вип. 20. С. 96–111.
33. Машкін О. М. Російське дворянство іноземного походження в промисловості України другої половини XIX – початку XX ст. *Український історичний журнал*. 1998. № 2. С. 83–88.
34. Білецький П. Участь іноземних підприємців у харчовій промисловості Подільської губернії (друга половина XIX – початок XX ст.). *Наукові праці Кам'янець-Подільського національного університету імені Івана Огієнка. Історичні науки*. 2014. Т. 24. С. 384–399.

35. Єсюнін С. Борошномельне виробництво у містах Подільської губернії наприкінці ХІХ – початку ХХ ст. *Український млинологічний журнал*. 2011. Вип. 1. С. 108–111.
36. Єсюнін С. М. Становлення банківсько-кредитної системи у містах Подільської губернії у другій половині ХІХ – на початку ХХ ст. *Наукові записки Вінницького державного педагогічного університету імені М.Коцюбинського. Серія: Історія*. 2008. Вип. 13. С. 212–216.
37. Єсюнін С. М. Становлення транспортної мережі Подільської губернії та її вплив на розвиток міст у другій половині ХІХ- на початку ХХ ст. *Вісник Кам'янець-Подільського національного університету ім. І. Огієнка. Історичні науки*. 2009. Вип. 2. С. 145–154.
38. Єсюнін С. М. Розвиток залізничного транспорту на Поділлі та Південно-Східній Волині у другій половині ХІХ на початку ХХ ст. *Хмельницькі краєзнавчі студії: науково-краєзнавчий збірник*. Хмельницький. 2014. Вип. 1. С. 96–102.
39. Єсюнін С. Судноплавство в межах Подільської губернії у другій половині ХІХ – на початку ХХ ст. *Наукові праці Кам'янець-Подільського державного історичного музею-заповідника: зб. наук. пр.* Кам'янець-Подільський. 2017. Т. 1. С. 222–226.
40. Єсюнін С. М. Соціально-економічний стан міст Подільської губернії на момент впровадження реформ 1860-х років. *Наукові записки Тернопільського національного педагогічного університету імені Володимира Гнатюка. Серія Історія*. 2007. Випуск 2. С. 8–11.
41. Буравський О. А. Поляки Волині у другій половині ХІХ – на початку ХХ ст. Житомир: Вид-во ЖДУ, 2004. 168 с.
42. Стоколоса Т. А. Технічні вдосконалення у борошномельній промисловості Правобережної України у другій половині ХІХ – на початку ХХ ст. *Наукові записки Тернопільського національного педагогічного університету імені Володимира Гнатюка. Серія: Історія / За заг. ред. проф. І. С. Зуляка*. Тернопіль: Вид-во ТНПУ ім. В. Гнатюка. 2016. Вип.2. Ч. 1. С. 34–39.

43. Стоколоса Т. А. Інфраструктура та продуктивність борошномельної промисловості Подільської губернії к другій половині XIX – на початку XX ст. *Гуржіївські історичні читання*. Черкаси: Вид. Чабаненко Ю.А. 2017. Вип. 11. С. 89–93.
44. Стоколоса Т. А. Інфраструктура та продуктивність борошномельного виробництва Волинської і Київської губерній у другій половині XIX – на початку XX ст. *Переяславський літопис*. 2017. Вип. 12. С. 42–49.
45. Стоколоса Т. А. Збут продукції борошномельної промисловості Правобережної України на зовнішній ринках у другій половині XIX – на початку XX ст. *Наукові записки Тернопільського національного педагогічного університету імені Володимира Гнатюка. Серія: Історія / За заг. ред. проф. І. С. Зуляка*. Тернопіль: Вид-во ТНПУ ім. В. Гнатюка. 2018. Вип. 2. Ч. 2. С. 3–8.
46. Стоколоса Т. А. Торгівля продукцією борошномельної промисловості на території Волинської губернії у другій половині XIX – на початку XX ст. *Гілея*. 2018. Вип. 134 (7). С. 18–22.
47. Стоколоса Т. А. Національний склад підприємців у борошномельній промисловості Правобережної України у другій половині XIX – на початку XX ст. *Науковий вісник Ужгородського національного університету. Серія: Міжнародні відносини*. 2019. Вип. 6. С. 33–39.
48. Смірнов М., Романюк І. Розбудова промисловості в Браїлові протягом другої половини XIX – початку XX ст. *Гілея*. 2013. № 75. С. 38–40.
49. Ієвлева В. Пустоварівський млин – пам'ятка індустріальної спадщини. *Відлуння віків*. 2009. № 1 (11). С. 31–37.
50. Ганницький С. Типологія млинів на українських землях XIX – XX ст. *Український млинологічний журнал*. 2011. Вип. 1. С. 130–132.
51. Шапран С. Ю. Архітектурно-конструктивні вирішення млинів Волині періоду XIX – початку XX ст. *Сучасні проблеми архітектури та містобудування*. 2014. Випуск. 37. С. 293–301.

52. Москалюк М. М. Розвиток переробної промисловості у Наддніпрянській Україні в другій половині XIX – на початку XX ст. Тернопіль: Видавництво “Рада”, 2009. 336 с.
53. Москалюк М. М. Розвиток обробної промисловості українських губерній Російської імперії в другій половині XIX – на початку XX ст. Тернопіль: ТНПУ, 2012. 300 с.
54. Москалюк М. М. Розвиток борошномельної промисловості у Наддніпрянській Україні в другій половині XIX – на початку XX ст. *Наукові записки Тернопільського національного педагогічного університету імені Володимира Гнатюка. Серія: Історія.* 2009. Вип. 2. С. 23–26.
55. Москалюк М. М. Технічний переворот на Україні у другій половині XIX – на початку XX ст. *Київська старовина.* 2007. №6. С. 42–53.
56. Москалюк М. М. Матеріально-технічна база підприємств харчової промисловості на Правобережній Україні в другій половині XIX століття. *Наукові записки Тернопільського національного педагогічного університету імені Володимира Гнатюка. Серія: Економіка.* 2003. Вип. 15. С. 65–68.
57. Москалюк М. М. Українська зовнішня торгівля в другій половині XIX – на початку XX ст. *Пам’ять століть.* 2007. № 6. С. 70–76.
58. Москалюк М. Внутрішня торгівля товарами харчової промисловості на Правобережній Україні (друга половина XIX – початок XX ст.). *Наукові записки Тернопільського національного педагогічного університету імені В. Гнатюка. Серія Економіка.* 2005. Вип. 18. С. 92–98.
59. Москалюк М. Розвиток стаціонарної торгівлі в Україні у другій половині XIX – на початку XX ст. *Наукові записки Тернопільського національного педагогічного університету імені Володимира Гнатюка. Серія Історія.* 2007. Вип. 2. С. 35–39.
60. Жиленкова І. Структура та динаміка експорту зернової продукції з України (кінець XIX – початок XX ст.). *Наукові записки Національного університету “Острозька академія”. Серія: Історичні науки.* 2015. Вип. 24. С. 42–48.

61. Жиленкова І. М. Особливості економічного розвитку українських земель Російської імперії в пореформену добу. *Проблеми історії України XIX – початку XX ст.* 2012. Вип. XX. С. 112–141.
62. Пилипенко О. Є. Зовнішня торгівля України й Росії напередодні Першої світової війни. *Проблеми історії України XIX – початку XX ст.* 2005. Вип. 9. С. 118–130.
63. Завальнюк К. В. Торгівля промисловими товарами між Україною та Білорусією в другій половині XIX ст. *Український історичний журнал.* 1998. № 4. С. 43–56.
64. Реєнт О. П., Середюк О. В. Сільське господарство України і світовий продовольчий ринок (1861–1914 рр.). К.: Інститут Історії України НАН України, 2011. 365 с.
65. Гуржій О., Реєнт О., Шапошнікова Н. Нариси з історії розвитку виробничих відносин і торгівлі України (друга половина XVII – початок XX ст.). К.: Інститут історії України НАН України, 2018. 365 с.
66. Реєнт О. П. Експорт хлібних ресурсів з українських губерній Російської імперії (1861–1914 роки). *Студії з історії Української революції 1917–1921 років: на пошану Руслана Яковича Пирого. Збірник наукових праць.* К.: Інститут історії України НАН України. 2011. С. 122–144.
67. Реєнт О. П. Хлібні ресурси України в добу капіталістичного розвитку (1861–1914 рр.). *Проблеми історії України XIX – початку XX ст.* 2010. Вип. 17. С. 6–40.
68. Реєнт О. П. Портові міста – основні реалізатори хлібних продуктів з українських губерній Російської імперії (1861 – 1914 рр.). *Проблеми історії України XIX – початку XX ст.* 2016. Вип. 23. С. 3–22.
69. Бовуа Д. Битва за землю в Україні 1863–1914. Поляки в соціокультурних конфліктах / пер. З. Борисюк. К., 1998. 336 с.
70. Бовуа Д. Гордиев узел Российской империи: власть, шляхта и народ на Правобережной Украине (1793–1914) / Пер. М. Крисань. Москва: Новое литературное образование, 2011. 1008 с.

71. Раев М. Понять дореволюционную Россию. Государство и общество в Российской империи / Пер. Я. Горбаневский, Н. Дюжева. Лондон, 1990. 304 с.
72. Kononenko K. Ukraine and Russia. A History of the Economic Relations between Ukraine and Russia (1654–1917). Milwaukee, Wisconsin: The Marquette University Press, 1958. 255 p.
73. Лень А. Розвиток технічного прогресу у борошномельній промисловості в Україні у другій половині XIX – на початку XX ст. *Україна – Європа – Світ*. 2012. Вип. 9. С. 340–344.
74. Лень А. Внутрішня торгівля товарами харчової промисловості в українських губерніях Російської імперії у другій половині XIX – на початку XX ст. *Наукові записки Тернопільського національного педагогічного університету імені Володимира Гнатюка. Серія Історія*. 2012. Вип. 1. С. 68–72.
75. Лень А. Особливості збуту продукції харчової промисловості України у другій половині XIX – на початку XX ст. *Україна – Європа – Світ*. 2012. Вип. 10. С. 432–437.
76. Лень А. Забезпечення харчової промисловості інженерно-технічними кадрами в другій половині XIX – на початку XX ст. *Наукові записки Тернопільського національного педагогічного університету імені Володимира Гнатюка. Серія Історія*. 2012. Вип. 2. С. 38–43.
77. Романюк Н. Й. Сільські підприємці і підприємництво: 1861–1914 рр. (за матеріалами Київської, Подільської і Волинської губернії). Житомир: Полісся, 2012. 600 с.
78. Романюк Н. Й. Роль підприємництва в розвитку аграрного сектору економіки Правобережної України (друга половина XIX – початок XX ст.). *Український історичний журнал*. 2013. № 3. С. 113–127.
79. Романюк Н. Й. Правові умови розвитку сільського підприємництва в другій половині XIX – на початку XX ст. *Гілея*. 2013. Вип. 71 (№4). С. 85–89.
80. Романюк Н. Пріоритетні галузі підприємців Волині (друга половина XIX – початок XX ст.). *Науковий вісник Східноєвропейського національного університету імені Лесі Українки. Історичні науки*. 2015. № 5 (306). С. 21–26.

81. Романюк Н. Підприємницька діяльність у внутрішній торгівлі Київської, Подільської і Волинської губерній (друга половина XIX – початок XX ст.). *Науковий часопис національного педагогічного університету ім. М. П. Драгоманова*. 2014. Вип. 11. С. 159–167.
82. Романюк Н. Історіографія проблеми підприємництва в Київській, Подільській, Волинській губерніях: 1861–1914 рр. *Наукові записки Тернопільського національного педагогічного університету імені Володимира Гнатюка. Серія: Історія*. 2015. Вип. 2. Ч.3. С. 155–160.
83. Романюк Н. Особливості розвитку підприємництва в Київській, Подільській і Волинській губерніях: 1861–1914 рр. *Аркасівські читання: Україна в контексті історичного розвитку Східної Європи: Матеріали V міжнар. наук.-практ. конф., 17-18 квітня 2015 р. Миколаїв: МНУ ім. В. О. Сухомлинського*. 2015. С. 174–176.
84. Романюк Н. Й. Зростання чисельності та роль сільських підприємців в умовах аграрних реформувань другої половини XIX – початку XX ст. (за матеріалами Київської, Подільської, Волинської губерній). *Гілея*. 2016. Вип. 105. С. 27–31.
85. Романюк Н. Й. Промислове підприємництво другої половини XIX – початку XX ст. : політико-історичні умови розвитку. *Історичні записки: зб. наук. праць*. Луганськ. 2009. Вип. 21. С. 154–161.
86. Романюк Н. Й. Правовий статус землевласників Правобережної України в другій половині XIX – на початку XX ст. *Літописець*. 2015. Вип. 10. С. 7–13.
87. Романюк Н. Й. Сільські підприємці і підприємництво в другій половині XIX – на початку XX ст. (за матеріалами Київської, Подільської і Волинської губерній). *Наукові читання*. Житомир. 2013. Т. 2. С. 361–364.
88. Романюк Н. Й. Основні тенденції розвитку підприємництва у промисловості України (друга половина XIX – початок XX ст.). *Вісник Східноукраїнського національного університету імені Володимира Даля*. 2008. № 11 (129). С. 200–207.

89. Жам О. Борошномельне виробництво Правобережної України кінця XVIII – початку XX ст.: Історіографія: дис....канд. іст. наук: 07.00.06. Переяслав-Хмельницький, 2018. 330 с.
90. Жам О. М. Борошномельне виробництво Житомирського повіту в XIX столітті. *Краєзнавство*. 2000. № 1-2. С. 187–195.
91. Жам О. Технічний стан парових борошномельних млинів Правобережної України другої половини XIX ст. *Український млинологічний журнал*. 2011. Вип. 1. С. 114–118.
92. Жам О. М. Пожежі на борошномельних млинах Правобережної України у XIX ст.: причини та наслідки. *Питання історії науки та техніки*. 2012. № 4. С. 70–79.
93. Жам Олена. Виробничий травматизм на парових борошномельних млинах Правобережної України 2-ї половини XIX ст. “*Історія повсякденності: теорія та практика*”: матеріали Всеукраїнської наук. конф., Переяслав-Хмельницький, 14-15 травня 2010 р. / упоряд.: О. М. Лукашевич, Т. Ю. Нагайко. Переяслав-Хмельницький. 2010. С. 117–119.
94. Жам О. Борошномельне виробництво монастирів Київської губернії 2-ї половини XIX ст. *Могілянські читання: Матеріали X-ї міжнародної наукової конференції “Монастирські комплекси в контексті християнської культури”*. К., 2006. С. 119–126.
95. Жам О. Монастирські млинарські заклади Правобережної України XIX ст. *Краєзнавство*. 2002. Вип. 1-4. С. 80–83.
96. Жам Олена. Торгівля зерном і продуктами його переробки на Правобережній Україні у XIX ст. *Краєзнавство*. 2008. № 1-4. С. 190–195.
97. Жам О. Парові борошномельні млини Бродських в місті Києві 2-ї пол. XIX ст. *Краєзнавство*. 2011. № 1. С. 174–180.
98. Жам Олена. Водяні млини Києва XIX ст. *Краєзнавство*. 2012. № 1. С. 41–44.
99. Жам О. Особливості розвитку борошномельного виробництва Київської губернії в XIX – на початку XX ст.: історіографічний зріз. *Переяславський літопис*. 2017. Вип. 11. С. 79–85.

100. По представленню Волинського губернатора з копією всепідданого звіту про стан губернії за 1876 рік // ЦДІАК України. Ф. 442 (“Канцелярія Київського, Волинського і Подільського генерал-губернатора”). Оп. 56. Спр. 330. 70 арк.
101. По представленню Подільського губернатора з копією все підданого звіту про стан ввіреної йому губернії за 1878 рік // ЦДІАК України. Ф. 442 (“Канцелярія Київського, Подільського і Волинського генерал-губернатора”). Оп. 532. Спр.134. 47 арк.
102. По представленню Волинського губернатора з копією все підданого звіту про стан ввіреної йому губернії за 1878 рік // ЦДІАК України. Ф. 442 (“Канцелярія Київського, Подільського і Волинського генерал-губернатора”). Оп. 532. Спр. 181. 181 арк.
103. По представленню Подільського губернатора з копією все підданого звіту про стан губернії за 1884 р. // ЦДІАК України. Ф. 442 (“Канцелярія Київського, Волинського і Подільського генерал-губернатора”). Оп. 538. Спр. 202. 85 арк.
104. По представленню Київського губернатора з копією все підданого звіту про стан губернії за 1886 рік // ЦДІАК України. Ф. 442 (“Канцелярія Київського, Подільського і Волинського генерал-губернатора”). Оп. 540. Спр. 187. 55 арк.
105. Про заснування ярмарок в м. Фастові // ЦДІАК України. Ф. 442 (“Канцелярія Київського, Волинського і Подільського генерал-губернатора”). Оп. 627. Спр. 213. 11 арк.
106. Список фабрик і заводів Київської губернії із зазначенням їх власників, місця розташування підприємства із відомостями про парові котли за 17.12.1891 р. // ЦДІАК України. Ф. 574 (“Канцелярія старшого фабричного інспектора Київської губернії”). Оп. 1. Спр. 7. 173 арк.
107. Донесення в департамент торгівлі і мануфактур Міністерства торгівлі і фінансів від 14 серпня 1896 р. про кількість фабрик і заводів Київської губернії, кількість робітників, середню місячну зарплату і про тривалість робочого дня на підприємствах. Переписка з Міністерством фінансів про особовий склад Київської фабричної інспекції // ЦДІАК України. Ф. 574

- (“Канцелярія старшого фабричного інспектора Київської губернії”). Оп. 1. Спр. 8. 327 арк.
108. Довідникові листи з описанням парових котлів на цукрових, винокурних заводах і млинах Київської губернії і записи про засвідчення котлів фабричною інспекцією // ЦДІАК України. Ф. 574 (“Канцелярія старшого фабричного інспектора Київської губернії”). Оп. 1. Спр. 13. 96 арк.
109. Переписка із будівельним відділом Київського губернського управління про порядок встановлення рухомих локомотивів і про встановлення локомотива Липківського в с. Городище // ЦДІАК України. Ф. 574 (“Канцелярія старшого фабричного інспектора Київської губернії”). Оп. 1. Спр. 67. 13 арк.
110. Затвержені фабричною інспекцією правила внутрішнього розпорядку для робітників Томашевського млина Хоєцького, Сквирського повіту Київської губернії // ЦДІАК України. Ф. 574 (“Канцелярія старшого фабричного інспектора Київської губернії”). Оп. 1. Спр. 133. 24 арк.
111. Про видачу дозволу на встановлення парового котла на млині Мекка в м. Макарові Київського повіту // Ф. 574 (“Канцелярія старшого фабричного інспектора Київської губернії”). Оп. 1. Спр. 167. 13 арк.
112. Затвержені фабричною інспекцією правила внутрішнього розпорядку і таблиць штрафів, стягуваних з робітників млина в м. Бердичеві // ЦДІАК України. Ф. 574 (“Канцелярія старшого фабричного інспектора Київської губернії”). Оп. 1. Спр. 320. 4 арк.
113. Список фабрик і заводів Київської губернії із зазначенням їх власників, місцезнаходження підприємства з відомостями про парові котли // ЦДІАК України. Ф. 574 (“Канцелярія старшого фабричного інспектора Київської губернії”). Оп. 1. Спр. 353. 244 арк.
114. Дорожній журнал фабричного інспектора про технічний стан, про склад і кількість робітників і про умови їх роботи на підприємствах Київської і Волинської губерній // ЦДІАК України. Ф. 575 (“Канцелярія київського окружного інспектора”). Оп. 1. Спр. 3. 141 арк.

115. Дорожній журнал фабричного інспектора про технічний стан, про склад і кількість робітників і про умови їх роботи на підприємствах Київської і Волинської губерній // ЦДІАК України. Ф. 575 (“Канцелярія київського окружного інспектора”). Оп. 1. Спр. 4. 191 арк.
116. Дорожній журнал фабричного інспектора про технічний стан, про склад і кількість робітників і про умови їх роботи на підприємствах Київської і Волинської губерній // ЦДІАК України. Ф. 575 (“Канцелярія київського окружного інспектора”). Оп. 1. Спр. 5. 192 арк.
117. Повідомлення адміністрації фабрик і заводів Подільської губернії про смертельні випадки і травми робітників на підприємствах // ЦДІАК України. Ф. 575 (“Канцелярія київського окружного інспектора”). Оп. 1. Спр. 10. 165 арк.
118. Дані про фабрично-заводську промисловість у Радомишльському повіті 1902 р. і навколишніх промислових підприємствах Київської губернії за 1904 р. // ЦДІАК України. Ф. 575 (“Канцелярія київського окружного інспектора”). Оп. 1. Спр. 71. 296 арк.
119. Відомості про кількість робітників, тривалість робочого дня і понаднормових роботах на парових млинах по губерніях Київського фабричного округу за 1899 рік // ЦДІАК України. Ф. 575 (“Канцелярія київського окружного інспектора”). Оп. 1. Спр. 102. 164 арк.
120. Переписка зі старшим фабричним інспектором Волинської губернії про технагляд за промисловими підприємствами. Відомості про страйки на промислових підприємствах Волинської губернії в 1907 р. // ЦДІАК України. Ф. 575 (“Канцелярія київського окружного інспектора”). Оп. 1. Спр. 196. 83 арк.
121. Відомості про тривалість робочого дня і списки промислових товариств, підпорядкованих нагляду фабричної інспекції, по губерніях Київського фабричного округу // ЦДІАК України. Ф. 575 (“Канцелярія київського окружного інспектора”). Оп. 1. Спр. 212. 95 арк.

122. Повідомлення адміністрації фабрик і заводів Волинської губернії про смертельні випадки і травми робітників на підприємствах // ЦДІАК України. Ф. 575 (“Канцелярія Київського окружного інспектора”). Оп. 1. Спр. 219. 134 арк.
123. Повідомлення адміністрації фабрик і заводів Волинської губернії про смертельні випадки і травми робітників на підприємствах // ЦДІАК України. Ф. 575 (“Канцелярія київського окружного інспектора”). Оп. 1. Спр. 345. 283 арк.
124. Огляд Волинської губернії за 1883 рік // Держархів Житомирської області. Ф. 67 (“Волинське губернське управління”). Оп. 1 (дод.). Спр. 307. 69 арк.
125. Огляд Волинської губернії за 1884 рік // Держархів Житомирської області. Ф. 67 (“Волинське губернське управління”). Оп. 1 (дод.). Спр. 308. 74 арк.
126. Огляд Волинської губернії за 1885 р. // Держархів Житомирської області. Ф. 67 (“Волинське губернське управління”). Оп. 1 (дод.). Спр. 309. 75 арк.
127. Огляд Волинської губернії за 1886 рік // Держархів Житомирської області. Ф. 67 (“Волинське губернське управління”). Оп. 1 (дод.). Спр. 310. 100 арк.
128. Огляд Волинської губернії за 1888 рік // Держархів Житомирської області. Ф. 67 (“Волинське губернське управління”). Оп. 1 (дод.). Спр. 311. 41 арк.
129. Огляд Волинської губернії за 1889 рік // Держархів Житомирської області. Ф. 67 (“Волинське губернське управління”). Оп. 1 (дод.). Спр. 312. 41 арк.
130. Огляд Волинської губернії за 1891 рік // Держархів Житомирської області. Ф. 67 (“Волинське губернське управління”). Оп.1 (дод.). Спр. 313. 65 арк.
131. Огляд Волинської губернії за 1895 рік // Держархів Житомирської області. Ф. 67 (“Волинське губернське управління”). Оп. 1 (дод.). Спр. 314. 68 арк.
132. Огляд Волинської губернії за 1906 рік // Держархів Житомирської області. Ф. 67 (“Волинське губернське управління”). Оп. 1 (дод.). Спр. 315. 73 арк.
133. Справа про прохання міщанина Ертмана Ліка про дозвіл облаштування в колонії Євгеніївці Житомирського повіту борошномельного млина // Держархів Житомирської області. Ф. 67 (“Волинське губернське управління”). Оп. 6. Спр. 1. 45 арк.

134. Відомості податкового інспектора Луцького повіту про результати перевірки торгових і промислових підприємств в Медвезькій волості Луцького повіту // Держархів Житомирської області. Ф. 118 (“Волинська казенна палата”). Оп. 1 (дод.). Спр. 7. 48 арк.
135. Відомості податкового інспектора 1-ї ділянки Новоград-Волинського повіту про результати перевірки торгових і промислових підприємств в повіті // Держархів Житомирської області. Ф. 118 (“Волинська казенна палата”). Оп. 1 (дод.). Спр. 10. 277 арк.
136. Журнал генеральної перевірки торгових та промислових підприємств по Дубенському повіту // Держархів Житомирської області. Ф. 118 (“Волинська казенна палата”). Оп. 20. Спр. 1378. 141 арк.
137. Списки торгових і промислових підприємств міста Житомира // Держархів Житомирської області. Ф. 338 (“Податковий інспектор міста Житомира”). Оп. 1. Спр. 18. 30 арк.
138. Журнал перевірки торгових і промислових підприємств за 1912 і 1913 рр. // Держархів Житомирської області. Ф. 338 (“Податковий інспектор міста Житомира”). Оп. 1. Спр. 37. 618 арк.
139. Відомості про кількість млинів у волості // Держархів Житомирської області. Ф. 497 (“Стремигородське волосне управління”). Оп. 1. Спр. 68. 7 арк.
140. Повідомлення мирового посередника про збір коштів на утримання політехнічного училища, яке відкривається в м. Миколаєві і пожертви на користь постраждалим від голоду. Статистичні відомості і відомості про землекористування, про наявність промислових і торгових підприємств, про розмір возової, етапної та дорожньої натуральних повинностей в 3 стані // Держархів Житомирської області. Ф. 497 (“Стремигородське волосне управління”). Оп. 1. Спр. 94. 36 арк.
141. Відомості про виконання селянами натуральних повинностей за 1867–1869 рр. Відомості про народонаселення волості по станах і віросповіданнях за 1870 р., про кількість фабрик і заводів, про посіви і збір хліба, про стан скотарства //

- Держархів Житомирської області. Ф. 497 (“Стремигородське волосне управління”). Оп. 1. Спр. 131. 18 арк.
142. Журнал перевірки торгово-промислових підприємств волості // Держархів Житомирської області. Ф. 497 (“Стремигородське волосне управління”). Оп. 1. Спр. 175. 17 арк.
143. Справа про будівництво водяного млина в с. Шершні // Держархів Житомирської області. Ф. 497 (“Стремигородське волосне управління”). Оп. 1. Спр. 202. 8 арк.
144. Список власників торгових і промислових підприємств по волості // Держархів Житомирської області. Ф. 497 (“Стремигородське волосне управління”). Оп. 1. Спр. 275. 35 арк.
145. Відомості і дані про врожайність зернових культур і картоплі, про наявність фабрик, заводів, навчальних закладів, про витрати на утримання церковних парафій, народних училищ та інших закладів волості. Список землевласників волості // Держархів Житомирської області. Ф. 497 (“Стремигородське волосне управління”). Оп. 1. Спр. 345. 51 арк.
146. Журнал обліку перевірки промисловості і торгівлі волості // Журнал перевірки торгових закладів і млинів волості // Держархів Хмельницької області. Ф. 71 (“Рахновецьке волосне управління”). Оп. 1. Спр. 105. 18 арк.
147. Відомості про наявність заводів і млинів у волості, про землеволодіння у волості селянських общин, посіви і врожайність хлібів, про волосні та сільські мирові запаси та інші документи // Держархів Хмельницької області. Ф. 71 (“Рахновецьке волосне управління”). Оп. 1. Спр. 177. 135 арк.
148. Журнал обліку перевірки промислових і торгових підприємств волості // Держархів Хмельницької області. Ф. 71 (“Рахновецьке волосне управління”). Оп. 1. Спр. 659. 13 арк.
149. Переписка з податковим інспектором Кам’янецько-Ущицької дільниці про стан торгових і промислових підприємств волості // Держархів Хмельницької області. Ф. 71 (“Рахновецьке волосне управління”). Оп. 2. Спр. 34. 16 арк.

150. Відомості про кількість фабрик, заводів, про селянське та поміщицьке землеволодіння, про врожайність, про природній рух населення волості і документи по інших питаннях // Держархів Хмельницької області. Ф. 78 (“Маківське волосне управління”). Оп. 1. Спр. 32. 153 арк.
151. Статистичні відомості про млини, про кількість землі, про посіви і урожай, про сільських посадових осіб волості і по інших питаннях // Держархів Хмельницької області. Ф. 78 (“Маківське волосне управління”). Оп. 1. Спр. 89. 81 арк.
152. Відомості про стан торгівлі і промислові заклади волості // Держархів Хмельницької області. Ф. 78 (“Маківське волосне управління”). Оп. 1. Спр. 382. 34 арк.
153. Відомості про наявність млинів, про землекористування і затвердження викупних документів селян волості, про натуральні повинності, про народні училища і кошти, які виділяються на їхнє утримання, список волосних і сільських посадових осіб та інші документи // Держархів Хмельницької області. Ф. 78 (“Маківське волосне управління”). Оп. 1. Спр. 461. 109 арк.
154. Відомості про рух хлібних запасів по сільських магазинам Маківської волості // Держархів Хмельницької області. Ф. 78 (“Маківське волосне управління”). Оп. 1. Спр. 530. 20 арк.
155. Журнал перевірки торгових і промислових підприємств волості // Держархів Хмельницької області. Ф. 78 (“Маківське волосне управління”). Оп. 1. Спр. 848. 23 арк.
156. Журнал обліку перевірки торгівлі та промислових підприємств волості // Держархів Хмельницької області. Ф. 78 (“Маківське волосне управління”). Оп. 1. Спр. 928. 65 арк.
157. Статистичні відомості про наявність фабрик і заводів, стан посівів та врожайність хлібів, про хлібні запаси і капітал, про мирські збори по селах волості та інші документи // Держархів Хмельницької області. Ф. 78 (“Маківське волосне управління”). Оп. 1. Спр. 1018. 324 арк.

158. Журнал перевірки торгових закладів і млинів волості // Держархів Хмельницької області. Ф. 78 (“Маківське волосне управління”). Оп. 1. Спр. 1079. 43 арк.
159. Про відновлення борошномельної греблі на річці Збруч, в прикордонному районі // Держархів Хмельницької області. Ф. 227 (“Подільське губернське управління”). Оп. 1 (дод.). Спр. 954. 247 арк.
160. Про паровий млин в с. Городище Ольгопільського повіту // Держархів Хмельницької області. Ф. 227 (“Подільське губернське управління”). Оп. 1 (дод.). Спр. 956. 21 арк.
161. По рапорту Вінницької думи про дозвіл чиновнику Савицькому на будівництво міського млина на березі річки Буг // Держархів Хмельницької області. Ф. 227 (“Подільське губернське управління”). Оп. 2 (дод.). Спр. 787. 17 арк.
162. Відомості про довідкові ціни на продукти і фураж по Волинській і Херсонській губернії за 1893 р. // Держархів Хмельницької області. Ф. 227 (“Подільське губернське управління”). Оп. 2 (дод.). Спр. 911. 145 арк.
163. Журнал присутності Подільського губернського управління: рапорти поліцейського упорядника про єврея орендатора водяного млина в поселенні Надіївці, про незаконні дії // Держархів Хмельницької області. Ф. 227 (“Подільське губернське управління”). Оп. 2 (дод.). Спр. 936. 18 арк.
164. Про відмежування млина на річці Сороці Гайсинського повіту, м. Сальниці, маєтку в с. Гальчинець Могилівського повіту та інше // Держархів Хмельницької області. Ф. 227 (“Подільське губернське управління”). Оп. 2 (дод.). Спр. 937. 57 арк.
165. Про будівництво млина в с. Долбанах Балтського повіту купцем Густавом Клейном // Держархів Хмельницької області. Ф. 227 (“Подільське губернське управління”). Оп. 2 (дод.). Спр. 950. 4 арк.
166. Копії наказів урядового Сенату і циркуляр Міністерства шляхів сполучення про облаштування водяних млинів, маслобоєнь, крупорушок та інше за 1913

- рік // Держархів Хмельницької області. Ф. 227 (“Подільське губернське управління”). Оп. 2 (дод.). Спр. 1050. 12 арк.
167. Про дозвіл єврею Мойсею Красенштейну облаштування млина в м. Балті // Держархів Хмельницької області. Ф. 227 (“Подільське губернське управління”). Оп. 3. Спр. 92. 20 арк.
168. По наказу урядового Сенату про огляд млина селянина Солов’я в с. Теремовцях // Держархів Хмельницької області. Ф. 227 (“Подільське губернське управління”). Оп. 3. Спр. 239. 15 арк.
169. Про відкриття ярмарки в м. Шатава Кам’янецького повіту // Держархів Хмельницької області. Ф. 227 (“Подільське губернське управління”). Оп. 3. Спр. 419. 66 арк.
170. Про дозвіл селянам с. Пукляк будівництва млина на р. Збруч // Держархів Хмельницької області. Ф. 227 (“Подільське губернське управління”). Оп. 3. Спр. 460. 130 арк.
171. Про дозвіл графу Миколі Маркову на будівництво парового млина поблизу м. Летичева // Держархів Хмельницької області. Ф. 227 (“Подільське губернське управління”). Оп. 3. Спр. 462. 17 арк.
172. Про дозвіл графу Мочидловському збудувати паровий млин в м. Вінниці // Держархів Хмельницької області. Ф. 227 (“Подільське губернське управління”). Оп. 3. Спр. 463. 22 арк.
173. Відомості про торгові ціни на продукти, фураж і сухопутне перевезення по Волинській і Херсонській губерніях на 1882 р. // Держархів Хмельницької області. Ф. 227 (“Подільське губернське управління”). Оп. 3. Спр. 480. 100 арк.
174. Про фабрики і заводи в Подільській губернії // Держархів Хмельницької області. Ф. 227 (“Подільське губернське управління”). Оп. 3. Спр. 1116. 135 арк.
175. Про огляд губернським механіком парових котлів на фабриках і заводах в Подільській губернії за 1892 рік // Держархів Хмельницької області. Ф. 227 (“Подільське губернське управління”). Оп. 3. Спр. 4042. 452 арк.

176. Про дозвіл прибудови парового млина до винокурного заводу в місті Балті Будейського // Держархів Хмельницької області. Ф. 227 (“Подільське губернське управління”). Оп. 3. Спр. 4075. 58 арк.
177. Про облаштування парового двигуна в борошномельному млині Шуличенка при с. Івче Літинського повіту // Держархів Хмельницької області. Ф. 227 (“Подільське губернське управління”). Оп. 3. Спр. 4433. 9 арк.
178. Про облаштування млина в селі Мазуровці // Держархів Хмельницької області. Ф. 227 (“Подільське губернське управління”). Оп. 3. Спр. 4502. 10 арк.
179. Відомості про фабрики, заводи, млини та інші промислові підприємства губернії за 1894 р. // Держархів Хмельницької області. Ф. 227 (“Подільське губернське управління”). Оп. 3. Спр. 4513. 399 арк.
180. Про млини Могилівські // Держархів Хмельницької області. Ф. 227 (“Подільське губернське управління”). Оп. 3. Спр. 4533. 234 арк.
181. Про млин Чарновського в селі Комарівці Гайсинського повіту // Держархів Хмельницької області. Ф. 227 (“Подільське губернське управління”). Оп. 3. Спр. 4536. 6 арк.
182. Про затвердження креслень млина при с. Теплик і с. Нижньому Ташлику графа Костянтина Потоцького // Держархів Хмельницької області. Ф. 227 (“Подільське губернське управління”). Оп. 3. Спр. 4537. 25 арк.
183. Про млини Летичівські // Держархів Хмельницької області. Ф. 227 (“Подільське губернське управління”). Оп. 3. Спр. 4539. 80 арк.
184. Про будівництво млина в селі Вольфанівці і Великій Косниці Ямпільського повіту // Держархів Хмельницької області. Ф. 227 (“Подільське губернське управління”). Оп. 3. Спр. 4550. 12 арк.
185. Про млин міщанина Едуарда Токарнієвського біля с. Цибулівка та ін., Гайсинського повіту // Держархів Хмельницької області. Ф. 227 (“Подільське губернське управління”). Оп. 3. Спр. 4864. 18 арк.
186. Про вальцевий млин дворянина Олександра Оттовича Мермана в с. Забубни Брацлавського повіту // Держархів Хмельницької області. Ф. 227 (“Подільське губернське управління”). Оп. 3. Спр. 5097. 19 арк.

187. Про млин Миколи Дверницького в м. Красне Ямпільського повіту // Держархів Хмельницької області. Ф. 227 (“Подільське губернське управління”). Оп. 3. Спр. 5102. 15 арк.
188. Про млин Захарія Присяжнюка при с. Стрельчинцях Брацлавського повіту // Держархів Хмельницької області. Ф. 227 (“Подільське губернське управління”). Оп. 3. Спр. 5109. 43 арк.
189. Про млин Товариства Тростянецького цукрового заводу в містечку Тростянець, Брацлавського повіту // Держархів Хмельницької області. Ф. 227 (“Подільське губернське управління”). Оп. 3. Спр. 5123. 4 арк.
190. Про млин Петра Ракузи в с. Сербах Могилівського повіту // Держархів Хмельницької області. Ф. 227 (“Подільське губернське управління”). Оп. 3. Спр. 5754. 4 арк.
191. Про млин Марії Красовської при с. Крушківцях Ушицького повіту // Держархів Хмельницької області. Ф. 227 (“Подільське губернське управління”). Оп. 3. Спр. 6129. 25 арк.
192. Про млин Василя Кулика при с. Велика Косниця Ямпільського повіту // Держархів Хмельницької області. Ф. 227 (“Подільське губернське управління”). Оп. 3. Спр. 6131. 6 арк.
193. Про млин Фрідріха Юрійовича в м. Бершаді Ольгопільського повіту // Держархів Хмельницької області. Ф. 227 (“Подільське губернське управління”). Оп. 3. Спр. 6134. 15 арк.
194. Про млин Рейзи Розен в м. Летичеві // Держархів Хмельницької області. Ф. 227 (“Подільське губернське управління”). Оп. 3. Спр. 6135. 10 арк.
195. Про млин селянки Дарії Шелоумової в с. Жабокрич, Ольгопільського повіту і план млина // Держархів Хмельницької області. Ф. 227 (“Подільське губернське управління”). Оп. 3. Спр. 6137. 37 арк.
196. Про перебудову млина Миколи Воєводського при с. Луканівка Балтського повіту // Держархів Хмельницької області. Ф. 227 (“Подільське губернське управління”). Оп. 3. Спр. 6441. 8 арк.

197. Про лісопильний завод з млином Мордка Нижнього в м. Вінниці // Держархів Хмельницької області. Ф. 227 (“Подільське губернське управління”). Оп. 3. Спр. 6525. 10 арк.
198. Про млин Феодора Мельхерта в м. Фрамполі, Кам’янецького повіту // Держархів Хмельницької області. Ф. 227 (“Подільське губернське управління”). Оп. 3. Спр. 6556. 9 арк.
199. Про електричне освітлення млина Івана Бутми Де-Каумана в Бисарівці Ямпільського повіту і план електроустановки на ній // Держархів Хмельницької області. Ф. 227 (“Подільське губернське управління”). Оп. 3. Спр. 6569. 15 арк.
200. Про організацію в м. Дунаївцях двох ярмарків упродовж року // Держархів Хмельницької області. Ф. 227 (“Подільське губернське управління”). Оп. 5 (дод.). Спр. 16. 40 арк.
201. Договір про найм міських магазинів жителів м. Кременця і заяви осіб про їх найм // Держархів Тернопільської області. Ф. 203 (“Кременецька міська управа”). Оп. 1. Спр. 41. 40 арк.
202. Книга реєстрації торгових будівель, їх власників і розміру капіталів // Держархів Тернопільської області. Ф. 203 (“Кременецька міська управа”). Оп. 1. Спр. 54. 37 арк.
203. Договір про здачу в оренду кам’яної лавки №8 торговцю Гольденбергу Шмулю // Держархів Тернопільської області. Ф. 203 (“Кременецька міська управа”). Оп. 1. Спр. 55. 62 арк.
204. Протоколи нарад членів міського управління про затвердження проектів розпоряджень по торгових і транспортних справах м. Кременця // Держархів Тернопільської області. Ф. 203 (“Кременецька міська управа”). Оп. 1. Спр. 78. 17 арк.
205. Відомості про ціни на хлібні і продовольчі товари по Кременцю за квітень 1906 р. // Держархів Тернопільської області. Ф. 203 (“Кременецька міська управа”). Оп. 1. Спр. 114. 2 арк.
206. Обзор Подольской губернии за 1890 год. К., 1890. 144 с.

207. Обзор Подольской губернии за 1892 год. К., 1892. 182 с.
208. Обзор Подольской губернии за 1895 год. К., 1895. 208 с.
209. Обзор Подольской губернии за 1903 год. К., 1903. 195 с.
210. Обзор Подольской губернии за 1905 год. К., 1905. 164 с.
211. Памятная книжка Подольской губернии на 1859 г. Каменец-Подольский. 1859. 184 с.
212. Памятная книжка Подольской губернии на 1885 год: Адрес-календарь и статистическо-справочные сведения. Каменец-Подольский. 1885. 266 с.
213. Памятная книжка Подольской губернии на 1911 г. / Сост. В. В. Филимонов. Каменец-Подольский. 1910. 616 с.
214. Памятная книжка Волынской губернии на 1895 год. Житомир. 1895. 474 с.
215. Памятная книжка Волынской губернии на 1896 год. Житомир. 1896. 475 с.
216. Памятная книжка Волынской губернии на 1897 год. Житомир. 1897. 580 с.
217. Памятная книжка Волынской губернии на 1898 год. Житомир. 1898. 472 с.
218. Памятная книжка Волынской губернии на 1899 год. Житомир. 1899. 595 с.
219. Памятная книжка Волынской губернии на 1901 год. Житомир. 1900. 582 с.
220. Памятная книжка Волынской губернии на 1902 год. Житомир. 1901. 480 с.
221. Памятная книжка Волынской губернии на 1903 год. Житомир. 1902. 555 с.
222. Памятная книжка Волынской губернии на 1904 год. Житомир. 1904. 550 с.
223. Памятная книжка Волынской губернии на 1905 год. Житомир. 1904. 460 с.
224. Памятная книжка Волынской губернии на 1906 год. Житомир. 1905. 388 с.
225. Памятная книжка Волынской губернии на 1907 год. Житомир. 1906. 549 с.
226. Памятная книжка Волынской губернии на 1908 год. Житомир. 612 с.
227. Памятная книжка Волынской губернии на 1909 год. Житомир. 1908. 539 с.
228. Памятная книжка Волынской губернии на 1912 год. Житомир. 1911. 688 с.
229. Памятная книжка Волынской губернии на 1914 год. Житомир. 1913. 585 с.
230. Памятная книжка Киевской губернии на 1856 год. К. 1856. 230 с.
231. Памятная книжка и Адрес-календарь Киевской губернии на 1889 год / В. Г. Мозговой. К. 1889. 252 с.
232. Памятная книжка Киевской губернии на 1890 год. К. 1890. 352 с.

233. Памятная книжка Киевской губернии на 1894 год. К. 1894. 237 с.
234. Памятная книжка Киевской губернии на 1895 год. К. 1895. 311 с.
235. Памятная книжка Киевской губернии на 1896 год. К. 1896. 390 с.
236. Памятная книжка Киевской губернии на 1897 год. К. 1897. 371 с.
237. Киевский календар на 1898 год. К. 1897. 310 с.
238. Памятная книжка Киевской губернии на 1900 год. К. 1899. 826 с.
239. Памятная книжка Киевской губернии на 1902 год. К. 1901. 534 с.
240. Памятная книжка Киевской губернии на 1904 год. К. 1904. 672 с.
241. Памятная книжка Киевской губернии на 1905 год. К. 1904. 598 с.
242. Памятная книжка Киевской губернии на 1913 год с приложением Адреса-календаря губернии. К. 1913. 796 с.
243. Статистическо-экономический очерк Винницкого уезда и обзор деятельности упрощенного Земского управления за 1905–1910 гг. К., 1910. 44 с.
244. Сборник сведений по Киевской губернии и Адресс-календарь на 1887 год / Сост. В. Г. Мозговой. К. 1887. 352 с.
245. Сборник статистических сведений о Киевской губернии за 1859 г. К.: Типография губернского правления. 1861. 284 с.
246. Список населенных мест Киевской губернии. К.: Тип. Ивановой, 1900. 985 с.
247. Экономическая жизни Подолии. 1914. № 22. 90 с.
248. Труды местных комитетов о нуждах сельской промышленности. VIII. Волынская губерния. СПб., 1903. 256 с.
249. Труды местных комитетов о нуждах сельской промышленности. XXXI. СПб., 1903. 1112 с.
250. Список фабрик и заводов Европейской России. СПб., 1903. 839 с.
251. Фабрично-заводская промышленность и торговля России. Издание 2-е. Исправленное и дополненное. СПб.: Типография И. А. Ефрона, 1896. 636 с.
252. Фабрично-заводские предприятия Российской империи / Сост. Л. К. Езиоранский. СПб.: Издание торгового дома А. Срока, 1909. 451 с.
253. Весь Юго-Западный край. Справочная и адресная книга по Киевской, Подольской и Волынской губерниям. К.: Тарасовская, 1913. 1177 с.

254. Мукомольное дело в России. Одесса, 1909. 592 с.
255. Полное собрание законов Российской империи. Собрание второе. Т. XL. Отделение второе. 1865. СПб., 1867. 1198 с.
256. Полное собрание законов Российской империи. Собрание второе. Т. XLII. Отделение первое. 1867., СПб. 1871. 1209 с.
257. Полное собрание законов Российской империи. Собрание второе. Т. XLV. Отделение первое. 1870. СПб., 1874. 897 с.
258. Полное собрание законов Российской империи. Собрание второе. Т. IV. СПб., 1887. 1257 с.
259. Голюкова О. М. Історія України: курс лекцій. Харків: ХНАУ, 2013. 200 с.
260. Ковальченко И. Д. Методы исторического исследования. Москва: Наука, 2003. 486 с.
261. Кривчик Г. Г. Основні загальнонаукові методи дослідження в історичних науках. *Науково-теоретичних альманах "Грані"*. 2017. Т. 20. №12. С. 55–61.
262. Енциклопедія історії України / Редкол.: В. А. Смолій та ін. Т. 8.: Па–Прик. К.: Наукова думка, 2011. 520 с.
263. Великий тлумачний словник сучасної української мови (з дод. і допов.) / Уклад. і голов. ред. В. Т. Бусел. К., Ірпінь: ВТФ "Перун", 2005. 1728 с.
264. Енциклопедія історії України / Редкол.: В. А. Смолій та ін. Т. 9.: Прил – С. К.: Наукова думка, 2012. 944 с.
265. Історична наука: термінологічний і понятійний довідник: навч. посіб. / В. М. Литвин, В. І. Гусєв, А. Г. Слюсаренко та ін. К.: Вища школа, 2002. 430 с.
266. Хрестоматія з історії Української РСР. Том II. 1861–1917. К.: Радянська школа, 1961. 642 с.
267. Фартушняк Ю. Реалізація цукру, виготовленого заводами Подільської губернії в XIX – поч. XX ст. *Наукові записки Тернопільського національного педагогічного університету імені Володимира Гнатюка. Серія: Історія*. 2009. Вип. 2. С. 38–50.

268. Молчанов В. Б. Життєвий рівень населення м. Києва у другій половині XIX – на початку XX ст. *Проблеми історії України XIX – початку XX ст.* 2015. Випуск 24. С. 56–80.
269. Альтерман А. Я. Хлебные ресурсы Украины. Харьков: Госиздат Украины, 1923. 178 с.
270. История Украинской РСР в 10-ти томах. Т. 4: Украина в период разложения и кризисна феодально-крепостнической системы. Отмена крепостного права и развитие капитализма (XIX в.) / редкол Н. Лещенко, А. М. Анфимов и др. К.: Научная мысль, 1983. Т. 4. 694 с
271. Шандра І. О. Представницькі організації української буржуазії в агропромисловому виробництві (друга половина XIX – 1914 р.). *Слов'янський вісник: зб. наук. праць. Серія “Історичні та політичні науки”*. Рівненський державний гуманітарний університет, Рівненський інститут слов'янознавства Київського славістичного університету. Рівне. 2012. Вип. 14. С. 122–125.
272. Кудласевич О. М. Особливості розвитку підприємницького середовища на українських землях у другій половині XIX – на початку XX ст. *Історія народного господарства та економічної думки України: Міжвід. зб. наук. праць.* 2010. Вип. 43. С. 91–105.
273. Закірова С. Г. Правова регламентація торговельної діяльності в Російській імперії кінця XVIII – початку XX ст. *Збірник наукових праць “Історія торгівлі, податків та мита”*. 2011. № 1. С. 97–101.
274. Полное собрание законов российской империи. Собрание второе. Т. XL. Отделение первое. 1865. СПб., 1867. 1000 с.
275. Кудласевич О. М. До проблеми правового забезпечення розвитку вітчизняного підприємництва в Україні у другій половині XIX – на початку XX ст. *Історія народного господарства та економічної думки України: міжвід. зб. наук. праць.* 2009. Вип. 42. С. 111–122.
276. Полное собрание законов Российской империи. Собрание третье. Т. II. СПб., 1886. 1162 с.

277. Гринчуцький В. І. Роль М. Х. Бунге у проведенні фінансових реформ в Російській імперії (наприкінці XIX ст.). *Історія народного господарства та економічної думки України*: Міжвід. зб. наук. праць. 2005. Вип. 37-38. С. 245–253.
278. Дерев'янкін Т. І., Сайкевич О. Д. З історії державного регулювання ринкової економіки Російської імперії (друга половина XIX – початок XX ст.). *Історія народного господарства та економічної думки України*. 2000. Вип. 31-32. С. 54–67.
279. Лантух І. В. Будівництво вітчизняної залізниці та розвиток її інфраструктури наприкінці XIX ст. *Наукові записки Кіровоградського національного технічного університету. Економічні науки*. 2015. Вип. 27. С. 113–119.
280. Степник З. М. Розвиток винокурної промисловості в Правобережній Україні у другій половині XIX – на початку XX ст.: дис. ...канд. іст. наук: 07.00.01. Тернопіль, 2018. 282 с.
281. Горбоватий М. Д. Акціонерне підприємництво та його роль у формуванні ринкових відносин в Україні (кінець XIX – початок XX ст.). *Історія народного господарства та економічної думки України*. 1998. Вип. 30. С. 64–71.
282. Москалюк М. Іноземний капітал та його вплив а харчову промисловість Правобережної України (друга половина XIX – початок XX ст.). *Наукові записки Тернопільського національного педагогічного університету імені Володимира Гнатюка. Серія Історія*. 2003. Вип. 2. С. 40–44.
283. Горін Н. О. Етапи промислового перевороту в Україні: роль зовнішніх чинників (1840–1890-ті рр.). *Історія народного господарства та економічної думки України*: Міжвід. зб. наук. праць. 2010. Вип. 43. С. 55–71.
284. Москалюк М. М. Динаміка розвитку харчової промисловості на Правобережній Україні в другій половині XIX – на початку XX ст. *Наукові записки Тернопільського національного педагогічного університету імені Володимира Гнатюка. Серія: Економіка*. 2006. Вип. 20. С. 67–72.
285. Венгерська В. О. Утворення та діяльність державних банківських установ на Правобережній Україні у другій половині XIX ст. К., 1997. 41 с.

286. Економічна історія України: Історико-економічне дослідження в 2 т. / Ред. рада В. М. Литвин (голова), Г. В. Боряк, В. М. Геєць та ін.; НАН України, Інститут Історії України. К.: Ніка-Центр, 2011. Т. 1. 696 с.
287. Самойлова І. А. З історії підприємницької діяльності в Україні наприкінці ХІХ ст. *Історія народного господарства та економічної думки України*. 1998. Вип.30. С. 93–99.
288. Прищепа О. П. Міста Волині у другій половині ХІХ – на початку ХХ ст. Рівне: ПП ДМ, 2010. 287 с.
289. Кругляк Б. А. Торговельна буржуазія в Україні (60-ті рр. ХХ ст. – 1914 рр.). *Український історичний журнал*. 1994. №6. С. 72–81.
290. Москалюк М. Підприємницька діяльність в Україні у другій половині ХІХ – на початку ХХ ст. *Україна – Європа – Світ*. 2016. Вип. 18. С. 62–69.
291. Москалюк М. Технічні кадри промисловості України у другій половині ХІХ – на початку ХХ ст. *Київська старовина*. 2008. №4. С. 59–70.
292. Якименко М. А. Економічні основи переселенського руху в період капіталізму. *Історія народного господарства та економічної думки УРСР*. 1989. Вип. 23. С. 55–59.
293. Історія СРСР: 1861–1917 рр. період капіталізму / за ред. Л. М. Іванова, А. Л. Сидорова: пер. з рос. М. Артеменко. К.: Радянська школа, 1963. Т. 2. 715 с.
294. Історія СРСР. Т. II.: Росія в ХІХ ст. / Під ред. М. В. Нечкіної. К.: Держполітвидав, 1950. 821 с.
295. Богатчук С. С. Соціально-економічний стан Поділля в кінці ХІХ – на початку ХХ ст. *Матеріали VII міжнародної науково-практичної конференції*. Перемишль. 2011. Т. 36. Історія. С. 97–99.
296. Мазур В. М. Соціально-економічне становище селянства Поділля наприкінці ХІХ – на початку ХХ ст. *Наукові записки Вінницького державного педагогічного університету імені Михайла Коцюбинського. Серія: Історія*. 2008. Вип. 13. С. 220–223.

297. Бабенко П. М. История реформ в России (1894–1917). М.: Спутник, 2000. 134 с.
298. Соловьева А. М. Промышленная революция в России в XIX в. М.: Наука, 1990. 269 с.
299. Левицький В., Москалюк М. Джерела формування та становище робітників легкої промисловості наддніпрянської України у другій половині XIX – на початку XX ст. *Краєзнавство*. 2017. № 1/2. С. 175–183.
300. Баран В. П., Боряк Г. В. Робітничий рух на Україні. Становище та боротьба робітничого класу, 1861–1884 р.; Збірник документів і матеріалів. К.: Наукова думка, 1986. 424 с.
301. Довжук І. В. Харчова промисловість Наддніпрянської України в другій половині XIX ст.: деякі аспекти розвитку. *Проблеми історії України XIX – початку XX ст.* 2005. Вип. 10. С. 27–33.
302. Вороліс М. Г., С. М. Єсюнін. Розвиток промисловості у заштатних містах Подільської губернії у другій половині XIX століття. *Наукові записки Вінницького державного педагогічного університету імені М. Коцюбинського. Серія: Історія*. 2007. Вип. 12. С. 194 – 197.
303. Ковальчук І. В. Економічний стан і соціальна сфера Житомира напередодні і в роки Першої світової війни. *Суспільні науки: напрямки та тенденції розвитку в Україні: Матеріали міжнародної науково-практичної конференції (м. Одеса, Україна, 17-18 липня 2015 р.)*. 2015. С. 22–25.
304. Москалюк М. Загальний нарис становища та розвитку обробної промисловості українських губерній Російської імперії у другій половині XIX – на початку XX ст. *Україна – Європа – світ*. 2013. Вип. 11. С. 53–59.
305. Москалюк М. М. Розвиток машинобудівної промисловості на Україні у другій половині XIX – на початку XX ст. *Збірник наукових праць ХНПУ ім. Г. С. Сковороди. Серія: Історія та географія*. 2007. Вип. 28. С. 22–33.
306. Перевозчиков В. І., Тимчик І. А. Історія економіки українських земель (кін. XIX – початок XX ст.): курс лекцій. К.: КНТ, 2011. 472 с.

307. Сегеда А. П. Розвиток і зміни в структурі найважливіших галузей промисловості України в 90-ті рр. XIX ст. *Історія народного господарства та економічної думки УРСР*. 1982. Вип.15. С. 77–81
308. Хоптяр Ю. А. Розвиток ярмаркової торгівлі в Подільській губернії у другій половині XIX ст. *Наукові записки Кам'янець-Подільського державного педагогічного університету. Історичні науки*. 1999. Т. 3(9). С. 171–176.
309. Прищепа О. П. Розвиток торгівлі в міських поселеннях Волинської губернії в добу формування ринкових відносин (друга половина XIX – початок XX ст.). *Актуальні проблеми вітчизняної та всесвітньої історії. Наукові записки рівненського державного гуманітарного університету: зб. наук. праць*. 2010. Вип. 19. С. 123–129.
310. Таранець С. Відомості про торгівлю в містечках Правобережної України всередині XIX ст. *Наукові записки. Збірник праць молодих вчених та аспірантів*. К. 2009. Т. 17. С. 175–187.
311. Лановик Б. Д. Економічна історія України і світу. К.: Вікар, 1999. 737 с.
312. Гордуновський О. М., Гуржій О. І., Реєнт О. П. Торгівля в Південній Україні: організація товарообігу та людський потенціал (кінець XVIII – початок XX ст.). К.: Інститут історії України НАН України, 2017. 155 с.
313. Шкільняк Н. Тенденції розвитку міської торгівлі Волині в другій половині XIX – початку XX ст. *Наукові записки Тернопільського національного педагогічного університету імені Володимира Гнатюка. Серія: Історія*. 2015. Вип. 1., Ч. 2. С. 12–16.
314. Реєнт О. П. Загальні тенденції розвитку, найголовніші осередки та реверсні особливості української торгівлі і XIX – на початку XX ст. *Проблеми історії України XIX – початку XX ст.* 2017. Вип. 27. С. 7–25.
315. Москалюк М. Внутрішня і зовнішня торгівля товарами харчової промисловості на Правобережній Україні (друга половина XIX – початок XX ст.). *Наукові записки Тернопільського державного педагогічного університету імені Володимира Гнатюка. Серія: Історія*. 2002. Вип. 5. С. 26–29.

316. Бовыкин В. И. Финансовый капитал в России накануне Первой мировой войны. М.: РОССПЭН, 2001. 319 с.
317. Шкільнюк Н. М. Особливості розвитку торгівлі у містах Волинської губернії в другій половині XIX ст. *Гілея*. 2016. Вип. 114. С. 28–33.
318. Жиленкова І. М. Зовнішня торгівля України в контексті інтересів промислового й аграрного капіталу Російської імперії (1890-ті рр.–1914 р.). Київ, 2014. 668 с.
319. Хоптяр Ю. А. Інфраструктура шляхів сполучення Подільської губернії (друга половина XIX – початок XX ст.). *Стародавній Меджибіж в історично-культурній спадщині: науковий вісник з проблем регіональної історії та пам'яткознавства (науковий вісник “Меджибіж”)*. Хмельницький. 2016. № 1. С. 240–246.
320. Іщенко А. О. Вплив залізничного транспорту на розвиток внутрішньої торгівлі Півдня України в другій половині XIX ст. *Наукові праці Чорноморського державного університету ім. Петра Могили комплексу “Києво-Могилянська академія”*. Серія: *Історичні науки*. 2009. Т. 100. Вип. 87. С. 20–23.
321. Жиленкова І. М. Російсько-німецькі торгові угоди (1894,1904 рр.): вплив на сільськогосподарський експорт та оцінки громадськості. *Історія торгівлі, податків та мита*. 2015. № 2 (12). С. 164–171.
322. Михайлик А. О. Значення Південно-Західної залізниці у реалізації Подільського збіжжя у другій половині XIX ст. *Наукові записки Кам'янець-Подільського державного педагогічного університету: Історичні науки*. 2005. Т. 15. С. 360–365.
323. Нариси з соціально-економічної історії України дожовтневого періоду / О. К. Касименко та ін. К.: Видавництво АН УРСР, 1963. 168 с.
324. Москалюк М. Розвиток транспорту в Україні у другій половині XIX – на початку XX ст. *Історичний журнал*. 2007. № 4. С. 93–100.
325. Москалюк М. Транспортне забезпечення торговельних відносин в Україні у другій половині XIX – на початку XX ст. *Наукові записки Тернопільського*

національного педагогічного університету імені Володимира Гнатюка. Серія: Історія. 2017. Вип. 2. Ч.1. С. 43–51.

326. Шкільнюк Н. М. Міста Волинської губернії у другій половині ХІХ – на початку ХХ ст.: соціальна структура, адміністративний та економічний аспекти: дис....канд. іст. наук: 07.00.01. Тернопіль, 2017. 272 с.

ДОДАТКИ

Додаток А

Адміністративно-територіальний поділ Правобережної України у другій половині XIX – на початку XX ст.



[326 , с. 244]

Додаток Б**Товарні млини на території Правобережної України у 1893 р.**

| Губернія | Кількість млинів | Оборот (у тис. крб.) | Кількість парових котлів |
|------------|------------------|-------------------------|-----------------------------|
| Київська | 156 | 6364 | 38 |
| Подільська | 206 | 5703 | 6 |
| Волинська | 36 | 6609 | 20 |
| Разом | 397 | 18676 | 64 |

[64, с. 121]

Додаток В

Парові млини Подільської губернії станом на 1886 р.

| Повіт | Кількість млинів | Сума виробництва(крб.) | Кількість робітників |
|----------------|------------------|---------------------------|-------------------------|
| Літинський | 2 | 4000 | 10 |
| Брацлавський | 2 | 4200 | 6 |
| Гайсинський | 3 | 3500 | 20 |
| Ольгопільський | 15 | 58985 | 39 |
| Балтський | 5 | 75900 | 73 |
| Ямпільський | 6 | 84799 | 18 |
| Могилівський | 1 | 650 | 3 |
| Ушицький | 2 | 6365 | 9 |

[2, с. 370–371]

Додаток Д**Сума виробництва основних галузей промисловості
Київської губернії у 1911 р.**

| Галузь | Сума виробництва (крб.) |
|---------------|-------------------------|
| Цукрова | 176939625 |
| Винокурна | 24779759 |
| Борошномельна | 22517000 |
| Разом | 224236384 |

[78, с. 123]

Додаток Е

Табель штрафів, які накладаються на робітників

Бердичівського водяного млина

| | |
|---|--|
| I. Штраф за неполадку: Розмір штрафу повинен бути у відповідності зі ступенем неполадки, а не з ступенем нанесеної шкоди власнику і не перевищувати | 1 крб. |
| II. Штраф за прогул: За кожний прогуляний день накладається (не більше одного карбованця) | 50 коп. |
| III. Штраф за порушення порядку: <ol style="list-style-type: none"> 1. За необережність під час поводження з вогнем 2. За порушення тиші і спокою 3. За непослух 4. За прихід на роботу в нетверезому стані 5. За загальне недотримання правил внутрішнього порядку 6. За недозволену гру на гроші 7. За недотримання чистоти і охайності 8. За запізнення на роботу | Від 25 до 50 коп. Від 15 до 30 коп. Від 25 до 50 коп. Від 30 до 60 коп. Від 10 до 60 коп. Від 15 до 30 коп. Від 10 до 20 коп. По 10 коп. в годину |

[112, арк. 3]

Додаток Ж

Правила внутрішнього розпорядку для робітників Томашевського борошномельного млина Хоєцького

1. Перед початком роботи, кожний працівник, якщо він немісцевий, зобов'язаний надати в контору свій вид на проживання, який зберігається в конторі.
2. Всі робітники наймаються на невизначений термін і виплата заробітної плати проводиться не менше 2-х разів на місяць, тобто 1-го і 15-го числа.
3. Кожному працівнику видається розрахункова книжка, яку робітник завжди повинен мати при собі і надавати в контору для здійснення відповідних записів. До отримання розрахункової книжки, тобто до завершення семи днів із дня початку роботи, робітник може бути звільнений без попередження за два тижні і без обов'язкової в таких випадках плати.
4. Робота на млині проводиться у дві зміни по 12 годин: перша зміна з 7 години ранку, друга з 7 години вечора з перервами для їжі на робочому місці.
5. Робота на млині не проводиться у всі недільні дні і в наступні свята: 25 березня, 2 дня Різдва Христового, п'ятниця і субота Страстного тижня, 3 дні Святої Пасхи і Духів день. По неділях млин не працює із 7 ранку до 7 години вечора, при чому обидві зміни мають по 24 вільні години, з яких 12 годин припадає на день неділі. Та зміна робітників, яка звільняється в 6 годині ранку в неділю вступає в зміну в 6 годині ранку в понеділок. А зміна, яка звільнялась в суботу ввечері, розпочинає роботу в неділю ввечері.
6. Примітка: Роботи припиняються напередодні Різдва Христового в 12 годині дня.
7. Робітники квартируються на своїх квартирах без продовольства зі сторони власника млина.
8. Всі робітники повинні з'являтися на роботу у призначений час, не запізнюватись і в тверезому вигляді. Суворо забороняється приносити в млин легкозаймисті матеріали, а також спиртні напої. Кожний робітник зобов'язаний добросовісно і акуратно виконувати покладену на нього роботу, берегти видані йому для роботи інструменти і утримувати їх в чистоті та охайності.
9. Перебуваючи на робочому місці робітник зобов'язаний поводитись тихо і спокійно, бути слухняним по відношенню до хазяїна, завідуючого, прикажчика млина або його помічника.

Продовження додатку Е

10. Суворо забороняється робітникам переходити з однієї роботи на іншу, а також відлучатися без дозволу мельника.
11. Обтирання, чистка та змазування машин, а також ремонт повинні проводитися під час зупинки млина на 30 хвилин кожного дня. Підмітання та прибирання станків проводиться самими робітниками щоденно під час зупинок.
12. Надівати, зшивати та знімати передавальні та інші ремені може лише та особа, яку спеціально для цього призначено. Про пошкодження машин робітники завжди повинні повідомляти мельнику або його помічникам. В обов'язки яких входить їхнє виправлення.
13. Робітники в нетверезому вигляді в жодному разі не допускаються до роботи і їм забороняється вхід на млин.
14. Суворо забороняється робітникам збиратися відпочивати і взагалі знаходитись в приміщенні, де встановлено парові котли і де можуть знаходитись лише ті особи, які повинні працювати при котлах.
15. Суворо забороняється всім працівникам знімати під час руху огороження обладнані біля машин, приводів та інших механізмів.
16. За недотримання в загальному правил внутрішнього розпорядку, незадовільну роботу і за прогуляні дні, робітники штрафуються згідно табелю, затвердженим фабричним інспектором.
17. Робітники зобов'язані з'являтися на роботу без дотримання в законі і в правилах внутрішнього розпорядку норм і розкладу роботи в тих випадках, коли ці роботи викликані необхідністю здійснити непередбачуваний ремонт зіпсованих внаслідок випадкових, несподіваних причин машин, котлів, приводів, снарядів і т.д. Без яких млин не може продовжувати роботу. Про такі випадки кожного разу потрібно повідомляти фабричного інспектора.

Управляючий млином дворянин Віктор Аполлінарійович Ольшанський

Затверджено липня 3 дня 1900 року.

Фабричний інспектор Київської губернії І. Новицький

[110, арк. 4 зв.–5]

Додаток К

Фабрично-заводська промисловість Волинської губернії у 1886 р.

| Галузь | Сума виробництва (крб.) |
|---------------|----------------------------|
| Цукрова | 6324285 |
| Винокурна | 4146488 |
| Борошномельна | 1175337 |
| Паперова | 653700 |
| Лісопилльна | 482155 |
| Шкіряна | 209851 |
| Пивоварна | 179535 |
| Скляна | 175579 |
| Залізна | 168015 |
| Суконна | 153643 |
| Фарфорова | 136840 |
| Тютюнова | 126325 |

[127, арк. 11 зв.]

Додаток Л

Паровий млин Наталії Оржевської в м. Нова Чарторія (Волинська губернія).

Сучасне фото



[288, с. 99].

Додаток М

Система подачі води на колесо водяного млина

1. Верхньобійне

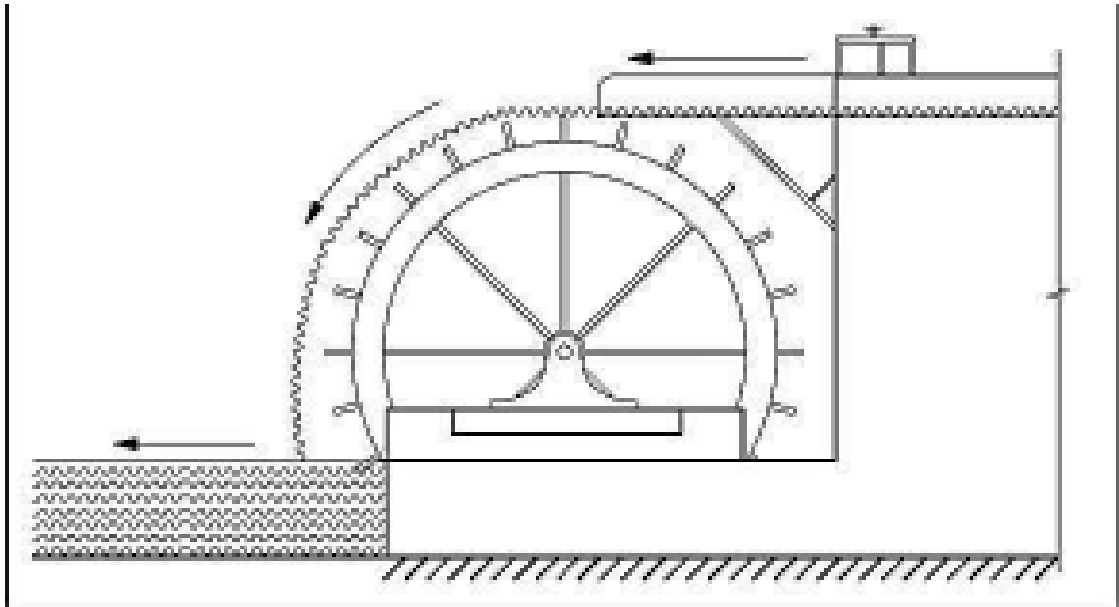

2. Нижньобійне

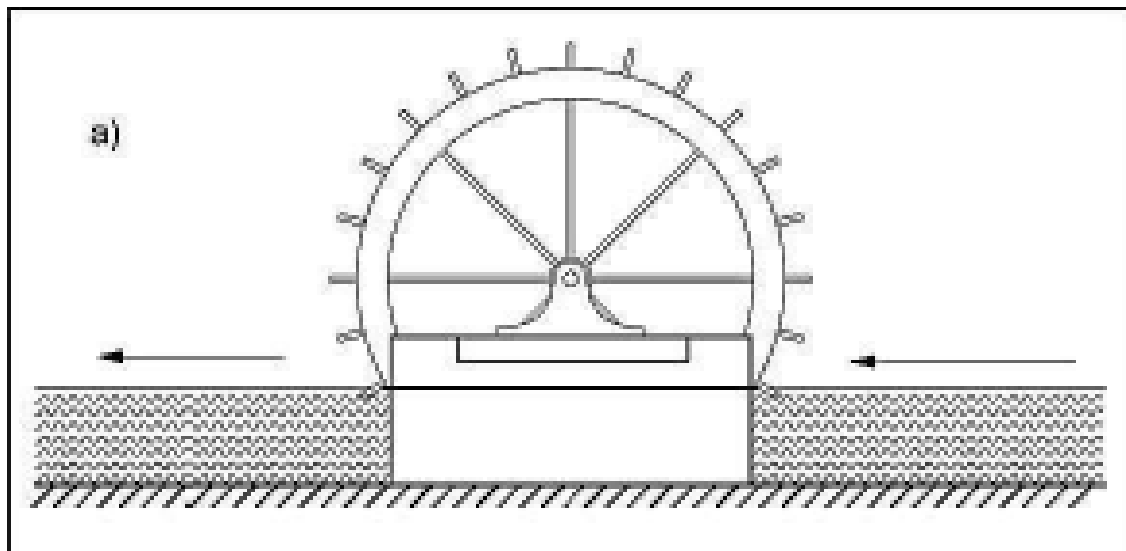

[51, с. 295]

Додаток Н

Схема роботи водяного млина



Рис. 3. Схема роботи водяного млина: 1 – водяне колесо; 2 – вал; 3 – палешне колесо; 4 – кулачки; 5 – веретено; 6 – вертикальний вал; 7 – нижнє жорно; 8 – верхнє жорно; 9 – кіш для зерна; 10 – відсік для борошна.

[51, с. 295]

Додаток П

Список торговців м. Кременця у 1913 р.

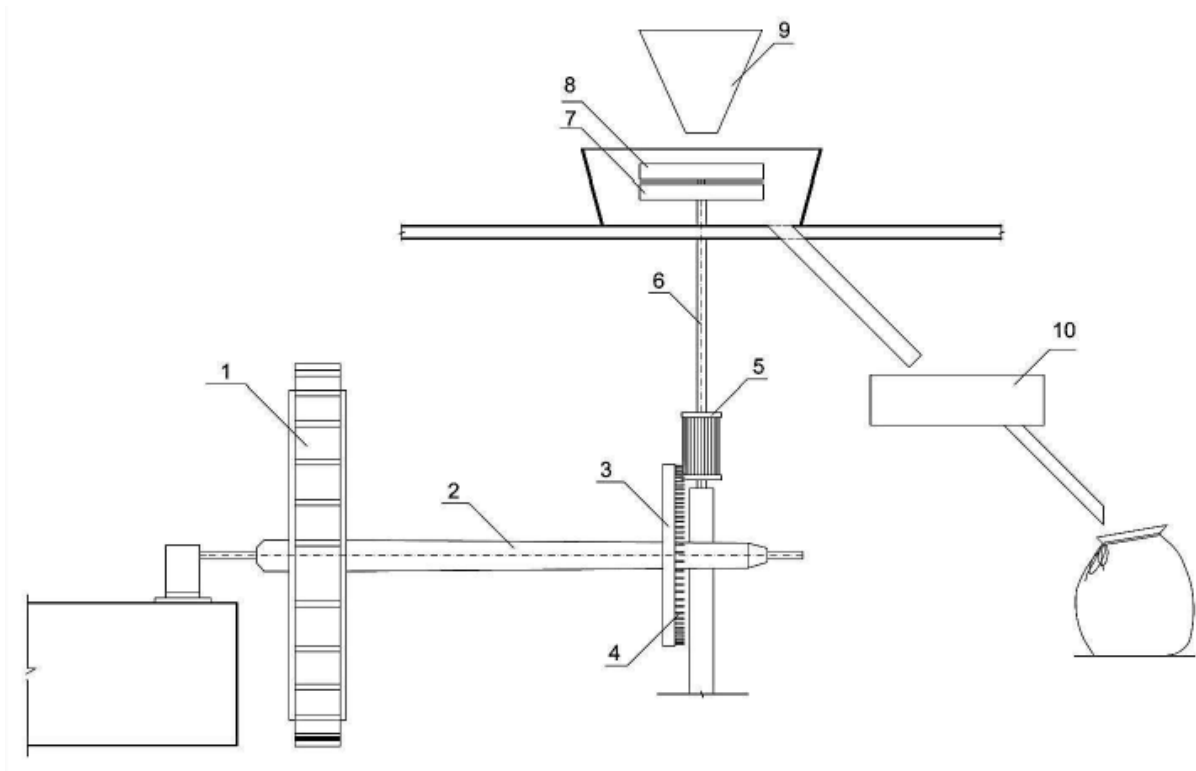
1. Етингер Йосиф
2. Лис Мошко
3. Ройхель Мойсей
4. Шепейтин Нахман
5. Мандесберг Сруль
6. Шумській Лев
7. Овадис Авраам
8. Шнайдер Александр
9. Юзефов Хаім
10. Бердерський Шиман
11. Капатанець Юліан
12. Бездерзький Бер
13. Гіндес Лаврентій
14. М. Ейдіс
15. Харах Янкель
16. Райхель Мендель
17. Яспе Янкель
18. Харшак Вольф
19. Котик Дувид
20. Циперфін Аврум
21. Барт Іцко
22. Деслер Іовель
23. Кацалап Іван
24. Рибчинський Константин
25. Фрішберг Герц
26. Горенштейн Бенціон
27. Вотави Володимир

[204, арк. 17]

Додаток Р

**Вивезення борошномельних продуктів із залізнодорожніх станцій
Поділля на початку ХХ ст. (в пудах)**

| | 1905 р. | 1906 р. | 1907 р. | 1908 р. | В середньому за один рік |
|------------------|---------|----------|---------|---------|--------------------------------|
| Мука пшенична | 2861602 | 7360234 | 4331900 | 1844447 | 4099545 |
| Мука житня | 194675 | 1053056 | 806743 | 148843 | 550829 |
| Пшоно | 54178 | 97471 | 226664 | 305082 | 170848 |
| Висівки | 688980 | 2500575 | 1834504 | 1014270 | 1509582 |
| Разом | 3799435 | 11011336 | 7199811 | 4312642 | 6330803 |

[253, с. 42].

Додаток С

**Вивезення борошномельних продуктів із залізнодорожніх станцій
Київщини на початку ХХ ст. (в пудах)**

| | 1905 р. | 1906 р. | 1907 р. | 1908 р. | 1909 р. | В середньому за один рік |
|------------------|----------|----------|----------|----------|----------|--------------------------------|
| Мука пшенична | 6743687 | 9000763 | 5049931 | 2552452 | 3184715 | 5246309 |
| Мука житня | 1223321 | 1567449 | 669287 | 157252 | 386309 | 800723 |
| Пшоно | 1901124 | 3272849 | 4755519 | 6132368 | 4591364 | 4250644 |
| Висівки | 3064090 | 4888660 | 2435143 | 1995213 | 2419230 | 2960467 |
| Разом | 12932222 | 18729721 | 18909880 | 11137285 | 13581618 | 13258145 |

[253, с. 42].

Додаток Т

**Вивезення борошномельних продуктів із залізної дорожніх станцій
Волині на початку ХХ ст. (в пудах)**

| | 1905 р. | 1906 р. | 1907 р. | 1908 р. | 1909 р. | В середньому за один рік |
|------------------|---------|----------|---------|---------|---------|--------------------------------|
| Мука пшенична | 4654975 | 5777338 | 3563573 | 2708076 | 2819823 | 3904757 |
| Мука житня | 919874 | 1787731 | 689492 | 296099 | 484806 | 835600 |
| Пшоно | 22908 | 11994 | 28109 | 28985 | 34360 | 25271 |
| Висівки | 2133377 | 4371579 | 2208619 | 1903644 | 1801238 | 2483691 |
| Разом | 7733134 | 11748642 | 6489793 | 4936804 | 5240227 | 7229720 |

[253, с. 42].

Додаток Ф

Ринки збуту борошномельної продукції найбільших млинів Волинської губернії на початку ХХ ст.

| <i>Власник</i> | <i>Повіт</i> | <i>Населений пункт</i> | <i>Перемелювання зерна на добу (в пудах)</i> | <i>Ринки збуту</i> |
|--|---------------------|------------------------|--|--|
| Спадкоємці М. Х. Холоденка | Житомирський | м. Житомир | 2000 | Волинська губерній, Польща, Литва, північні райони Росії |
| Спадкоємці М. Х. Холоденка | Житомирський | м. Житомир | 1500 | Литва, Польща |
| А. Аршеневський | Житомирський | С. Крошня | 1800 | Польща Литва, Волинська губернія |
| Л. Панек | Рівненський | м. Рівне | 1000 | Польща, Литва |
| М. Оржевський | Новоград-Волинський | м. Чарторія | 4000 | Польща, Литва, Волинська губернія |
| Ц. Водзицька | Новоград-Волинський | м. Любар | 2600 | Польща, північно-західні регіони, Волинська губернія |
| М. Ледоховська | Новоград-волинський | м. Острополь | 2000 | Польща, Литва |
| Граф Кравицький | Новоград-волинський | м. Полонне | 1500 | Привіслянський край |
| Я. Гижицька | Новоград-волинський | м. Педінка | 2000 | Польща, Литва |
| Млин «Шепетівського товариства парового борошномельног омлина» | Заславський | м. Шепетівка | 2000 | Польща, Литва |
| Д. Хомяков | Острозький | м. Здолбунів | 1000 | Польща, Литва |
| Б. Арманік | Ковельський | м. Ковель | 1500 | Литва, Волинська губернія |

Продовження додатку Т

| | | | | |
|-----------|---------|----------|------|--|
| Б. Дрикер | Луцький | м. Луцьк | 1100 | Волинська губернія, Польща, північно-західні регіони |
| Б. Пінчук | Луцький | м. Луцьк | 600 | Волинська губернія, Польща, північно-західні регіони |

[254, с. 332–339].

Додаток X

**Вивіз пшеничного борошна залізничними коліями до морських портів і
сухопутних прикордонних пунктів у 1910–1911 рр. (тис. пудів)**

| Губернія | Архангельськ | Порти Балтики | Західний сухопутний кордон | Чорноморсько- азовські порти | Разом |
|------------|--------------|------------------|----------------------------------|---------------------------------|-------|
| 1910 р. | | | | | |
| Волинська | - | 89 | 125 | 9 | 223 |
| Київська | - | 409 | 105 | 313 | 827 |
| Подільська | - | 86 | 196 | 394 | 676 |
| Разом | - | 584 | 426 | 716 | 1726 |
| 1911 р. | | | | | |
| Волинська | 1 | 97 | 67 | 7 | 172 |
| Київська | 1 | 622 | 98 | 253 | 974 |
| Подільська | - | 112 | 199 | 284 | 596 |
| Разом | 2 | 831 | 364 | 544 | 1742 |

[64, с. 311].

Додаток Ц

СПИСОК ОПУБЛІКОВАНИХ ПРАЦЬ ЗА ТЕМОЮ ДИСЕРТАЦІЇ

Наукові праці, в яких опубліковано основні результати дослідження:

1. Стоколоса Т. А. Технічні вдосконалення у борошномельній промисловості Правобережної України у другій половині XIX – на початку XX ст. *Наукові записки Тернопільського національного педагогічного університету імені Володимира Гнатюка. Серія: Історія / За заг. ред. проф. І. С. Зуляка.* Тернопіль: Вид-во ТНПУ ім. В. Гнатюка. 2016. Вип.2. Ч. 1. С. 34–39.
2. Стоколоса Т. А. Інфраструктура та продуктивність борошномельної промисловості Подільської губернії у другій половині XIX – на початку XX ст. *Гуржіївські історичні читання.* Черкаси: Вид. Чабаненко Ю.А. 2017. Вип. 11. С. 89–93.
3. Стоколоса Т. А. Інфраструктура та продуктивність борошномельного виробництва Волинської і Київської губерній у другій половині XIX – на початку XX ст. *Переяславський літопис.* 2017. Вип. 12. С. 42–49.
4. Стоколоса Т. А. Збут продукції борошномельної промисловості Правобережної України на зовнішній ринках у другій половині XIX – на початку XX ст. *Наукові записки Тернопільського національного педагогічного університету імені Володимира Гнатюка. Серія: Історія / За заг. ред. проф. І. С. Зуляка.* Тернопіль: Вид-во ТНПУ ім. В. Гнатюка. 2018. Вип. 2. Ч. 2. С. 3–8.
5. Стоколоса Т. А. Торгівля продукцією борошномельної промисловості на території Волинської губернії у другій половині XIX – на початку XX ст. *Гілея.* 2018. Вип. 134 (7). С. 18–22.
6. Стоколоса Т. А. Національний склад підприємців у борошномельній промисловості Правобережної України у другій половині XIX – на початку XX ст. *Науковий вісник Ужгородського національного університету. Серія: Міжнародні відносини.* 2019. Вип. 6. С. 33–39.

7. Стоколоса Тарас. Проблематика борошномельного виробництва Правобережної України другої половини ХІХ – початку ХХ ст. у працях сучасних українських дослідників. *Knowledge, Education, Law, Management*. 2020. №5 (33). Вип 4. С. 82–89.

Наукові праці, які засвідчують апробацію матеріалів дисертації

8. Стоколоса Т. А. Ярмаркова торгівля в Подільській губернії у другій половині ХІХ – на початку ХХ ст. *Історична наука в Україні: сучасний стан і перспективи*: Матеріали Міжнародної науково-практичної конференції (3-4 листопада 2016 р., Вінниця). Вінниця, 2016. С. 14–17.
9. Стоколоса Т. А. Характеристика борошномельного виробництва Подільської губернії у другій половині ХІХ – на початку ХХ ст. *Теорія і практика сучасної науки*: Матеріали Міжнародної науково-практичної конференції (24-25 лютого 2017 р., Дніпро). У 2-х частинах. Херсон, 2017. Ч.1. С. 221–224.
10. Стоколоса Т. А. Правове регулювання діяльності борошномельної промисловості Правобережної України у другій половині ХІХ – на початку ХХ ст. *Zbior artykulow naukowych. Konferencji Miedzynarodowej Naukowo-Praktycznej "Priorytetowe obszary badawcze: od teorii do praktyki"* (28/02/2017). Warszawa: Wydawca: Sp. Z o. o. "Diamond traditing tour", 2017. С. 52–55.
11. Стоколоса Т. А. Утворення монополістичного об'єднання у борошномельній промисловості у другій половині ХІХ ст. *Матеріали VI Всеукраїнської науково-практичної конференції: "Історико-філософські дослідження молодих учених"* (26 квітня 2018 р., Суми). Суми, 2018. С. 104–106.
12. Стоколоса Т. А. Базарна та стаціонарна торгівля борошномельною продукцією на території Подільської губернії у другій половині ХІХ – на початку ХХ ст. *Дні науки*: Матеріали Всеукраїнської науково-практичної конференції (26–28 вересня 2018 р., Тернопіль). Тернопіль, 2018. Вип. 8. С. 76–79.

13. Стоколоса Т. А. Характеристика борошномельного виробництва Правобережної України у другій половині XIX – на початку XX ст. *Трансформація наукових парадигм упродовж XX – XXI ст.*: Матеріали Всеукраїнської науково-практичної конференції (14 листопада 2018 р., Тернопіль.). Тернопіль, 2018. Вип. 10. С. 25–29.
14. Стоколоса Т. А. Борошномельне виробництво у м. Житомир наприкінці XIX – на початку XX ст.. *Суспільні науки: виклики і сьогодення*: Матеріали міжнародної науково-практичної конференції (7–8 червня 2019 р., Одеса). Одеса, 2019. С. 31–34.
15. Стоколоса Т. А. Травматизм робітників та пожежі на борошномельних млинах Правобережної України у другій половині XIX – на початку XX ст. *Треті Геретівські читання*: Матеріали Всеукраїнської науково-практичної конференції з міжнародною участю (14 червня 2019 р., Тернопіль). Тернопіль, 2019. Вип. 14. С. 29–31.